

Manual de Instrucciones

Campanas Extractoras DBV-60/ DBV-70/ DBV-90

Bedienungsanleitung

Dunstabzugshauben DBV-60/ DBV-70/ DBV-90

Instructions Manual

Kitchen Hoods DBV-60/ DBV-70/ DBV-90

Manuel d'instructions

Hottes aspirantes DBV-60/ DBV-70/ DBV-90

Manual de Instruções

Exaustores DBV-60/ DBV-70/ DBV-90

ΟΔΗΓΙΕΣ ΧΡΗΣΕΩΣ

ΚΑΜΙΝΑΔΑ ΤΟΙΧΟΥ DBV-60/ DBV-70/ DBV-90

Kullaným Kýlavuzu

Davlumbaz DBV-60/ DBV-70/ DBV-90

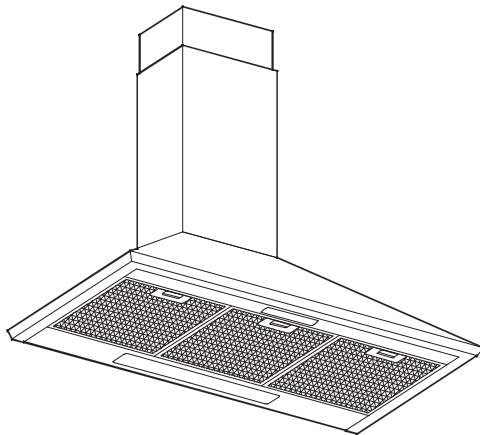

Estimado cliente:

Le felicitamos por su elección. Estamos seguros que este aparato, moderno, funcional y práctico, construido con materiales de primera calidad, ha de satisfacer plenamente sus necesidades.

Lea todas las secciones de este MANUAL DE INSTRUCCIONES antes de utilizar la campana por primera vez, a fin de obtener el máximo rendimiento del aparato y evitar aquellas averías que pudieran derivarse de un uso incorrecto, permitiéndole además solucionar pequeños problemas.

Guarde este manual, le proporcionará información útil sobre su campana en todo momento y facilitará el uso de la misma por parte de otras personas.

Instrucciones de Seguridad

- Respete las disposiciones locales vigentes en cuanto a instalaciones eléctricas domésticas y evacuación de gases.
- Compruebe que la tensión y frecuencia de la red corresponden con las indicadas en la etiqueta situada en el interior de la campana.
- Debe ser incorporado un medio de desconexión de la red de alimentación en la instalación fija de acuerdo a las reglamentaciones de instalación. **NO SE PUEDE SUSTITUIR EL CABLE DE ALIMENTACIÓN, SALVO POR UN SERVICIO TÉCNICO AUTORIZADO.**
- Una vez instalada la campana asegúrese de que el cable de alimentación a la red no está en contacto con aristas metálicas vivas.
- Evite conectar el aparato a conductos que se utilicen para la evacuación de humos originados por una energía distinta a la eléctrica. p.ej: calderas, chimeneas, etc.
- La habitación debe estar provista de una ventilación adecuada si se va a utilizar la campana simultáneamente con aparatos alimentados por energía diferente a la eléctrica. p. ej: cocinas a gas.
- La acumulación excesiva de grasa en la campana y filtros metálicos origina riesgo de incendio y goteo, es por ello necesario lavar el interior de la campana y los filtros metálicos una vez al mes como mínimo.
- La parte inferior de la campana debe situarse como mínimo a 50 cm. de altura sobre

encimeras eléctricas y a 65 cm. en encimeras a gas o mixtas. **OBSERVE LAS INDICACIONES MÍNIMAS DEL FABRICANTE DE LA ENCIMERA.**

- Nunca deje los quemadores de gas encendidos sin un recipiente que los cubra. La grasa acumulada en los filtros puede gotear o inflamarse por efecto del aumento de temperatura.
- Evite cocinar debajo de la campana si no están colocados los filtros metálicos, p.ej. mientras se están limpiando en el lavavajillas.
- No está permitido flamear debajo de la campana.
- No colocar objetos encima de la campana.
- Desconecte el aparato antes de realizar cualquier manipulación en su interior. p.ej durante la limpieza o el mantenimiento.
- Le recomendamos usar guantes y extremar la precaución cuando limpie el interior de la campana.
- Su campana está destinada para el uso doméstico y únicamente para la extracción y purificación de los gases provenientes de la preparación de alimentos. El empleo para otros usos es bajo su responsabilidad y puede ser peligroso. El fabricante no se responsabiliza de los daños originados por un uso indebido del aparato.
- Para cualquier reparación debe dirigirse al Servicio de Asistencia Técnica de **TEKA** más cercano, usando siempre repuestos originales. Las reparaciones o modificaciones realizadas por personal no cualificado pueden ocasionar daños al aparato o un mal funcionamiento, poniendo en peligro su seguridad.
- Este aparato cumple con la Directiva europea 2002/96/CE sobre aparatos eléctricos y electrónicos identificada como "Residuos de Aparatos Eléctricos y Electrónicos". La directiva proporciona el marco general válido en todo el ámbito de la Unión Europea para la retirada y reutilización de los residuos de los aparatos eléctricos y electrónicos, .
- Cuando la campana de cocina se ponga en funcionamiento al mismo tiempo que otros aparatos alimentados por una energía distinta de la eléctrica, la salida de aire no debe ser superior a 4Pa (4 x 10⁻⁵ bar).

Indice

	Página
Descripción del aparato	3
Instrucciones de uso	3
Limpieza y mantenimiento	4
Si algo no funciona	4
Dimensiones y Características	4
Accesorios suministrados	5
Instalación	5

Descripción del aparato

- A** Mando deslizante con control de encendido, luz y piloto de funcionamiento.
- B** Filtros metálicos.
- C** Lámpara con dos luces - 40 W (E-14).
- D, E** Cubretubos, regulables en altura.

Instrucciones de uso

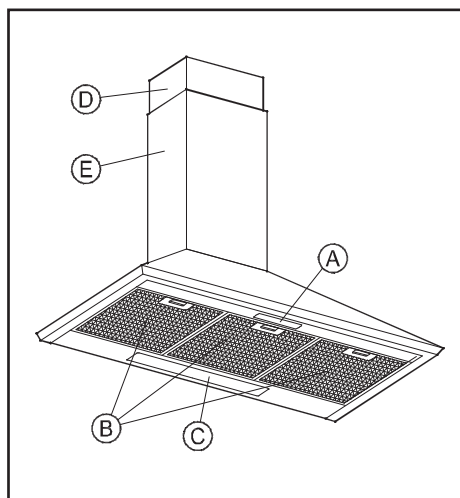

Accionando el mando como se indica en la figura podrá controlar las funciones de la campana.

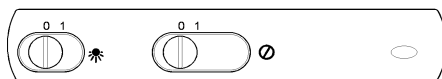

Luz

- 0. Apagado
- 1. Encendido



Cerrado / Abierto

- 0. Cerrado.
- 1. Abierto.

Para conseguir una mejor aspiración le recomendamos poner en funcionamiento la campana unos minutos antes de cocinar para que el flujo de aire sea continuo y estable al momento de aspirar los humos.

De igual modo, mantenga la campana funcionando unos minutos después de cocinar para el total arrastre de humos y olores al exterior.

Limpieza y Mantenimiento

Al realizar labores de limpieza y mantenimiento asegúrese de cumplir las Instrucciones de Seguridad indicadas en la página 2.

Limpieza del cuerpo de la campana

- Si su campana es de acero inoxidable, utilice limpiadores especializados para este material siguiendo las instrucciones del proveedor del producto.
- Si su campana es pintada, use agua tibia y jabón neutro. Evite usar productos con sustancias corrosivas, abrasivas o disolventes.
- En ningún caso use estropajos metálicos ni productos abrasivos o corrosivos.
- Seque la campana utilizando un paño que no desprenda pilosidades.

Limpieza de Filtros Metálicos

Para extraer los filtros de sus alojamientos haga una leve presión sobre los dispositivos de enclavamiento y luego tire de ellos.

Los filtros metálicos se pueden limpiar dejándolos en agua caliente y detergente neutro hasta que se disuelva la grasa y después aclarando bajo el grifo o utilizando productos específicos para grasa. También se pueden limpiar en lavavajillas. En este caso, es aconsejable colocarlos en posición vertical para evitar que se depositen restos de comida sobre los mismos.

La limpieza en lavavajillas puede deteriorar la superficie metálica (ennegreciéndola) sin que esto afecte a su capacidad de retención de grasas.

Una vez limpios déjelos secar libremente y posteriormente colóquelos en la campana.

Cambio de Luces

Proceda del modo siguiente:

- Retire los filtros metálicos.
- Cambie la lámpara averiada/ fundida. La potencia máxima de las lámparas es de 40 W (E-14).
- Coloque los filtros metálicos.

Si algo no funciona

Antes de llamar al Servicio Técnico haga las siguientes comprobaciones:

Problema	Posible causa	Solución
La campana no funciona.	El cable de alimentación de la campana no está conectado a la red. No hay corriente en la red.	Conecte el cable de alimentación a la red. Asegúrese de que la red tenga corriente.
La campana no aspira lo suficiente o vibra.	Filtros saturados de grasa. Obstrucción en el conducto de salida de aire.	Sustituya o limpie los filtros de carbón activo y/o metálicos según sea el caso. Elimine la obstrucción.
Las lámparas no iluminan.	Las lámparas están fundidas. Las lámparas están flojas.	Sustituya las lámparas. Apriete las lámparas.

Dimensiones y Características

Veáse pág. 30.

TEKA INDUSTRIAL S.A., se reserva el derecho de introducir en sus aparatos las correcciones que considere necesarias sin perjudicar sus características esenciales.

Accesorios suministrados

- 1 Soporte para cubretubo.
- 4 Tacos de sujeción ($\varnothing 8 \times 40$).
- 4 Tirafondos de seguridad ($\varnothing 5 \times 45$).
- 2 Tacos de sujeción ($\varnothing 6 \times 30$).
- 2 Tirafondos ($\varnothing 4 \times 30$).
- 2 Arandelas ($\varnothing 6,4 \times \varnothing 18$).
- 2 Tornillos ($\varnothing 3,9 \times 13$).
- 2 Grapas tuerca.

9) Coloque las grapas (F) en el soporte (C).

10) Centre el soporte (C) sobre el contorno marcado; trace y taladre los puntos de fijación de los tacos (E) ($\varnothing 6 \times 30$). Fije el soporte (C) con los tirafondos (D) ($\varnothing 4 \times 30$).

11) Fije el tubo interior con una abrazadera (no suministrada) a la salida de la válvula.

12) Una vez colocado el tubo interior, coloque el cubretubo inferior sobre la campana y fije el cubretubo superior con los tornillos (G) ($\varnothing 3,9 \times 13$).

Instalación

Fig. 1 (Pag. 31)

Al instalar la campana asegúrese de cumplir las Instrucciones de Seguridad indicadas en la página 2.

Para obtener un rendimiento óptimo el conducto al exterior no deberá ser superior a CUATRO METROS, tener más de dos ángulos de 90° , y su diámetro debe ser al menos $\varnothing 120$.

1) Trace y taladre en la pared los puntos para fijar los tacos de sujeción (A1) ($\varnothing 8 \times 40$). Ver figura 1.

2) Coloque los tacos de sujeción (A1) y atornille los tirafondos (A2) ($\varnothing 5 \times 45$) dejándolos sobresalir 5 mm. de la pared.

3) Cuelgue la campana en los tirafondos (A2). Nivele el aparato y apriete los tirafondos.

4) Trace la situación de los tacos de seguridad (R) ($\varnothing 8 \times 40$) a través del interior de la campana.

5) Afloje los tirafondos (A2) y descuelgue la campana.

6) Taladre la pared y coloque los tacos (R).

7) Cuelgue la campana, apriete los tirafondos (A2) y los (S) ($\varnothing 5 \times 45$) con las arandelas (T) ($\varnothing 6,4 \times \varnothing 18$).

8) Monte los cubretubos. Eleve el cubretubo superior hasta el lugar deseado y marque su contorno en la pared. Retire los cubretubos.

Sehr geehrte Kundin, sehr geehrter Kunde,
Wir möchten Ihnen zu Ihrer Wahl gratulieren.
Wir sind überzeugt, dass dieses moderne,
funktionelle und praktische Gerät, das aus
hochwertigem Material hergestellt wurde,
Ihren Ansprüchen voll gerecht wird.

Bitte lesen Sie die Bedienungsanleitung
sorgfältig, bevor Sie die Dunstabzugshaube in
Gebrauch nehmen, damit Sie das Gerät
optimal nutzen und Schäden vermeiden, die
durch unsachgemäße Handhabung auftreten
können; auch finden Sie Hinweise, um
kleinere Probleme selbst beheben zu
können.

Bitte bewahren Sie diese Gebrauchs-
anweisung auf, damit Sie jederzeit nützliche
Informationen zu Ihrer Dunstabzugshaube
nachschiessen können und auch andere
Personen das Gerät mühelos bedienen
können.

Sicherheitshinweise

- Beachten Sie die geltenden örtlichen Bestimmungen bezüglich der Installation von elektrischen Haushaltsgeräten und Entlüftungseinrichtungen.
- Versichern Sie sich, dass die Spannung und Frequenz des Stromnetzes mit den Angaben auf dem Aufkleber im Innern der Dunstabzugshaube übereinstimmen.
- Zur Trennung der Haube vom Stromnetz muss Netzseitig eine Sicherungsvorrichtung entsprechend den nationalen Normen vorhanden sein. DAS STROMKABEL DARF NICHT AUSGETAUSCHT WERDEN, AUSGENOMMEN DURCH EINEN ZUGELASSENEN KUNDENDIENST.
- Vergewissern Sie sich nach dem Anschluss des Gerätes, dass das Stromkabel nicht mit scharfen Metallkanten in Berührung kommt.
- Vermeiden Sie den Abluftanschluss der Dunstabzugshaube an Entlüftungsleitungen für Rauch aus nichtelektrischen Energiequellen, z.B. offene Kamine, Heizkessel, etc.
- Der Raum muss über eine angemessene Lüftung verfügen, falls Sie die Dunstabzugshaube gleichzeitig mit nichtelektrischen Geräten wie Gasherden, etc. benutzen.
- Die übermäßige Fettsammlung in der Dunstabzugshaube und in den Metallfiltern kann Fettabtropfen und Brandgefahr zur Folge haben. Um dies zu vermeiden, ist es notwendig, das Innere der Dunst-abzugshaube sowie die Metallfilter mindestens einmal monatlich zu

reinigen.

- Der Höhenabstand zwischen der Unterkante der Dunstabzugshaube und dem Kochherd muss bei Elektroherden mindestens 50 cm und bei Gasherden oder kombinierten Gas-Elektroherden mindestens 65 cm betragen. BEACHTEN SIE BITTE DIE GRUNDANWEISUNGEN DES HERSTELLERS DER HERD PLATTE.
- Lassen Sie niemals eine Gasflamme offen brennen, ohne dass Sie ein Kochgefäß auf das Kochfeld stellen. Das in den Filtern angesammelte Fett kann in die Flamme tropfen oder sich durch den Temperaturanstieg entzünden.
- Kochen Sie nicht unter der Dunstabzugshaube, ohne dass die Filter montiert sind, z.B. wenn Sie diese im Geschirrspüler reinigen.
- Unter der Dunstabzugshaube darf nicht flambiert werden.
- Bitte stellen Sie keine Gegenstände auf die Dunstabzugshaube.
- Unterbrechen Sie die Stromzufuhr vor jedweder Handhabung im Inneren der Dunstabzugshaube, z.B. bei der Reinigung oder Wartung.
- Wenn Sie das Gerät von innen reinigen, empfehlen wir Ihnen, Handschuhe zu tragen und vorsichtig vorzugehen.
- Ihre Dunstabzugshaube ist für den häuslichen Gebrauch und nur zum Abzug und Reinigung von Kochdämpfen aus der Zubereitung von Lebensmitteln bestimmt. Jede andere Nutzung unterliegt Ihrer Eigenverantwortung und kann gefährlich sein. Der Hersteller übernimmt keinerlei Haftung für Schäden durch den unsachgemäßen Einsatz des Gerätes.
- Für jegliche Reparaturarbeiten wenden Sie sich bitte an den nächsten **TEKA**-Kundendienst und verwenden Sie stets Originalersatzteile. Reparaturen oder Änderungen, die nicht von Fachleuten ausgeführt werden, können Schäden am Gerät und Fehlfunktionen verursachen und somit Ihre Sicherheit gefährden.
- Dieses Gerät ist entsprechend der europäischen Richtlinie 2002/96/EG über Elektro- und elektronikaltgeräte "Waste Electrical and Electronic Equipment" (WEEE) gekennzeichnet. Die Richtlinie gibt den Rahmen für eine EU-weit gültige Rücknahme und Verwertung der Altgeräte vor, .
- Bei gleichzeitigem Betrieb von Dunstabzugshauben im Abluftbetrieb und Feuerstätten darf im Aufstellraum der Feuerstätte der Unterdruck nicht größer als 4Pa (4×10^{-5} bar) sein.

Inhaltsverzeichnis

	Seite
Gerätebeschreibung	7
Bedienungsanleitung	7
Reinigung und Wartung	8
Falls etwas nicht funktioniert	8
Gerätemasse und technische Daten	8
Mitgeliefertes Zubehör	9
Einbau	9

Gerätebeschreibung

- A** Gleitschalter mit Einschaltkontrolle, Beleuchtung und Funktionsleuchte.
- B** Metallfilter.
- C** Beleuchtung mit zwei Lampen - 40 W (E-14).
- D, E** Abzugsrohrverkleidung, höhenverstellbar.

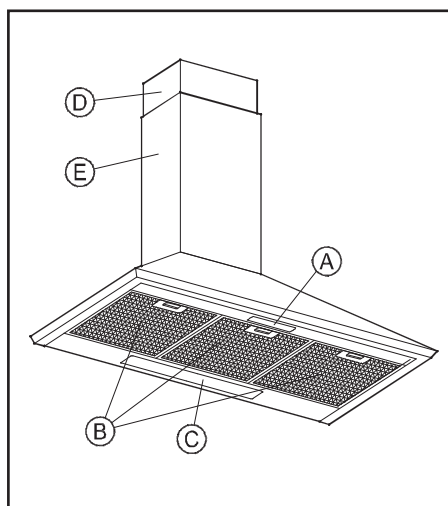

Gebrauchsanleitung

Sie können die Funktionen der Dunstabzugshaube durch Betätigung der Bedientasten, wie in der Zeichnung angegeben, einstellen.

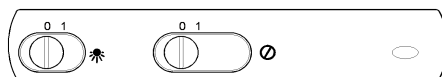

Beleuchtung

- 0. Ausgeschaltet
- 1. Einschaltet

Geschlossen/ Offen

- 0. Geschlossen.
- 1. Offen.

Um eine bessere Absaugleistung zu erzielen, empfehlen wir Ihnen, das Gerät einige Minuten vor dem Kochen einzuschalten, damit der Luftstrom bei Kochbeginn den Dunst dauerhaft und gleichmässig absaugt.

Ebenso sollten Sie das Gerät nach dem Kochen einige Minuten eingeschaltet lassen, um den vollständigen Abzug aller Dämpfe und Gerüche nach draußen sicherzustellen.

Reinigung und Wartung

Beachten Sie bei der Reinigung und Wartung des Gerätes die Sicherheitshinweise auf Seite 6.

Reinigung des Gehäuses

- Wenn Ihre Dunstabzugshaube aus rostfreiem Edelstahl ist, benutzen Sie bitte die speziellen Reinigungsmittel für dieses Material und befolgen Sie die Gebrauchsanweisung des Reinigungsmittelherstellers.
- Wenn Ihre Dunstabzugshaube lackiert ist, verwenden Sie lauwarmes Wasser und neutrale Seife. Vermeiden Sie Reinigungsmittel die ätzende oder scheuernde Stoffe sowie Lösungsmittel enthalten.
- Benutzen Sie keinesfalls metallische Schwämme bzw. Bürsten und scheuernde oder ätzende Produkte.
- Trocknen Sie die Dunstabzugshaube mit einem fusselfreien Tuch.

Reinigung der Metallfilter

Zum Entfernen der Filter aus dem Filterrahmen üben Sie leichten Druck auf die

Einfügevorrichtung aus und nehmen Sie dann die Filter heraus.

Zur Reinigung können Sie die Filter in heissem Wasser mit neutraler Seife einweichen, bis sich das Fett löst und sie dann unter fließendem Wasser abspülen, oder Sie benutzen spezielle Fettlöser. Die Filter können auch in der Spülmaschine gereinigt werden; in diesem Fall empfehlen wir Ihnen, sie senkrecht zu stellen, damit keine Speisereste zurückbleiben. Der Einsatz von scharfen Reinigungsmitteln in der Geschirrspülmaschine kann die Metalloberfläche der Filter angreifen (Einschwärzung), ohne dass sich dies jedoch negativ auf die Fettabsorptionsfähigkeit der Filter auswirkt.

Lassen Sie die Filter nach der Reinigung an der Luft trocknen, bevor Sie sie wieder in die Dunstabzugshaube einsetzen.

Lampenwechsel

Gehen Sie wie folgt vor:

- Entfernen Sie die Metallfilter.
- Wechseln Sie die defekte Lampe aus; Höchstleistung 40 W (E-14).
- Fügen Sie die Filter wieder ein.

Falls etwas nicht funktioniert

Bevor Sie den technischen Service anrufen, überprüfen Sie bitte folgende Punkte:

Problem	Mögliche Ursache	Lösung
Die Dunstabzugshaube funktioniert nicht.	Das Stromkabel ist nicht an das Netz angeschlossen. Kein Strom im Netz / Stromausfall.	Schließen Sie das Kabel an. Vergewissern Sie sich, dass das Stromnetz funktioniert.
Die Dunstabzugshaube saugt nicht genügend ab oder vibriert.	Fettverstopfte Filter. Verstopfung im Luftabzugsrohr.	Ersetzen bzw. reinigen Sie die Aktivkohle- oder Metallfilter. Entfernen Sie die Verstopfungsursache.
Die Beleuchtung funktioniert nicht.	Die Lampen sind defekt. Die Lampen sind lose.	Ersetzen Sie die Lampen. Drehen Sie die Lampen fest.

Gerätemaße und Technische Merkmale

Siehe Seite 30.

TEKA INDUSTRIAL S.A. behält sich das Recht vor, an seinen Geräten ggf. Änderungen vorzunehmen, ohne dabei deren Haupteigenschaften zu verändern.

Mitgeliefertes Zubehör

- 1 Befestigungswinkel für den Kamin.
- 4 Wandbefestigungsdübel Ø8 x 40.
- 4 Wandbefestigungsschrauben(Ø5x45)
- 2 Befestigungsdübel Ø6 x 30.
- 2 Wandbefestigungsschrauben(Ø4x30)
- 2 U-Scheiben Ø6,4 x Ø18 für Wandbefestigungsschrauben.
- 2 Senkkopfschrauben Nirosta Ø3,7 x 10 für die obere Kaminbefestigung.
- 2 Klammern.

Einbau

Zeichnung 1 (S. 31)

Beim Einbau der Dunstabzugshaube beachten Sie bitte die Sicherheitshinweise auf Seite 6.

Für eine optimale Leistung der Dunstabzugshaube sollte das Abzugsrohr nach außen nicht länger als VIER METER sein, nicht mehr als zwei 90° Winkel haben und der Durchmesser sollte mindestens Ø120 betragen.

1) Zeichnen Sie mit Hilfe die Bohrlöcher an und bohren Sie die Löcher für die Befestigungsdübel (A1) (Ø8 x 40). Siehe Zeichnung 1.

2) Setzen Sie die Dübel (A1) ein und bringen Sie die Dübelschrauben (A2) (Ø5 x 45) so an, dass diese etwa 5 mm aus der Wand überstehen.

3) Hängen Sie die Dunstabzugshaube in die Schrauben (A2) ein. Richten Sie das Gerät aus und ziehen Sie die Schrauben fest.

4) Zeichnen Sie die Löcher für die Dübel (R) (Ø8 x 40) aus dem Haubeninnern an.

5) Lockern Sie die Dübelschrauben (A2) etwas und nehmen Sie die Dunstabzugshaube ab.

6) Bohren Sie die Dübellöcher und bringen Sie die Dübel (R) an.

7) Hängen Sie die Dunstabzugshaube wieder ein und schrauben Sie die Schrauben (A2) und (S) (Ø5 x 45) mit den Unterlegscheiben (T) (Ø6,4 x Ø18) ein.

8) Bringen Sie die Rohrverkleidung an. Heben Sie die obere Rohrummantelung auf die gewünschte Höhe an und markieren Sie den Umriss an der Wand. Entfernen Sie die

Rohrummantelungen.

9) Bringen Sie die Klammern (F) an der Halterung (C) an.

10) Zentrieren Sie die Halterung (C) innerhalb des markierten Umrisses; zeichnen Sie die Bohrlöcher an und bohren Sie die Löcher für die Dübel (E) (Ø6 x 30). Befestigen Sie die Halterung (C) mit den Dübelschrauben (D) (Ø4 x 30).

11) Befestigen Sie das Innenrohr mit einer Schelle (nicht mitgeliefert) entsprechend an über die Luftabzugsöffnung des Ventils an.

12) Nach der Anbringung des Innenrohres setzen Sie die untere Rohrverkleidung auf die Dunstabzugshaube und befestigen Sie die obere Rohrummantelung mit den Schrauben (G) (Ø3,9 x 13).

Dear client:

Congratulations on your choice. We are sure that this modern, functional and practical appliance, made with top quality materials, will fully satisfy your needs.

Please read every section of this INSTRUCTIONS MANUAL before using your kitchen hood for the first time, to ensure maximum performance from the appliance and to avoid breakdowns, which may be caused by incorrect use, as well as to allow any minor problems to be solved.

Store this manual, as it will provide useful information about your kitchen hood at all times and will also help other people to use it.

Safety Instructions

- Please be aware of current local regulations with reference to domestic electrical fittings and gas education.
- Verify that the tension and frequency of the network match those indicated on the label located inside the kitchen hood.
- For disconnection from the supply mains must be incorporated in the fixed wiring in accordance with the wiring rules. **THE NET CABLE MUST NOT BE SUBSTITUTED, EXCEPT BY AN AUTHORIZED TECHNICAL SERVICE.**
- Once the kitchen hood has been installed, ensure that the mains cable to the network is not in contact with any live metal edges.
- Avoid connecting the appliance to conductors used as exits for fumes produced by a non-electric energy source, e.g.: boilers, chimneys, etc.
- If the extractor fan is going to be used simultaneously with equipment powered by a non-electric energy source, e.g.: gas cookers, then the room must have sufficient ventilation.
- Excessive fat accumulation in the kitchen hood and metal filters is a fire risk and may also cause dripping, therefore the inside of the kitchen hood and the metal filters must be cleaned at least once a month.
- The lower part of the kitchen hood must be fitted at least 50 cm. over electric hobs and 65 cm.

over gas or mixed hobs. FOLLOW THE HOBS' MANUFACTURER'S MINIMUM RECOMMENDATIONS.

- Never leave gas hobs lit if not covered by a container. The fat accumulated in the filters may drip or catch fire when the temperature increases.
- Avoid cooking under the kitchen hood if the metal filters are not fitted, e.g.: while they are being cleaned in the dishwasher.
- You must not produce flames under the kitchen hood.
- Do not place anything on top of the cooker hood.
- Disconnect the appliance before any interior manipulation, e.g. during cleaning or maintenance.
- We recommend the use of gloves and to be extremely careful when cleaning the kitchen hood's interior.
- Your kitchen hood is designed for domestic use and only for extraction and purification of fumes produced during food preparation. It will be your responsibility if it is used for other purposes, which may be dangerous. The manufacturer cannot accept responsibility for damage caused by improper use of the appliance.
- For repairs please contact the nearest **TEKA** Technical Assistance Service, and always use genuine spare parts. Repairs or modifications carried out by unqualified personnel can cause malfunctions or may damage the appliance, putting your safety in danger.
- This appliance is marked according to the European directive 2002/96/EC on "Waste Electrical and Electronic Equipment" (WEEE). This guideline is the frame of a European-wide validity of return and recycling on Waste Electrical and Electronic Equipment, .
- When the cooker hood is run at the same time as other than electrical appliance or equipment with different energy source, the air extraction (underpressure) must no be higher than 4Pa (4 x 10⁻⁵ bar).
- The appliance is not intended for use by young children or infirm persons without supervision. Young children should be supervised to ensure they do not play with the appliance.

Index

	Page
Description of the appliance	11
Instructions for use	11
Cleaning and maintenance	12
Problem solving	12
Sizes and specifications	12
Accessories supplied	13
Installation	13

Description of the appliance

- A** Sliding control with on/off, light and working pilot control.
- B** Metal filters.
- C** Lamp with two bulbs - 40 W (E-14).
- D, E** Vertically adjustable tubecovers.

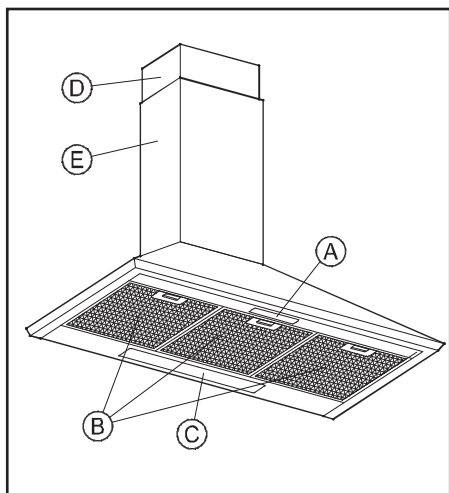

Instructions for use

You may control the kitchen hood by operating the controls as shown in the diagram.

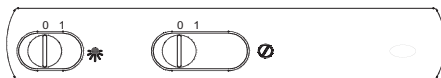

Light

- 0. Off
- 1. On



Closed / Open

- 0. Closed.
- 1. Open.

Switch on the extractor fan a few minutes before you start to cook in order to ensure that a steady air flow has been established before fumes appear.

Allow the extractor fan to run for several minutes after you have finished cooking (between 3 to 5 minutes) in order to expel all the grease from the outlet duct. This prevents the return of grease, smoke and smells.

ENG

Cleaning and maintenance

During cleaning and maintenance work, make sure the safety instructions set out on page 10 are complied with.

Cleaning the hood body

- If your kitchen hood is made from stainless steel, use proprietary cleaners mentioned in the product instructions.
- If your kitchen hood is painted, use lukewarm water and a neutral soap.
- Never use metallic scourers, nor abrasive or corrosive products.
- Dry the kitchen hood using a cloth that does not produce fibres.

Cleaning the metal filters

To remove the filters from their fittings, press lightly on the locks and then pull them off.

The metal filters can be cleaned by soaking them in hot water with neutral detergent until the fat dissolves and then rinsing them under the tap or using special anti-grease products. They can also be washed in a dishwasher. In this case, it is advisable to stack them vertically to avoid food residues to stick to them.

Cleaning in a dishwasher may damage the metallic surface (blackening it), although this will not affect its fat retention capacity. Once clean, leave them to dry off and then fit them onto the kitchen hood.

Changing light bulbs

Proceed as follows:

- Remove the metal filters.
- Change the broken/burnt out lamp.
Maximum lamp power is 40 W (E-14).
- Fit the metal filters.

Problem solving

Proceed with the following checks before calling the Technical Service:

Problem	Possible cause	Solution
The extractor fan does not work.	The mains cable is not connected to the network. There is no current in the network.	Connect mains cable to the network. Provide current to the network.
The kitchen hood does not extract sufficiently or vibrates.	Filters are saturated with fat. Obstruction in the air exit conduct.	Change or clean the active charcoal and/or metal filters, as the case may be. Remove the obstruction.
The lamps do not light up.	The lamps are blown. The lamps are slack.	Change the lamps. Tighten the lamps.

Sizes and specifications

See page 30.

TEKA INDUSTRIAL S.A. reserves the right to make changes and corrections to its products as it deems necessary, without altering their basic characteristics.

Accessories supplied

- 1 Support for tubecover.
- 4 Wall plugs ($\text{Ø}8 \times 40$).
- 4 Long bolts ($\text{Ø}5 \times 45$).
- 2 Wall plugs ($\text{Ø}6 \times 30$).
- 2 Long bolts ($\text{Ø}4 \times 30$).
- 2 $\text{Ø}6,4 \times \text{Ø}18$, washers.
- 2 Screws ($\text{Ø}3,9 \times 13$).
- 2 Clips.

10) Centre the support (C) around the shape marked; trace and drill the fixing points for the wall plugs (E) ($\text{Ø}6 \times 30$). Attach the support (C) with the long bolts (D) ($\text{Ø}4 \times 30$).

11) Attach the inner tube with a clamp (not supplied) to the outlet of the valve.

12) Once the inner tube is fitted, fit the lower tubecover around the extractor fan outlet and attach the upper tubecover with the screws (G) ($\text{Ø}3,9 \times 13$).

Installation

Fig. 1 (Page 31)

On installing the kitchen hood make sure that the Safety Instructions set out on page 10 are complied with.

To obtain optimum performance, the external conduct must not be more than FOUR METRES long, have no more than two 90° angles and its diameter must be at least $\text{Ø}120$.

1) Trace and drill the points for fitting the wall plugs onto the wall (A1) ($\text{Ø}8 \times 40$). See figure nr. 1.

2) Fit the wall plugs (A1) and screw in the long bolts (A2) ($\text{Ø}5 \times 45$) leaving them protruding 5 mm out of the wall.

3) Attach the kitchen hood to the long bolts (A2). Straighten the apparatus and tighten the long bolts.

4) Trace the location of the wall plugs (R) ($\text{Ø}8 \times 40$), through the inside of the kitchen hood.

5) Loosen the long bolts (A2) and take the kitchen hood off.

6) Drill into the wall and fit the wall plugs (R).

7) Attach the kitchen hood, tighten the long bolts (A2) and (S) ($\text{Ø}5 \times 45$) with the washers (T) ($\text{Ø}6,4 \times \text{Ø}18$).

8) Mount the tubecovers. Lift the upper tubecover up to the desired height and mark its shape on the wall. Remove the tubecovers.

9) Fit the clips (F) to the support (C).

Cher client, toutes nos félicitations! Vous avez fait un excellent choix. Nous sommes sûrs et certains que cet appareil, moderne, fonctionnel et pratique qui a été construit avec des matériaux de première qualité, pourra largement répondre à vos besoins.

Avant d'utiliser la hotte pour la première fois, lisez attentivement les sections de ce MANUEL D'INSTRUCTIONS. Cela vous permettra non seulement d'obtenir un meilleur rendement de l'appareil mais aussi d'éviter les pannes qui pourraient se produire par la suite, en cas de mauvaise utilisation de l'appareil ; par ailleurs, cela vous permettra surtout de résoudre les petits problèmes auxquels vous pourrez être confrontés.

Conservez ce manuel, il vous fournira, à tout moment, une information utile concernant votre hotte et facilitera, par ailleurs, son utilisation à d'autres personnes.

Instructions de Sécurité

- Respectez les dispositions légales en vigueur aussi bien concernant les installations électriques domestiques que concernant les dégagements de gaz.
- Vérifiez si la tension tout comme la fréquence du réseau correspondent bien avec celles indiquées sur l'étiquette située à l'intérieur de la hotte.
- Un système de coupure du courant électrique doit être mis en place en conformité avec la norme en vigueur. VOUS NE DEVEZ PAS REMPLACER LE CÂBLE D'ALIMENTATION, SEUL UN SERVICE TECHNIQUE AUTORISÉ PEUT LE FAIRE.
- Une fois que la hotte a été installée, faites en sorte que le câble d'alimentation qui doit être branché sur le réseau ne soit pas en contact avec des arêtes métalliques vivantes.
- Évitez de brancher l'appareil à des conduits devant être utilisés pour le dégagement de fumées produites par une source d'énergie différente à l'électrique par exemple; chaudières, cheminées, etc.
- Dans la pièce, la ventilation doit être adéquate dans le cas où la hotte serait utilisée en même temps que des appareils devant être branchés sur une source d'énergie différente à l'électrique par exemple; cuisinières à gaz, etc.
- L'accumulation excessive de graisse dans la hotte tout comme dans les filtres métalliques peut provoquer des incendies et des égouttements, c'est pourquoi il est nécessaire de laver l'intérieur de la hotte et des filtres métalliques au moins une fois par mois.

- La partie inférieure de la hotte doit être située au moins à 50 cm. de haut sur des plaques électriques et à 65 cm., sur des plaques à gaz ou mixtes. RESPECTEZ LES INDICATIONS FONDAMENTALES DU FABRICANT DE LA PLAQUE À CUISSON.
- Ne jamais laisser les brûleurs à gaz allumés sans placer un récipient dessus. La graisse accumulée dans les filtres peut dégoutter ou s'enflammer à cause de l'augmentation de température.
- Éviter de faire la cuisine sous la hotte si les filtres métalliques ne se trouvent pas à leur place, par exemple; pendant qu'ils sont nettoyés dans le lave-vaisselle.
- Il est interdit de flamber sous la hotte.
- Ne mettez pas d'objets au-dessus la hotte.
- Débrancher l'appareil avant de faire n'importe quelle manipulation à l'intérieur de ce dernier ; par exemple, pendant le nettoyage ou l'entretien.
- Nous vous recommandons d'utiliser des gants et de prendre toutes les précautions nécessaires au moment de nettoyer l'intérieur de la hotte.
- La hotte est destinée à l'usage domestique et exclusivement à l'extraction et à la purification des gaz produits par la préparation d'aliments. L'utilisation à d'autres fins est sous votre entière responsabilité et peut être dangereuse. Le fabricant ne se responsabilise pas des dommages causés par une mauvaise utilisation de l'appareil.
- Pour tout type de réparation, veuillez vous adresser au Service d'Assistance Technique de TEKA le plus proche, et utiliser toujours des pièces de rechange originales. Les réparations ou modifications réalisées par un personnel non qualifié peuvent causer des dommages à l'appareil ou peuvent entraîner un mauvais fonctionnement et peuvent même mettre en danger votre propre sécurité.
- Cet appareil respecte la directive européenne 2002/96/CE relative aux appareils électriques et électroniques usagés "Waste Electrical and Electronic Equipment" (WEEE). La directive définit le cadre pour une reprise et une récupération des appareils usagés applicables dans les pays de la CE, .
- Lorsqu'on met en marche la hotte en même temps que d'autres appareils alimentés par une énergie autre qu'électrique, la sortie d'air ne doit pas être supérieure à 4Pa (4 x 10⁻⁵ bar).

Description de l'appareil	15
Mode d'emploi	15
Nettoyage et Entretien	16
Si quelque chose ne marche pas	16
Dimensions et caractéristiques	16
Accessoires livrés	17
Installation	17

Description de l'appareil

- A** Commande de coulisseau dotée d'un contrôle de mise en marche, de lumière et de témoin lumineux de fonctionnement.
- B** Filtres métalliques.
- C** Lampes dotées de deux ampoules - 40 W (E-14).
- D, E** Couvre-tuyaux, réglables en hauteur.

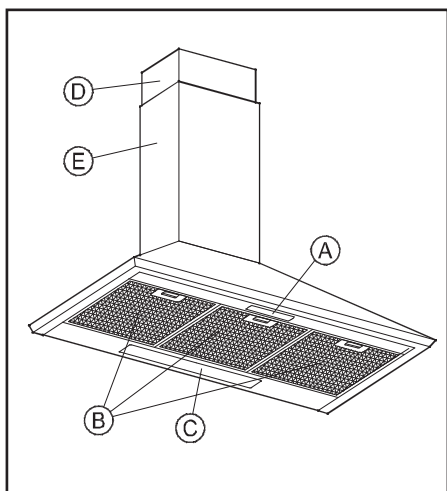

Mode d'emploi

En appuyant sur la commande comme cela est indiqué sur la figure, vous pourrez contrôler les fonctions de la hotte.

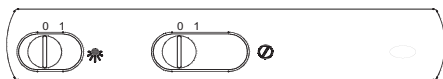

Lumière

- 0.- Extinction
- 1.- Allumage



Fermé / Ouvert

- 0. Fermé.
- 1. Ouvert.

Afin d'obtenir une meilleure aspiration, nous vous recommandons de mettre en marche la hotte quelques minutes avant de faire la cuisine pour que le flux d'air soit soutenu et stable au moment d'aspirer les fumées.

De même, laissez la hotte allumée quelques minutes après avoir fini de faire la cuisine pour que les fumées tout comme les odeurs soient entièrement évacuées à l'extérieur.

Nettoyage et entretien

Au moment de procéder au nettoyage et à l'entretien, veuillez respecter les instructions de Sécurité indiquées à la page 14.

Nettoyage du corps de la hotte

- Si votre hotte est en acier inoxydable, utilisez des produits de nettoyage spécialisés pour ce type de matériau en suivant les instructions du fabricant du produit.
- Si votre hotte est peinte, utilisez de l'eau tiède et du savon neutre. Éviter d'utiliser des produits contenant des substances corrosives, abrasives ou dissolvantes.
- N'utilisez, en aucun cas, des éponges métalliques ni des produits abrasifs ou corrosifs.
- Séchez la hotte en utilisant un linge ne contenant pas des pilosités.

Nettoyage des filtres métalliques

Pour retirer les filtres de l'endroit où ils sont placés, exercez une légère pression sur les dispositifs d'enclavement et ensuite, tirez.

Les filtres métalliques peuvent être nettoyés en les plongeant dans de l'eau chaude contenant du détergent neutre jusqu'à ce que la graisse disparaisse et ensuite en les rinçant sous le jet de l'eau du robinet ou en utilisant des produits spécifiques pour la graisse. De même, ils peuvent être lavés dans un lave-vaisselle.

Dans ce cas, il est recommandé de le faire en les plaçant verticalement pour éviter que des restes de nourriture ne se déposent dessus. Le fait de laver les filtres dans un lave-vaisselle peut détériorer la surface métallique (en la noircissant) sans pour autant que cela n'ait des répercussions sur leur capacité de rétention de graisses.

Une fois qu'ils sont propres, il faudra les laisser sécher en plein air et ensuite les placer dans la hotte.

Changement des ampoules

Procédez de la façon suivante:

- Retirez les filtres métalliques.
- Changez l'ampoule abîmée/ grillée. La puissance maximum des ampoules est de 40 W (E-14).
- Placez les filtres métalliques.

Si quelque chose ne marche pas

Avant d'appeler le Service Technique, procédez aux vérifications suivantes:

Problème	Cause éventuelle	Solution
La hotte ne marche pas.	Le câble d'alimentation de la hotte n'est pas branché sur le réseau. Il n'y a pas de courant sur le réseau.	Branchez le câble d'alimentation sur le réseau. Faites en sorte que le courant arrive au réseau.
La hotte n'aspire pas assez ou vibre.	Filtres saturés de graisse. Obstruction dans le conduit d'échappement d'air.	Remplacez ou nettoyez les filtres à charbon actif et/ou métalliques selon le cas. Enlevez l'obstruction.
Les lampes n'éclairent pas.	Les ampoules sont grillées. Les ampoules sont déserrées.	Remplacez les ampoules. Serrez les ampoules.

Dimensions Caractéristiques

Voir page 30.

La Société **TEKA INDUSTRIAL S.A.** se réserve le droit d'introduire dans ses appareils les modifications qu'elle jugera opportunes sans pour autant modifier leurs caractéristiques fondamentales.

Accessoires livrés

- 1 Support pour couvre-tuyau.
- 4 Sabot de retenue (Ø8 x 40).
- 4 Vis à bois (Ø5 x 45).
- 2 Sabot de retenue (Ø6 x 30).
- 2 Vis à bois (Ø4 x 30).
- 2 Rondelles (Ø6,4 x Ø18).
- 2 Vis (Ø3,9 x 13).
- 2 Agrafes.

Installation

Fig. 1 (Page 31)

Faites tout pour respecter les Instructions de Sécurité indiquées à la page 14 au moment d'installer la hotte.

Pour obtenir un meilleur rendement, la conduite située à l'extérieur ne devra pas dépasser les QUATRE MÈTRES et ne devra pas non plus avoir plus de deux angles de 90°. Par contre, elle devra avoir au moins Ø120 de diamètre.

- 1) Tracez et percez dans le mur les points pour fixer les sabots de retenue (A1) (Ø8 x 40). Voir figure 1.
- 2) Placez les sabots de retenue (A1) et vissez les vis à bois (A2) (Ø5 x 45) en faisant en sorte qu'elles ressortent de 5 mm. du mur.
- 3) Accrochez la hotte dans les vis à bois (A2). Nivelez l'appareil et serrez les vis à bois.
- 4) Tracez le placement des sabots (R) (Ø8 x 40), à l'intérieur de la hotte.
- 5) Déserrez les vis à bois (A2) et décrochez la hotte.
- 6) Perforez le mur et accrochez les sabots (R).
- 7) Accrochez la hotte, serrez les vis à bois (A2) et les (S) (Ø5 x 45) avec des rondelles (T) (Ø6,4 x Ø18).
- 8) Montez les couvre-tuyaux. Élevez le couvre-tuyau supérieur jusqu'à l'endroit souhaité et marquez son contour sur le mur. Enlevez les

couvre-tuyaux.

- 9) Placez les agrafes (F) dans le support (C).
- 10) Centrez le support (C) sur le contour marqué; tracez et percez les points de fixation des sabots (E) (Ø6 x 30). Fixez le support (C) avec des vis à bois (D) (Ø4 x 30).
- 11) Fixez le tuyau intérieur avec une griffe (non livré) au conduit d'évacuation.
- 12) Une fois que le tuyau intérieur est placé, placez le couvre-tuyau inférieur sur la hotte et fixez le couvre-tuyau supérieur avec des vis (G) (Ø3,9 x 13).

Estimado cliente:

Parabéns pela sua preferência. Estamos certos que este aparelho, moderno, funcional e prático, construído com materiais de primeira qualidade, irá satisfazer plenamente as suas necessidades.

Leia todas as secções deste MANUAL DE INSTRUÇÕES antes de utilizar o exaustor de campânula pela primeira vez, a fim de obter o máximo rendimento do aparelho e evitar avarias provocadas por uma utilização incorrecta, permitindo-lhe ainda solucionar pequenos problemas.

Guarde este manual, pois fornecer-lhe-á informações úteis sobre o seu exaustor em qualquer altura e facilitará a utilização do mesmo por outras pessoas.

Instruções de Segurança

- Respeite as normas locais em vigor que regulam as instalações eléctricas domésticas e evacuação de gases.
- Certifique-se que a tensão e frequência da rede correspondem às indicadas na etiqueta situada no interior do exaustor.
- Deve ser incorporado um meio de desconexão da rede eléctrica, de acordo com as regulamentações da instalação. **NÃO SE PODE SUBSTITUIR O CABO DE ALIMENTAÇÃO, SOMENTE POR UM TÉCNICO AUTORIZADO.**
- Uma vez instalado o exaustor, certifique-se que o cabo de alimentação à rede não está em contacto com arestas metálicas vivas.
- Evite ligar o aparelho a condutas utilizadas para a evacuação de fumos originados por uma energia que não seja eléctrica. Por exemplo: caldeiras, chaminés, etc.
- O compartimento deve estar provido de uma ventilação adequada se o exaustor for utilizado, simultaneamente, com aparelhos alimentados por uma energia que não seja eléctrica. Por exemplo: cozinhas a gás.
- A acumulação excessiva de gordura no exaustor e filtros metálicos aumenta o risco de incêndio e saturação, sendo, por isso, necessário lavar a parte interior do exaustor e os filtros metálicos pelo menos uma vez por mês.
- A parte inferior do exaustor deve estar, no

mínimo, a 50 cm de altura das placas de fogão eléctricas e a 65 cm das placas a gás ou mistas. **OBSERVE AS INDICAÇÕES MÍNIMAS DO FABRICANTE DO FOGÃO.**

- Nunca deixe os bicos do fogão acesos sem que tenham um recipiente a cobri-los. A gordura acumulada nos filtros pode escorrer ou inflamar-se devido ao aumento de temperatura.
- Evite cozinhar por baixo do exaustor se os filtros metálicos não estiverem colocados, por exemplo: enquanto estiverem a ser lavados na máquina de lavar a loiça.
- Não deve flamejar debaixo do exaustor.
- Evite colocar objetos em cima do exaustor.
- Desligue o aparelho antes de efectuar qualquer manipulação no seu interior. Por exemplo: durante a limpeza ou manutenção.
- Recomendamos o uso de luvas e extrema precaução durante a limpeza do interior do exaustor.
- O seu exaustor destina-se a uso doméstico e unicamente para a extracção e purificação dos gases provenientes da preparação de alimentos. A sua utilização para outros fins é da sua inteira responsabilidade e pode ser perigosa. O fabricante não se responsabiliza por danos causados por uma utilização indevida do aparelho.
- Para qualquer reparação, deverá dirigir-se ao Serviço de Assistência Técnica da **TEKA** mais próximo e utilizar sempre peças originais. As reparações ou modificações realizadas por pessoal não qualificado podem originar danos no aparelho ou um mau funcionamento, colocando em perigo a sua segurança.
- Este aparelho cumpre com a Directiva Europeia 2002/96/CE sobre aparelhos eléctricos e electrónicos identificada como "Resíduos de Aparelhos Eléctricos e Electrónicos". A directiva proporciona um ponto padrão válido para toda a União europeia para a recolha e reciclagem dos resíduos dos aparelhos eléctricos e electrónicos, .
- Quando a Chaminé de cozinha se liga ao mesmo tempo de outros electrodomésticos com energia distinta da eléctrica, a saída de ar não deve ser superior a 4Pa (4 x 10⁻⁵ bar).

	Página
Descrição do aparelho	19
Instruções de utilização	19
Limpeza e manutenção	20
Em caso de alguma avaria	20
Dimensões e características	20
Acessórios fornecidos	21
Instalação	21

Descrição do Aparelho

- A** Comando deslizante com controlo de ligado/ desligado, luz e piloto de funcionamento.
- B** Filtros metálicos.
- C** Lâmpada com dois pontos de luz - 40 W (E-14).
- D, E** Conduatas, reguláveis em altura.

Instruções de Utilização

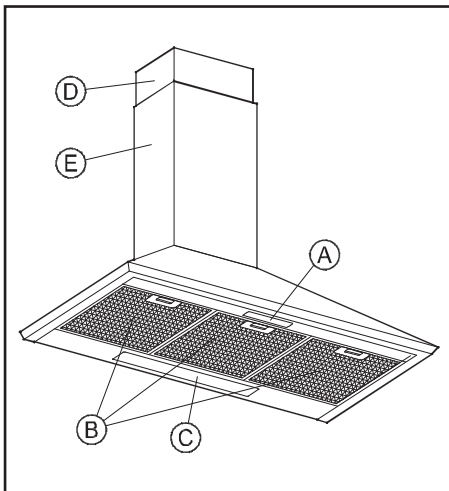

Ao accionar o comando como indica a figura poderá controlar as funções do exaustor.

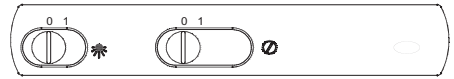

Luz

- 0.- Apagada
- 1.- Acesa



Fechada / Abrir

- 0. Fechada.
- 1. Abrir.

Para conseguir uma melhor aspiração, recomendamos que ponha o exaustor em funcionamento uns minutos antes de cozinhar para que o fluxo de ar seja contínuo e estável no momento de aspirar os fumos.

De igual modo, mantenha o exaustor em funcionamento uns minutos depois de cozinhar para que a totalidade dos fumos e odores sejam aspirados para o exterior.

Limpeza e Manutenção

Ao efectuar os trabalhos de limpeza e manutenção, certifique-se que cumpre as instruções de Segurança indicadas na página 18.

Limpeza do Corpo do Exaustor

- Se o seu exaustor for em aço inoxidável deve utilizar produtos específicos para este material, conforme as instruções do fornecedor do produto.
- Se o seu exaustor for pintado, utilize água tépida e sabão neutro. Evite usar produtos com substâncias corrosivas, abrasivas ou dissolventes.
- Nunca utilize esfregões metálicos nem produtos abrasivos ou corrosivos.
- Seque o exaustor com um pano que não liberte pêlos.

Limpeza dos Filtros Metálicos

Para retirar os filtros faça uma ligeira pressão sobre os encaixes e retire-os.

Os filtros metálicos podem ser limpos deixando-os em água quente e detergente neutro até que a gordura se dissolva e enxugando-os debaixo da torneira ou utilizando produtos próprios para gordura. Também podem ser lavados na máquina de lavar a loiça. Neste caso, é aconselhável colocar os filtros na vertical a fim de evitar que se depositem restos de comida nos mesmos. A lavagem dos filtros na máquina de lavar loiça pode deteriorar a superfície metálica (enegrecendo-a), no entanto não afecta a sua capacidade de retenção de gorduras. Uma vez limpos, deixe os filtros secar ao ar e depois volte a colocá-los no exaustor.

Substituição de Luzes

Proceda do seguinte modo:

- Retire os filtros metálicos.
- Troque a lâmpada avariada/fundida. A potência máxima das lâmpadas é de 40 W (E-14).
- Coloque os filtros metálicos.

Em caso de Alguma Avaria

Antes de telefonar ao Serviço Técnico, faça as seguintes verificações:

Problema	Possível causa	Solução
O exaustor não funciona.	O cabo de alimentação do exaustor não está ligado à rede. Não há corrente na rede.	Ligue o cabo de alimentação à rede. Certifique-se que a rede tem corrente.
O exaustor não aspira o suficiente ou vibra.	Filtros saturados de gordura. Obstrução na conduta de saída de ar.	Substitua ou limpe os filtros de carbono activo e/ou metálicos consoante o caso. Elimine a obstrução.
As lâmpadas não acendem.	As lâmpadas estão fundidas. As lâmpadas estão frouxas.	Substitua as lâmpadas. Aperte as lâmpadas.

Dimensões e Características

Veja na página 30.

A TEKA INDUSTRIAL S.A. reserva-se o direito de introduzir nos seus aparelhos as alterações que considerar necessárias sem prejuízo das suas características básicas.

Acessórios Fornecidos

- 1 Suporte para conduta.
- 4 Buchas ($\varnothing 8 \times 40$).
- 4 Tira-fundos (parafuso de cabeça hexagonal) ($\varnothing 5 \times 45$).
- 2 Buchas ($\varnothing 6 \times 30$).
- 2 Tira-fundos (parafuso de cabeça hexagonal) ($\varnothing 4 \times 30$).
- 2 Anilhas $\varnothing 6,4 \times \varnothing 18$.
- 2 Parafusos ($\varnothing 3,9 \times 13$).
- 2 Ganchos.

10) Centre o suporte (C) no contorno marcado; marque e fure os pontos de fixação das buchas (E) ($\varnothing 6 \times 30$). Fixe o suporte (C) com os tira-fundos (D) ($\varnothing 4 \times 30$).

11) Fixe o tubo interior com uma braçadeira (não fornecida) na saída da válvula.

12) Uma vez colocado o tubo interior, coloque a conduta inferior sobre o exaustor e fixe a conduta superior com os parafusos (G) ($\varnothing 3,9 \times 13$).

Instalação

Fig. 1 (Pag. 31)

Durante a instalação do exaustor certifique-se que cumpre as Instruções de Segurança indicadas na página 18.

Para obter o máximo rendimento, a conduta para o exterior não deverá ser superior a QUATRO METROS, ter mais de dois ângulos de 90° , e o seu diâmetro deve ser de pelo menos $\varnothing 120$.

- 1) Marque e fure na parede os pontos de fixação das buchas (A1) ($\varnothing 8 \times 40$). Vêr figura 1.
- 2) Coloque as buchas (A1) e aperte os tira-fundos (A2) ($\varnothing 5 \times 45$) deixando-os sobressair 5 mm. da parede.
- 3) Pendure o exaustor nos tira-fundos (A2). Nivele o aparelho e aperte os tira-fundos.
- 4) Marque a localização das buchas (R) ($\varnothing 8 \times 40$), a partir do interior do exaustor.
- 5) Afrouxe os tira-fundos (A2) e retire o exaustor.
- 6) Fure a parede e coloque as buchas (R).
- 7) Volte a pendurar o exaustor, aperte os tira-fundos (A2) e os (S) ($\varnothing 5 \times 45$) com as anilhas (T) ($\varnothing 6,4 \times \varnothing 18$).
- 8) Monte as condutas. Suba a conduta superior até ao local desejado e marque o seu contorno na parede. Retire as condutas.
- 9) Coloque os ganchos (F) no suporte (C).

Συγχαρητήρια για την επιλογή σας. Είμαστε βέβαιοι ότι αυτή η σύγχρονη, λειτουργική και πρακτική συσκευή, κατασκευασμένη με τα καλύτερες ποιότητες υλικά, θα ικανοποιήσει πλήρως τις ανάγκες σας.

Πριν την πρώτη χρήση της συσκευής, θα πρέπει να διαβάσετε προσεκτικά τις πληροφορίες αυτού του φυλλαδίου ώστε να εξασφαλίσετε τη μέγιστη απόδοση από τη συσκευή και για να αποφύγετε μηχανικές βλάβες που μπορεί να προκληθούν από λανθασμένη χρήση, καθώς επίσης και να μπορέσετε να λύσετε οποιαδήποτε μικροπροβλήματα μπορεί να προκύψουν.

Φυλάξτε αυτό το εγχειρίδιο σε ασφαλές μέρος, καθώς προσφέρει πάντοτε χρήσιμες πληροφορίες για τον απορροφητήρα σας και επίσης θα βοηθήσει άλλους να το χρησιμοποιήσουν.

Κανονισμοί ασφάλειας

- Παρακαλούμε, ενημερωθείτε για τους ισχύοντες τοπικούς κανονισμούς που αφορούν τις εγχώριες ηλεκτρικές εγκαταστάσεις και τον τρόπο εξαγωγής αέριου.
- Επιβεβαιώστε ότι η τάση και η συχνότητα του ηλεκτρικού δικτύου ταιριάζουν με αυτές που υποδεικνύονται στην ετικέτα που βρίσκεται εντός του απορροφητήρα.
- Για αποσύνδεση από την παροχή πρέπει να είναι ενσωματωμένο στη σταθερή καλωδίωση σύμφωνα με τους κανόνες καλωδίωσης. **ΤΟ ΚΑΛΩΔΙΟ ΠΑΡΟΧΗΣ ΗΛΕΚΤΡΙΚΟΥ ΡΕΥΜΑΤΟΣ ΜΠΟΡΕΙ ΝΑ ΑΝΤΙΚΑΤΑΣΤΑΘΕΙ ΜΟΝΟ ΑΠΟ ΤΟ ΕΞΟΥΣΙΟΔΟΤΗΜΕΝΟ ΣΕΡΒΙΣ.**
- Όταν ο απορροφητήρας εγκατασταθεί, βεβαιωθείτε ότι το κεντρικό καλώδιο της σύνδεσης δεν είναι σε επαφή με "ζωντανά" /αιχμηρά μεταλλικά άκρα.
- Αποφύγετε τη σύνδεση εξόδου της συσκευής με αγωγούς που χρησιμοποιούνται ως εξόδοι καπνών που παράγονται από πηγές που δεν λειτουργούν με ηλεκτρική ενέργεια, π.χ. καυστήρες, καπνοδόχο κλπ.
- Εάν ο ανεμιστήρας εξαγωγής πρόκειται να χρησιμοποιηθεί ταυτόχρονα με εξοπλισμό που λειτουργεί με μία μη ηλεκτρικής ενέργειας πηγή π.χ. κουζίνα γυραερίου, τότε ο χώρος πρέπει να έχει επαρκή εξαερισμό.
- Η υπερβολική συσσώρευση σταγονιδίων λίπους στον απορροφητήρα και στα μεταλλικά φίλτρα είναι επικίνδυνο να προκαλέσει πυρκαγιά καθώς και υγροποίηση των ατμών (σταγονίδια νερού). Επομένως το εσωτερικό του απορροφητήρα και τα μεταλλικά φίλτρα πρέπει να καθαρίζονται

τουλάχιστον μια φορά τον μήνα.

- Το κατώτερο μέρος του απορροφητήρα πρέπει να τοποθετηθεί σε απόσταση τουλάχιστον 50 εκ πάνω από τις ηλεκτρικές εστίες και 65 εκ πάνω από τις εστίες γυραερίου ή από μικτού συστήματος εστίες. **ΑΚΟΛΟΥΘΗΣΤΕ ΠΙΣΤΑ ΤΙΣ ΟΔΗΓΙΕΣ ΤΟΥ ΚΑΤΑΣΚΕΥΑΣΤΗ.**
- Ποτέ να μην αφήνετε εστίες γυραερίου αναμμένες εάν δεν υπάρχει μαγειρικό σκεύος πάνω τους. Τα συσσωρευμένα σταγονίδια λίπους στα μεταλλικά φίλτρα μπορεί να δημιουργήσει υγροποίηση των ατμών ή να προκαλέσουν πυρκαγιά, όταν αυξηθεί η θερμοκρασία.
- Αποφύγετε να μαγειρεύετε κάτω από τον απορροφητήρα όταν τα μεταλλικά φίλτρα δεν είναι τοποθετημένα, π.χ. όταν καθαρίζονται στο πλυντήριο πιάτων.
- Δεν πρέπει να παράγετε φλόγες κάτω από τον απορροφητήρα.
- Μην τοποθετείτε αντικείμενα πάνω στην καμινάδα.
- Αποσυνδέστε την συσκευή από την ηλεκτρική παροχή πριν από οποιαδήποτε εσωτερική επέμβαση, π.χ. κατά τη διάρκεια καθαρισμού ή συντήρησης.
- Όταν καθαρίζετε το εσωτερικό του απορροφητήρα, συνιστούμε να χρησιμοποιείτε γάντια και να είστε εξαιρετικά προσεκτικοί.
- Ο απορροφητήρας είναι σχεδιασμένος για οικιακή χρήση και μόνο για την αποβολή και τον καθαρισμό των οσμών που δημιουργούνται από την ετοιμασία του φαγητού. Η χρήση του για οποιοδήποτε άλλο σκοπό είναι με δική σας ευθύνη και μπορεί να αποδειχθεί επικίνδυνη. Ο κατασκευαστής δεν μπορεί να θεωρηθεί υπεύθυνος για ζημιά που έχει προκληθεί από ακατάλληλη χρήση της συσκευής.
- Σε περίπτωση βλάβης, θα πρέπει να απευθυνθείτε στο εξουσιοδοτημένο σέρβις της **"Tekna"** και πάντοτε να χρησιμοποιείτε γνήσια ανταλλακτικά. Επισκευές ή τροποποιήσεις από οποιοδήποτε άλλο, μπορεί να προκαλέσουν ζημιά στη συσκευή, δυσλειτουργία και κίνδυνο για την ασφάλειά σας.
- Η συσκευή αυτή συμμορφώνεται προς την Κοινοτική Οδηγία 2002/96/EC (ανακύκλωση Ηλεκτρικού και Ηλεκτρονικού Εξοπλισμού –WEEE). Η οδηγία αυτή αποτελεί το ευρωπαϊκό πλαίσιο για την επιστροφή και ανακύκλωση των Ηλεκτρικών και Ηλεκτρονικών Συσκευών, .
- Εάν ο απορροφητήρας πρόκειται να χρησιμοποιηθεί ταυτόχρονα με εξοπλισμό που λειτουργεί με μία μη ηλεκτρικής ενέργειας πηγή π.χ. κουζίνα γυραερίου, θα πρέπει η έξοδος του αέρα (υποπίεση) να μην είναι μεγαλύτερη από 4Pa (4 x 10⁻⁵ bar).

Περιγραφή της συσκευής	23
Οδηγίες χρήσεως πηκτρολογίου	23
Καθαρισμός και συντήρηση	24
Οδηγός αντιμετώπισης προβλημάτων	24
Διαστάσεις και τεχνικά χαρακτηριστικά	24
Παρεχόμενα αξεσουάρ	25
Εγκατάσταση	25

ΟΔΗΓΙΕΣ ΧΡΗΣΕΩΣ ΠΛΗΚΤΡΟΛΟΓΙΟΥ

απορροφητήρα χρησιμοποιώντας τους διακόπτες ως υποδεικνύονται στο ακόλουθο διάγραμμα.

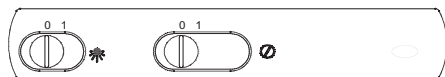

GR



Φωτισμός



Κλειστό / Ανοιχτό

0. Σβηστό το φως

1. Αναμμένο το φως

0.Κλειστό

1. Ανοιχτό

ΠΕΡΙΓΡΑΦΗ ΤΗΣ ΣΥΣΚΕΥΗΣ

- A** Συρόμενο χειριστήριο με on/off, φωτισμό και ενδεικτική λυχνία λειτουργίας.
- B** Μεταλλικά φίλτρα.
- C** Φωτισμός με δυο λαμπτήρες έκαστος – 40 W (E-14).
- D, E** Κάθετα ρυθμιζόμενα διακοσμητικά στοιχεία (φουγάρα).

Μπορείτε να ρυθμίσετε την λειτουργία του

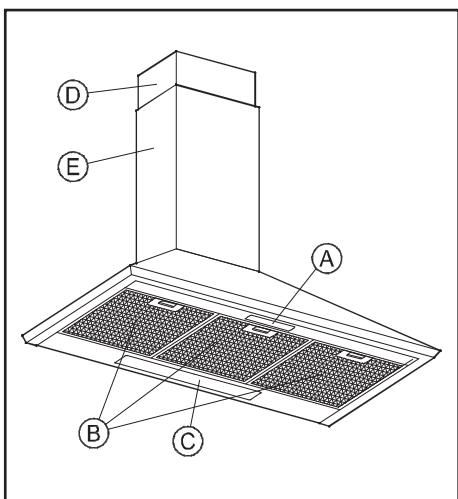

Θέστε σε λειτουργία τον απορροφητήρα λίγα λεπτά πριν ξεκινήσετε το μαγείρεμα ώστε να δημιουργηθεί μία σταθερή ροή του αέρα στους σωλήνες εξαγωγής ατμών πριν εμφανιστούν οι ατμοί του μαγειρέματος. Ξεκινώντας με την μικρή ταχύτητα, ανεβάστε σταδιακά τις ταχύτητες μέχρι εκεί που επιθυμείτε. Έτσι διευκολύνετε την λειτουργία του μοτέρ.

Όταν τελειώσετε το μαγείρεμα, αφήστε σε λειτουργία τον απορροφητήρα για μερικά λεπτά (3 με 5 λεπτά) για να διαφύγουν όλοι οι ατμοί από τον σωλήνα εξόδου. Έτσι, εμποδίζεται η επιστροφή των ατμών και των οσμών στην κουζίνα σας.

ΚΑΘΑΡΙΣΜΟΣ ΚΑΙ ΣΥΝΤΗΡΗΣΗ

Κατά την διάρκεια της εργασίας του καθαρισμού και της συντήρησης, βεβαιωθείτε ότι τηρούνται οι κανονισμοί ασφαλείας που υπάρχουν στη σελίδα 22.

ΚΑΘΑΡΙΣΜΟΣ ΤΟΥ ΣΩΜΑΤΟΣ ΤΟΥ ΑΠΟΡΡΟΦΗΤΗΡΑ

- Αν ο απορροφητήρας σας είναι φτιαγμένος από ανοξείδωτο χάλυβα, σας συνιστούμε να χρησιμοποιήσετε ειδικά προϊόντα καθαρισμού για ανοξείδωτο χάλυβα.
- Αν ο απορροφητήρας είναι φτιαγμένος από βαμμένο μέταλλο, χρησιμοποιείτε διάλυμα χλιαρού νερού και ουδέτερου απορρυπαντικού.
- Μην χρησιμοποιείτε συρματάκια ή λειαντικά και διαβρωτικά προϊόντα.
- Στεγνώστε τον απορροφητήρα χρησιμοποιώντας ένα πανί που δεν αφήνει χνούδι.

ΚΑΘΑΡΙΣΜΟΣ ΤΩΝ ΜΕΤΑΛΛΙΚΩΝ ΦΙΛΤΡΩΝ

Για να αφαιρέσετε τα μεταλλικά φίλτρα από τη θέση τους, πιέστε ελαφρώς τις ειδικές λαβές και τραβήξτε τα.

Τα μεταλλικά φίλτρα μπορούν να καθαριστούν “μουλιάζοντάς” τα σε ζεστό διάλυμα νερού και ουδέτερου απορρυπαντικού μέχρι να διαλυθούν τα λίπη και μετά ξεπλύνοντάς τα κάτω από τη βρύση, ή χρησιμοποιώντας ειδικά καθαριστικά λίπους. Μπορούν επίσης να πλυθούν σε πλυντήριο πιάτων. Σε αυτή τη περίπτωση συνιστούμε να τα τοποθετήσετε κάθετα (όρθια) για να μην πέσουν επάνω τους υπολείμματα φαγητών.

Το πλύσιμο σε πλυντήριο πιάτων μπορεί να “μαυρίσει” τις μεταλλικές επιφάνειες, χωρίς ωστόσο να επηρεάσει την ικανότητα συγκράτησης ατμών. Μετά τον καθαρισμό, αφήστε τα να στεγνώσουν καλά και τέλος τοποθετήστε τα στον απορροφητήρα.

ΑΛΛΑΓΗ ΛΑΜΠΤΗΡΩΝ ΦΩΤΙΣΜΟΥ

Ακολουθήστε την παρακάτω διαδικασία:

- Αφαιρέστε τα μεταλλικά φίλτρα από την θέση τους.
- Αλλάξτε τον σπασμένο/ καμένο λαμπτήρα. Η μέγιστη ισχύς του λαμπτήρα είναι 40 W (E-14).
- Τοποθετήστε τα μεταλλικά φίλτρα πάλι στην θέση τους.

ΟΔΗΓΟΣ ΑΝΤΙΜΕΤΩΠΙΣΗΣ ΠΡΟΒΛΗΜΑΤΩΝ

Πριν καλέσετε το εξουσιοδοτημένο σέρβις, κάνετε τους παρακάτω ελέγχους:

Πρόβλημα	Πιθανή αιτία	Διόρθωση
Ο απορροφητήρας δε λειτουργεί.	Δεν έχετε συνδέσει το καλώδιο ρεύματος.	Συνδέστε το καλώδιο ρεύματος.
	Η πρίζα δεν έχει ρεύμα.	Ελέγξτε την πρίζα ή δοκιμάστε άλλη.
Η απορρόφηση δεν είναι ικανοποιητική ή ο απορροφητήρας κουνιέται.	Το φίλτρο έχει γεμίσει λίπη.	Καθαρίστε ή αντικαταστήστε το φίλτρο.
	Ο σωλήνας εξαγωγής έχει κάποιο εμπόδιο ή έχει \varnothing μικρότερη των 12 cm ή υπάρχουν σταθερές γρίλιες στην έξοδο.	Απομακρύνετε το εμπόδιο από το σωλήνα εξαγωγής, ή αντικαταστήστε με άλλον φαρδύτερο \varnothing 12 cm ή \varnothing 15 cm, ή αντικαταστήστε με πτυσσόμενες γρίλιες στην έξοδο.
Οι λαμπτήρες δεν ανάβουν.	Έχουν καεί.	Αντικαταστήστε τους.
	Έχουν ξεβιδωθεί.	Σφίξτε τους.

ΔΙΑΣΤΑΣΕΙΣ ΚΑΙ ΤΕΧΝΙΚΑ ΧΑΡΑΚΤΗΡΙΣΤΙΚΑ

Βλέπε σελίδα 30.

Η εταιρεία **TEKA INDUSTRIAL S.A.** διατηρεί το δικαίωμα να κάνει αλλαγές και διορθώσεις στα προϊόντα της όταν το κρίνει αναγκαίο, χωρίς να αλλάξει τα βασικά τους χαρακτηριστικά.

Η “**Teka**” δεν ευθύνεται για τυχόν λάθη στο κείμενο των οδηγιών χρήσεως που προέρχονται από την απόδοση στην Ελληνική κατά τη μετάφραση.

ΠΑΡΕΧΟΜΕΝΑ ΑΞΕΣΟΥΑΡ

- 1 Στήριγμα για διακοσμητικό κάλυμμα του σωλήνα εξόδου.
- 4 Ούπα (Ø8 x 40).
- 4 Μεγάλα μπουλόνια (Ø5 x 45).
- 2 Ούπα (Ø6 x 30).
- 2 Μεγάλα μπουλόνια (Ø4 x 30).
- 2 Ροδέλες Ø6,4 x Ø18.
- 2 Βίδες (Ø3,9 x 13).
- 2 Συνδετήρες.

ΕΓΚΑΤΑΣΤΑΣΗ

(Σχήμα 1, σελίδα 31)

Πριν την εγκατάσταση του απορροφητήρα, βεβαιωθείτε ότι τηρούνται οι Κανονισμοί Ασφαλείας που εκτίθενται στη σελίδα 22.

Για την καλύτερη δυνατή απόδοση, η σωλήνωση μέσα στην κουζίνα δεν πρέπει να είναι περισσότερο από ΤΕΣΣΕΡΑ ΜΕΤΡΑ ΜΗΚΟΣ, να μην έχει περισσότερο από δυο γωνίες 90° και η διάμετρος της, πρέπει να είναι τουλάχιστον Ø120 mm (ή Ø150 mm).

- 1) βρείτε και τρυπήστε τα σημεία για να τοποθετήσετε τα ούπα πάνω στον τοίχο (A1) (Ø8 x 40), Βλέπετε σχήμα 1.
- 2) Βάλτε τα ούπα (A1) στον τοίχο χρησιμοποιώντας μακριά μπουλόνια (A2) (Ø5 x 45) αφήνοντάς τα προεξέχουν 5mm από τον τοίχο.
- 3) Κρεμάστε τον απορροφητήρα στα μακριά μπουλόνια (A2) και αφού αλφαδιάστε την συσκευή βιδώστε τα.
- 4) Εντοπίστε την θέση των ούπα (R) (Ø8 x 40), από το εσωτερικό της συσκευής.
- 5) Ξεβιδώστε λίγο τα μεγάλα μπουλόνια (A2) και ξεκρεμάστε τον απορροφητήρα.
- 6) Τρυπήστε τον τοίχο και τοποθετήστε τα ούπα (R).
- 7) Κρεμάστε τον απορροφητήρα, σφίξτε τα μακριά μπουλόνια (A2) και (S) (Ø5 x 45) με τις ροδέλες (T) (Ø6,4 x Ø18).
- 8) Μοντάρετε τα καλύμματα σωληνώσεως. Ανασηκώστε το κάλυμμα του άνω σωλήνα πάνω στο επιθυμητό ύψος και μαρκάρετε το σχήμα του στον τοίχο. Αφαιρέστε τα καλύμματα του σωλήνα.
- 9) Τοποθετήστε τους συνδετήρες (F) στο στήριγμα (C).

10) Κεντράρετε το στήριγμα (C) γύρω από το μαρκαρισμένο σχήμα, βρείτε και τρυπήστε τα σταθερά σημεία για τα ούπα (E) (Ø6 x 30). Βάλτε το στήριγμα (C) με τα μακριά μπουλόνια (D) (Ø4 x 30).

11) Συνδέστε τον εσωτερικό σωλήνα με ένα σφιγκτήρα (δεν παρέχεται) με την έξοδο της βαλβίδας.

12) Όταν ο εσωτερικός σωλήνας έχει τοποθετηθεί, τοποθετήστε το χαμηλότερο διακοσμητικό κάλυμμα του σωλήνα γύρω από την έξοδο του ανεμιστήρα εξαγωγής και βάλτε το άνω διακοσμητικό κάλυμμα του σωλήνα με τις βίδες (G) (Ø3.9 x 13).

Sayın Müşterimiz,

Yaptığınız seçimden ötürü sizi tebrik ederiz. En kaliteli malzemelerle üretilmiş bu modern, fonksiyonel ve pratik cihazın ihtiyaçlarınızın tamamıyla karşılayacağından eminiz.

Cihazınızdan maksimum performans alabilirsiniz, hatalı kullanımlardan dolayı oluşabilecek arızaları önlemeniz ve oluşabilecek küçük hataların çözümünü sağlamanız için cihazın ilk kullanımından önce muhakkak bu kullanma kılavuzunun her bölümünü okuyunuz.

Her zaman başvurabileceğiniz bir kaynak olması ve davlumbazınızın sizden başkalarının da kullanması durumunda faydalanmaları için bu kılavuzu saklayınız.

Güvenlik Talimatları

- Lütfen bulunduğunuz yerde geçerli olan elektrik bağlantı ve gaz tahliyesi (baca) kurallarına dikkat ediniz.
- Kullanacağınız hattın geriliminin ve frekansının davlumbazın içindeki etikette yazılı olan değerlere uyduğundan emin olunuz.
- Elektrik şebeke bağlantısının kesilmesi için, ana giriş kablosu, sabitlenmiş kablo sistemi ile kablolama kurallarına uygun biçimde birleştirilmelidir. **GÜÇ KABLOSUNUN DEĞİŞMESİ GEREKEN HALLERDE BU DEĞİŞİM MUTLAKA TEKA YETKİLİ SERVİSLERİ TARAFINDANYAPILMALIDIR.**
- Cihazın baca bağlantısının, elektrikli olmayan cihazlar tarafından üretilen dumanların çıkması için kullanılan bacalara yapılmamasına dikkat ediniz (örnek: kalorifer bacası)
- Eğer cihaz sürekli olarak elektrikli olmayan bir enerji kaynağıyla beraber çalıştırılacaksa, (örneğin bir gazlı ısıtıcı) odanın yeterli derecede havalandığından emin olunuz.
- Davlumbazda ve filtrelerinde oluşabilecek yağ birikimi bir yangın riski oluşturabileceği gibi damlamaya da sebep olabilir. Bu birikimin oluşmaması için davlumbazın filtreleri en azından ayda bir temizlenmelidir.

- Davlumbaz, alt tarafı elektrikli ocaklardan minimum 50 cm, gazlı ocaklardan ise minimum 65 cm. yukarıda olacak şekilde monte edilmelidir. **KULLANACAGINIZ OCAGIN ÜRETİCİ FIRMASININ MINIMUM ÖLÇÜ İÇİN VERDİĞİ TAVSİYELERE UYUNUZ.**
- Davlumbazın altındaki gazlı ocakları üzerinde tencere yokken açık bırakmayınız. Isının yükselmesiyle birlikte filtrelerde biriken yağ damlayabilir ya da alev alabilir.
- Metal filtreler takılı olmadan davlumbazın altında yemek pişirmeyiniz. (örneğin filtreler bulabık makinesinde yıkılırken)
- Davlumbazın altında ateş yakmayınız.
- Davlumbaz üzerine herhangi bir şey koyulmaz.
- İç kısmına herhangi bir müdahale yapılmadan önce cihazın elektrik bağlantısını kesiniz. (örnek: iç kısmın temizliği, tamir)
- Davlumbazın iç temizliği yapılırken çok dikkatli olunmasını ve eldiven kullanılmasını tavsiye ederiz.
- Davlumbazınız ev kullanımını için ve sadece yemek pişirme sırasında oluşabilecek gazların arındırılması ve dýparýya atýmý için tasarlanmýştýr. Tehlikeli olacak başka amaçlar için kullanımını sizin sorumluluğunuzdur. Üretici firma cihazın hatalı kullanımından dolayı oluşabilecek tehlikelerle ilgili sorumluluk kabul etmez.
- Tamir ve bakım hizmetleri için lütfen size yakın bir **"Teknik Yetkili Servisi"** ne başvurunuz ve gerçek Teka yedek parçaları kullanınız. Yetkili olmayan servislerce yapılacak tamir ve bakım hizmetleri arızalara yol açabilir, cihazınızın bozabilir ve sizi tehlikeye sokabilir.
- Elektrikli ve Elektronik Cihazların Atıkları Yönetmeliğine (WEEE) uygundur. Bu yönetmelik Avrupa çapında Elektrikli ve Elektronik Cihazların Atıkları ile ilgili gereklilikleri açıklar, .
- Davlumbazımızla aynı anda enerji kaynağı elektrikli olmayan başka cihazlar da çalışıyorsa hava çıkış basıncı 4 Pa (4 x 10⁻⁵ bar)'dan fazla olmamalıdır.

İçindekiler

	Sayfa
Cihazın Tanımı	27
Kullanım Talimatları	27
Temizlik ve Bakım	28
Sorun Giderme	28
Ölçüler ve Özellikler	28
Aksesuarlar	29
Montaj	29

Cihazın Tanımı

- A Pilot kontrol modu, aydınlatma ve açma kapamalı siliding kontrol sistemi.
- B Metal filtreler.
- C İki ampullü aydınlatma - 40 W (E-14).
- D, E Yüksekliği ayarlanabilen bacalar.

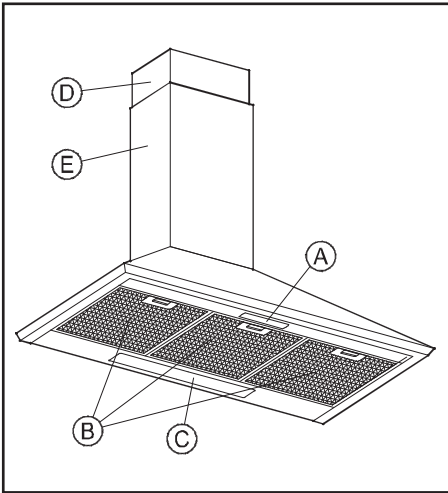

Kullanım Talimatları

Davlumbazın ayağındaki şekilde görülen kontrolleri kullanarak çalıştırabilirsiniz.

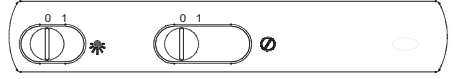

Isk

0. Açık

1. Kapalı



Kapalı / Açık

0. Kapalı.

1. Açık.

Çekip gücünü artırmak için pişirme işlemine başlamadan birkaç dakika önce cihazı çalıştırmayı öneririz. Böylece buharlar oluşmaya başladığında sürekli ve sabit çekip elde etmiş olursunuz.

Aynı şekilde, buhar ve kokuları tamamıyla dışarı atabilmek için, pişirme işlemi bittikten sonra davlumbazı birkaç dakika (3-5 dakika) daha açık tutunuz. Bu işlem yağların, dumanın ve kokuların geri dönmesini engelleyecektir.

Temizlik ve Bakým

Temizlik ve bakým iþlemlerini gerekleþtirirken, "Sayfa 26" daki gvenlik iþlemlerinin yapýldýðýndan emin olunuz.

Davlumbazýn gvdesinin temizlenmesi

- Paslanmaz elikten retilmiþ olan davlumbazýnýzy, bu malzeme iin zel olarak retilmiþ temizlik maddeleriyle temizleyiniz.
- Asla metal ovucu malzemeler (bulabýk teli), aþýndýrýcy ve yýpratýcy malzemeler (firalar, bulabýk sngerinin sert tarafý vb.) kullanmayýnz.
- Davlumbazý ty býrakmayan bir bezle kurulayýnz.,
- Sterilizrler, karbonlu elikten mamul rnler ve klorid ihtiya eden benzeri maddelerin paslanmaz elikle temasý siyah glgelere, paslanmaya ve kalýcy izlere neden olabilir.

Metal filtrelerin temizlenmesi

Filtreleri yerlerinden ýkartmak iin, kilitlerine hafife bastýryþ ekiniz.

Metal filtreler, yalar eriyene kadar sýcak su ierisinde zararsýz bir deterjanla yýkanarak ve sonra durulanarak veya yalar iin zel retilmiþ temizlik malzemeleri kullanýlarak temizlenebilir. Ayrýca bulabýk makinesinde de yýkanabilirler. Bu durumda, filtrelerin, zerlerine baþka yiyecek artýklary yapýlmamasý iin dik konulmarý tavsiye edilir.

Bulabýk makinesi iinde yýkanmak filtrelerin kararomasýna sebep olabilir. Ama bu, filtrelerin ya tutma kapasitesini etkilemez.

Temizlendikten sonra, kurumaya býrakýnz ve sonra da yerlerine takýnz.

Ampullerin deðiþtirilmesi

Aþaðýdaki iþlemleri uygulayýnz :

- Metal filtreleri ýkartýnz.
- Bozuk/ yanmýþ ampulu deðiþtiriniz. Maksimum ampul gc 40 Wattir. (E-14)
- Metal filtreleri yerine takýnz.

Sorun Giderme

Teknik servisi aðýrmadan nce aþaðýdaki kontrolleri yapýnz :

Sorun	Olasý Sebep	zm
Davlumbaz alıþmıyor	Cihazın kablosu elektrige bađlı deđildir. Elektrik hattında akım yoktur	Kabloyu prize takınız Elektrik olup olmadıđına bakınız
Davlumbaz yeterince ekmiyor ya da titriyor	Filtreler yađla dolmuþtur Hava ıkıþ yolunda tıkanma vardır	Metal ya da karbon filtreleri deđiþtirin / temizleyin Tıkanan yeri aın
ıþık yanmıyor	Ampuller yanmıþtır Ampuller gevþemiþtir	Ampul deđiþtirin Ampul sıkın

liler ve zellikler

Bakýnz Sayfa 30.

TEKA INDUSTRIAL S.A. gerekli grdd takdirde rnlerinde, rnn genel karakterini deðiþtirmeden, deðiþiklik yapma hakkýny saklý tutar.

Aksesuarlar

1 adet	Baca desteđi.
4 adet	Dübel (Ø8 x 40).
4 adet	Uzun vida (Ø5 x 45).
2 adet	Dübel (Ø6 x 30).
2 adet	Uzun vida (Ø4 x 30).
2 adet	Ø6.4 x Ø18, pul.
2 adet	Vida (Ø3.9 x 13).
2 adet	Klips.

8) Bacaları takýnýz. Üst baca parçasýný istenilen yüksekliđe ayarlayýp yerini duvarda iřaretleyiniz. Bacaları çýkartýnýz.

9) (F) klipslerini (C) desteđine takýnýz.

10) (C) desteđini iřaretlere göre ortalayýnýz ve (E) (Ø6 x 30) dübellerinin yerlerini iřaretleyip deliniz. (C) desteđini (D) (Ø4 x 30) uzun vidalarını kullanarak monte ediniz.

11) Redüksiyon dýřına kelepçeler ile boru sabitlenir.

12) Iç hortum sabitlendikten sonra bacanın alt parçasýný çýkýp fanýnýn çevresine takýnýz ve bacanın üst parçasýný da (G) (Ø3.9 x 13) vidalarını kullanarak tutturunuz.

Montaj

Bekil 1 (Sayfa 31)

Montaj iřlemlerini gerçekteřtirirken, "Sayfa 26" daki güvenlik iřlemlerinin yapıldýđýndan emin olunuz.

Optimum performans sađlamak için, çýkýp borusu 4 metreden uzun olmamalı, boruda 2 taneden fazla 90° lik dönüř (dirsek) olmamalı ve borunun çapý en az 120 mm. olmalıdır.

1) Ürünün içinden çýkan ğablonu kullanarak duvara çakýlacak (A1) (Ø8 x 40) dübellerinin yerlerini iřaretleyiniz ve deliniz. Bkz. Sekil 1.

2) Dübelleri (A1) çakýnýz ve (A2) (Ø5 x 45) uzun vidalarını kafaları duvardan 5 mm. dýřarıda kalacak ğekilde dübellerin içine yerleřtiriniz.

3) Davlumbazý uzun vidalara (A2) tutturunuz. Cihazý düzeltip vidaları sýkýřtırýnýz.

4) Davlumbazýn iç kısmýný takip ederek (R) (Ø8 x 40) dübellerinin yerlerini iřaretleyiniz.

5) Uzun vidaları (A2) gevpetiniz ve davlumbazý yerinden çýkartýnýz.

6) Duvarý deliniz ve dübelleri (R) çakýnýz.

7) Davlumbazý tekrar yerleřtirip, (A2) ve (S) (Ø5 x 45) uzun vidalarını (T) (Ø6,4 x Ø18) pullarıyla beraber sýkınız.

A	B	C		D	E	F
		MIN	MAX			
600/700/900	480	440	800	265	235	175

 TEKA INDUSTRIAL S.A. SANTANDER (E)	CAMPANA DECORATIVA
	Código Técnico: _____
	Serial No.: *
	No. KATAΣKEΦH: _____
ELECT. *	
POTENCIA NÓM. LÁMPARAS: LAMPS POWER: PUISSANCE LAMPES: NENNLEISTUNG HALOGENLAMPEN: POTENCIA NOMINAL DAS LAMPADAS: ΜΕΤΡΙΣΤΗ ΟΝΟΜΑΣΤΗ ΙΣΧΥΣ:	

Código Técnico	Tensión (V) de red	Frecuencia (Hz) de red	Potencia (W) de Luces/motor
*	220 – 240	50/60	2 x 40/ *

* Ver Placa de Características en el interior de la campana.

CODE NR.	NETZ SPANNUNG (V)	FREQUENZ (Hz)	NENNLEISTUNG (W) LAMPEN / MOTOR
*	220 – 240	50/60	2 x 40/ *

* Siehe Typenschild im Innern der Dunstabzughauben.

Technical Code	Network Tension (V)	Network Frequency (Hz)	Lights/ Motor Power (W)
*	220 – 240	50/60	2 x 40/ *

* Check Characteristics label inside the hood.

Code Technique	Tension (V) Réseau	Fréquence (Hz) Réseau	Puissance (W) Lumières/ Moteur
*	220 – 240	50/60	2 x 40/ *

* Voir Plaque des Caractéristiques à l'intérieur de la hotte.

Código Técnico	Tensão (V) Da Rede	Frequência (Hz) Da Rede	Potência (W) Das Luzes / Motor
*	220 – 240	50/60	2 x 40/ *

* Vêr Placa de características no interior do exaustor.

Τεχνικός Κωδικός	Τάση Δικτύου (V)	Συχνότητα Δικτύου (Hz)	Ισχύς Φώτος/ Μοτέρ (W)
*	220 – 240	50/60	2 x 40/ *

* Ελέγξτε την Ταμπέλα Τεχνικών Χαρακτηριστικών μέσα στον απορροφητήρα.

Teknik Kodu	Hat Gerilimi (V)	Hat Frekansi (Hz)	Işık/ Motor Gücü (W)
*	220 – 240	50/60	2 x 40/ *

* Cihazın üzerindeki teknik özellikler etiketini kontrol ediniz.

1

