

hergom

FRAMA

MANUAL DEL USUARIO

ESTUFA FRAMA
MODELOS: S-M-L

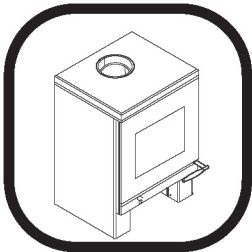

FRAMA **S**

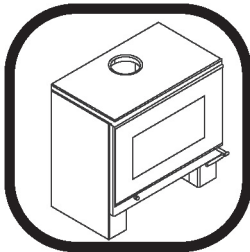

FRAMA **M**

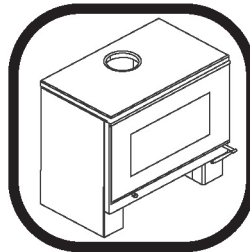

FRAMA **L**

Este manual incluye instrucciones para la Instalación, Operación y Mantenimiento de su estufa. Le recomendamos leer cuidadosamente este manual antes de instalar y encender su calefactor. Consérvelo, puede ser de utilidad en el futuro. Siga siempre las instrucciones contenidas en él.

TABLA DE CONTENIDOS

1. - Introducción

Bienvenida	3
Instrucciones Importantes de Utilización y Seguridad.	4
Principales Componentes y Esquema de Funcionamiento.	4

Información Importante.	16
Recomendaciones.	16
Precauciones.	17

2. - ¿Cómo Instalar Correctamente su Estufa Hergóm serie Frama?

¿Cómo elegir adecuadamente el lugar apropiado para instalar su Estufa Hergóm serie Frama?	4
---	---

3. - ¿Cómo Utilizar Adecuadamente su Estufa Hergóm serie Frama?

¿Cómo elegir la leña adecuada?	6
¿Cómo reconocer la leña antes de comprarla?	7
¿Cómo comprobar que la leña está seca antes de usarla?	7
¿Cómo encender la estufa?	7
¿Cómo debo hacer la recarga de leña?	8
¿Qué hago si quiero apagar la estufa?	9

4. - ¿Cómo Resolver Problemas y Realizar un Mantenimiento Adecuado?

¿Qué tipo de mantenimiento debo hacer a mi Estufa Hergóm serie Frama?	9-10
¿Por qué mi estufa devuelve humo?	11
Características técnicas.	12
Componentes de la Estufa (Modelo Frama S)	13
Componentes de la Estufa (Modelo Frama M)	14
Componentes de la Estufa (Modelo Frama L)	15

1. INTRODUCCION

Bienvenidos a la familia Hergóm

Agradecemos la distinción que nos ha dispensado con la elección de nuestra Estufa Hergóm serie Frama, que representa en técnica y estilo un importante avance sobre las clásicas estufas de carbón y leña.

Las Estufas Hergóm serie Frama S, M y L, son quizás el sistema de calefacción por combustibles sólidos más avanzado que hoy se conoce. Poseer una Estufa Hergóm Serie Frama es la manifestación de un sentido de la calidad excepcional.

Por favor, lea el manual en su totalidad. Su propósito es familiarizarle con su estufa, indicándole normas para su instalación, funcionamiento y mantenimiento que le serán muy útiles. Consérvelo y acuda a él cuando lo necesite.

AVISO IMPORTANTE

Si la estufa no se instala adecuadamente, no le dará el excelente servicio para el que ha sido concebida. Lea atentamente estas instrucciones y confíe el trabajo a un especialista.

Algunas de las piezas de su estufa van protegidas con pintura anticorrosiva, especial para temperaturas elevadas.

En los primeros encendidos, es normal que se produzca un ligero humo, al evaporarse alguno de sus compuestos, que permite a la pintura tomar cuerpo. Por ello recomendamos, ventilar la habitación hasta que este fenómeno desaparezca.

INDUSTRIAS HERGÓM S.A., no se responsabiliza de los daños ocasionados, originados por alteraciones en sus productos que no hayan sido autorizados por escrito, o por instalaciones defectuosas. Asimismo, se reserva el derecho a modificar sus fabricados sin previo aviso.

Industrias Hergóm S.A. domiciliada en Soto de Marina - Cantabria- España, ofrece una garantía de DOS AÑOS para sus aparatos.

La cobertura geográfica de esta garantía incluye sólo los países en los que Industrias Hergóm S.A., una empresa filial o un importador oficial realizan la distribución de sus productos y en los que es de obligado cumplimiento la Directiva Comunitaria 1999/44/CE.

La garantía contará a partir de la fecha de compra del aparato señalada en el resguardo de la garantía y cubre únicamente los deterioros o roturas debidos a defectos o vicios de fabricación.

Instrucciones importantes de utilización y seguridad

Para que Ud. pueda disfrutar con máxima seguridad, óptimo consumo y alto rendimiento su Estufa Hergóm Serie Frama, es muy importante que lea detenidamente este manual, donde se le proporciona la siguiente información:

¿Cómo Instalar Correctamente su Estufa Hergóm Serie Frama?.

¿Cómo Utilizar Adecuadamente su Estufa Hergóm Serie Frama?

¿Cómo Resolver Problemas y Mantener Correctamente su Estufa Hergóm Serie Frama?

Principales Componentes y Esquema de Funcionamiento

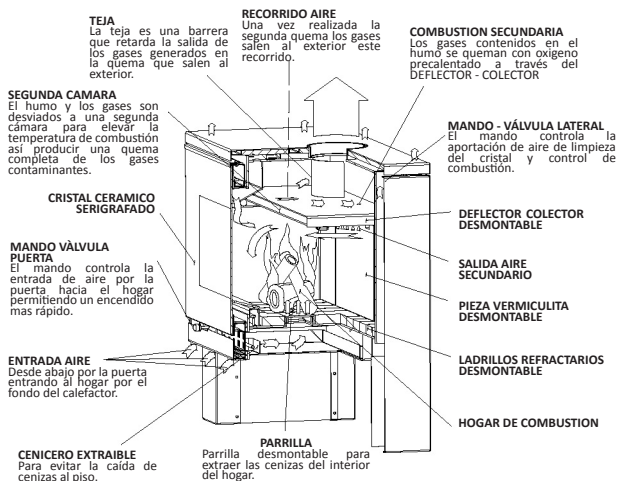

2. -¿Cómo Instalar Correctamente su Estufa Hergóm Serie Bosca?

¿Cómo elegir el lugar apropiado para la Instalación de su Estufa?

Todas las reglamentaciones locales, incluidas las que hagan referencia a normas nacionales y europeas, han de cumplirse cuando se instala el aparato.

En el caso de las estufas es importante elegir el lugar adecuado para su instalación, así como respetar las medidas de seguridad.

1. Es importante que la estufa sea ubicada en una zona que permita la adecuada circulación de corrientes de aire. Esto hará que el aire caliente producido por la estufa llegue con mayor facilidad a las distintas habitaciones.

2. Por ningún motivo deberá instalar la estufa cerca de muros o paredes construidas con materiales de fácil combustión, además de tener especial precaución con cortinajes y alfombras.

En estos casos deben respetar las distancias mínimas de la Fig.B

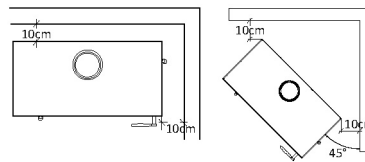

FIG.B

3. Instalar la estufa si es posible, debajo del hueco chimenea. Tomar las precauciones necesarias en los pasos por los forjados, debiendo utilizar tubos dobles aislados en los casos en los que existiera riesgo de incendio. Si el forjado es de material incombustible puede utilizarse el tubo sencillo.

4. Debido a que los tubos de chimenea deben limpiarse periódicamente, es aconsejable que estén en posición vertical. En algunos casos es inevitable la utilización de codos, pudiéndose colocar hasta dos codos de 135° ó 90°, manteniendo una altura superior a 6 mt, así como respetar la medida interior de 150 mm de diámetro. (Fig. C)

5. Se recomienda que el tubo sobresalga 1mt por encima de la cumbre del tejado. Cuando no sea posible y/o el tejado tenga una pendiente superior a 60° el tubo deberá sobresalir al menos 1,5 mt desde el punto por donde atraviesa el tejado. (Fig D)

6. Cuando se realicen instalaciones en lugares ventosos y/o cuando el tubo sobresalga más de 1 mt del techo, se deberán colocar tensores para sujetar el tubo.

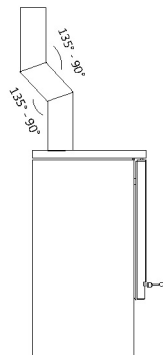

FIG. C



FIG. D

7. Cuando la estufa se instale sobre piso de madera o plástico, se deberá utilizar una base de metal o cerámica. Asegurarse que el suelo tenga capacidad portante adecuada.

8. Si se han realizado trabajos, modificaciones o reparaciones en las cercanías del tubo o de la estufa después de su instalación, revise que no se hayan alterado ninguno de los detalles especificados en el Manual del Usuario.

9. Si siente olor a quemado o percibe sobrecalentamientos en las cercanías de su estufa, solicite una revisión técnica.

Nota: en los primeros encendidos puede existir desprendimiento de humo y olores procedentes de la pintura.

10. Cerciérese que ningún componente de la red eléctrica de su casa sea afectado por el calor de la estufa o del tubo.

11. Construir rejillas de ventilación en la vivienda procurando no cubrir las ni taparlas accidentalmente.

12. Para realizar la limpieza del conector de humos se debe utilizar una escobilla metálica de acero. Para limpiar el interior del calefactor, se deben remover las cenizas con una paleta y un cepillo cuidando la integridad de las piezas que se encuentran en el hogar.

13. No utilizar y no instalar en chimeneas compartidas.

¿Cómo puedo revisar que mi instalación esté correctamente ejecutada?

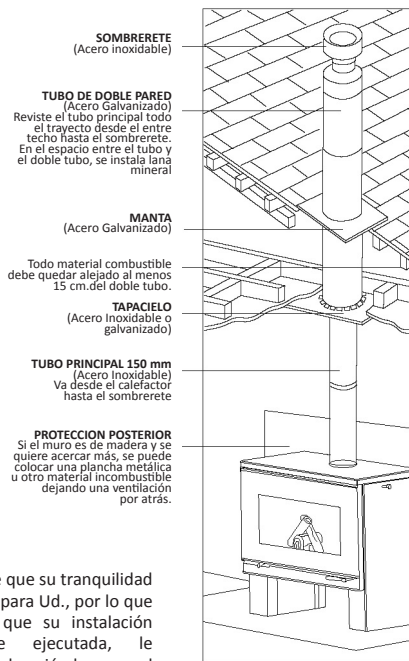

Somos conscientes de que su tranquilidad es lo más importante para Ud., por lo que si desea supervisar que su instalación esté correctamente ejecutada, le recomendamos revisarla guiándose por el siguiente esquema (Fig. E):

FIG. E

3. -¿Cómo Utilizar Adecuadamente su Estufa Hergóm Serie Frama?

¿Cómo elegir la leña adecuada?

Es muy importante que Ud. tenga claro que uno de los elementos que le permitirá obtener el máximo rendimiento de su estufa es la adquisición de combustible de buena calidad, por lo que debe considerar las siguientes observaciones de cómo comprar, almacenar y manipular la leña que utilizará en su estufa.

- Utilice preferentemente leña proveniente de especies renovables, que es leña de muy buen comportamiento, fáciles de secar por el productor y que además corresponden a recursos forestales controlados.

- Una variable altamente relevante en la calidad de la leña es su contenido de humedad. Es muy importante que ésta no sea mayor al 25%, lo cual permitirá su adecuada duración, evitará la pérdida de energía en evaporación de agua y la consiguiente pérdida de potencia de su estufa. Además, al utilizar leña con bajo contenido de humedad Ud. evitará la producción de Creosota (residuo de la combustión que se deposita en los tubos de su estufa), con la consiguiente disminución en los costos de mantenimiento.

- Recuerde comprar troncos de leña de longitud no mayor a 30 cm y diámetros de alrededor de 15 cm. Con esto Ud. podrá depositar la leña con comodidad en su estufa y evitará tener que cortar los troncos de mayor tamaño.

- Tener leña de buena calidad y adecuado contenido de humedad no sólo tiene que ver con el correcto abastecimiento de ésta. Esto es solo el punto de partida. Si la manipulación no es adecuada todo ese esfuerzo será inútil. Para esto es muy importante mantener unas condiciones óptimas de almacenamiento, lo que debe hacerse en un lugar aislado, en que la leña no esté expuesta a la lluvia, que cuente con circulación de aire, y por ningún motivo debe quedar en contacto con el suelo si no está pavimentado. Si Ud. requiere información adicional contáctese con nuestro Departamento Comercial.

¿Cómo reconocer la leña antes de comprarla?

Los trozos son más livianos.

La corteza debe estar semidesprendida y con grietas en los extremos. Sin manchas de color blanco o gris.

¿Cómo comprobar que su leña está seca antes de utilizarse?

Coloque un leño en su estufa sobre una abundante cantidad de brasas y compruebe lo siguiente:

Leña Seca: se enciende por más de un lado en minutos.

Leña Húmeda: toma un color negruzco y tarda en encender.

Leña Mojada y/o Verde: al ir consumiéndose emite un silbido, se oscurece, no produce llama y genera gran cantidad de humo.

ESTA LEÑA NO ES RECOMENDABLE PARA SU CONSUMO.

RECUERDE QUE:

LEÑA HÚMEDA GENERA PROBLEMAS DE ENCENDIDO, PROBLEMAS DE COMBUSTIÓN, PROBLEMAS DE MANTENIMIENTO Y SUCIEDAD DEL CRISTAL.

¿Cómo encender la estufa?

1. Ponga papel arrugado en el centro del hogar de combustión.
2. Ponga varias tablillas sobre papel y algunas astillas encima, preferentemente en forma de pira.

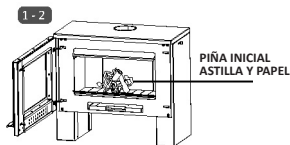

3. Encienda el fuego y cierre la puerta de su estufa.

* La primera vez que encienda su estufa, la pintura de ésta puede hechar humo, se recomienda tener abierta una ventana.

4. Desplace el mando - válvula de la puerta totalmente hacia la derecha para aportar el máximo posible de aire primario para el arranque de la combustión y manténgalo así hasta que las astillas estén encendidas.

5. Abra la puerta y agregue la carga de leña, poniendo los leños más livianos sobre las astillas encendidas. Es muy importante que Ud. deje espacios entre los leños ya que esto permitirá la circulación de aire y por lo tanto un encendido más rápido y vigoroso.

6. Cierre la puerta y mantenga el mando - válvula de la puerta totalmente hacia la derecha permitiendo la entrada del máximo de aire primario. Además abra completamente el mando - válvula lateral para aportar aire de limpieza de cristal y de combustión hasta que los leños estén encendidos.

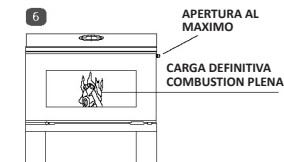
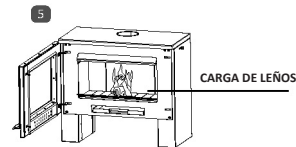
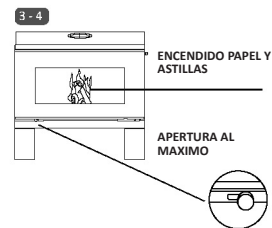

7. Finalmente, cuando ya estén los troncos encendidos, cierre el mando - puerta de aportación de aire primario y regule la combustión con el mando lateral de aportación de aire de limpieza de cristal y de control de la combustión.

8. Para manejar su estufa con destreza, se requiere un poco de tiempo para familiarizarse con su funcionamiento. Usted no debe esperar una reacción inmediata del fuego al abrir o cerrar los diferentes mandos-válvulas; no se intensificará ni extinguirá la llama rápidamente como sucede con los combustibles líquidos o gaseosos. Los combustibles sólidos como la leña reaccionan lentamente.

9. La estufa y especialmente las superficies exteriores de la misma, estarán calientes al tacto cuando está en funcionamiento. En este caso se recomienda utilizar guante.

RECUERDE: Al iniciar el fuego siguiendo estas indicaciones, usted creará una buena base para una combustión efectiva, sin humo ni contaminación, logrando un óptimo funcionamiento de la estufa.

RECUERDE: La apertura del mando de la puerta solamente es necesario para el arranque, aunque en función de su instalación, quizás necesite una apertura intermedia durante el funcionamiento del calefactor.

7



APERTURA VALVULA PUERTA AL MÍNIMO

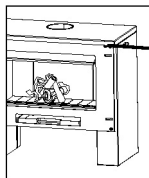

Apertura Válvula lateral en función de la combustión requerida.

¿Cómo debo hacer la recarga de leña?

1. Abra el mando - válvula de Aire Primario al "Máximo"(mando en la puerta), abra el mando - válvula de aire de combustión al máximo (mando en el lateral) y finalmente, abra la puerta del hogar.

2. Coloque astillas de leña seca sobre las brasas que ya existen en el interior de la estufa. Recuerde que, al igual que en el procedimiento de encendido, es mucho mejor si Ud. deposita los leños dejando espacios de aire entre ellos, de manera de ayudar a la mayor oxigenación del fuego.

3.- Una vez que todos los leños estén encendidos, gradúe al mínimo la Válvula de Aire Primario y gradúe la válvula lateral en función de la combustión deseada.

RECUERDE: El mejor momento para recargar la estufa es cuando tiene una importante cama de brasas en el interior. Si la cama de brasas es escasa, el método para recargarlo es repitiendo el procedimiento de encendido inicial.

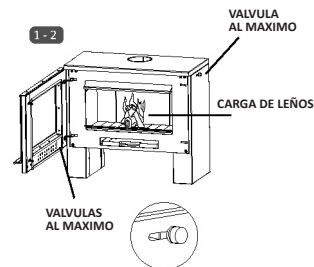

3

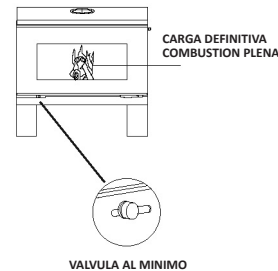

¿Que hago si quiero apagar la estufa?

1. Para apagar su estufa, debe graduar al "Mínimo" la Válvula de Aire Primario de la puerta y la válvula del aire de combustión del lateral.

4. -¿Cómo Resolver Problemas y Realizar un Mantenimiento Adecuado en su Estufa Hergóm Serie Frama?

¿Qué tipo de mantenimiento debo hacer a mi Estufa Hergóm Serie Frama?

1. Lo más importante es la limpieza de tubos, la que consiste en retirar la creosota (sustancia inflamable parecida al alquitrán que se produce en la combustión de la leña) adherida en las paredes interiores de estos.



1
Destornillar el sombrero y retirarlo.

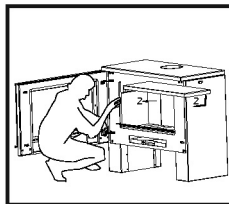

2
Retirar el deflector-colector desmontable desplazándolo en el sentido que indican las flechas. No es necesario sacarlo de la estufa.

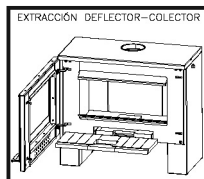

3
Para extraer el deflector-colector y poder realizarle el mantenimiento, se deben realizar los siguientes pasos: Primero, extraer todas las piezas refractarias del fondo del calefactor.

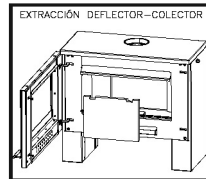

4
Segundo, se debe extraer la pieza del centro del calefactor cuidadosamente

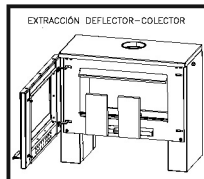

5
Tercero, se extraen las piezas que se encuentran a los lados de la pieza central cuidadosamente. Si no tiene piezas a los lados, pase al siguiente paso.

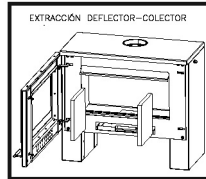

6
Cuarto, se deben extraer las piezas laterales del calefactor, una vez extraídas las piezas de la base del calefactor y las piezas posteriores. Se recomienda precaución.

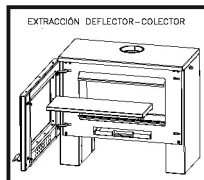

7
Quinto, se extrae el deflector-colector desatornillando los pernos y deslizando hacia adelante, luego se baja suavemente para que no haya atropamiento de la mano del operador.

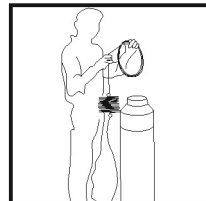

8
Deslizar el deshornillador desde el extremo superior del tubo hasta que aparezca dentro de la estufa.

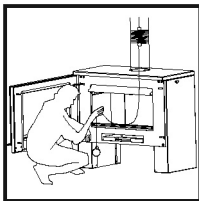

9

Tirar la cuerda desde dentro de la estufa, arrastrando el deshonillador por el interior del tubo luego tirarlo hacia arriba. Repetir 6 veces.

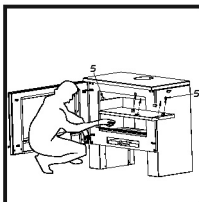

10

Ubicar el deflector-colector desmontable asegurándose que el o los tubos oxigenadores entren en los orificios de la espalda de la estufa.

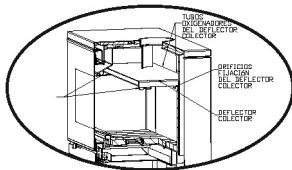

2. Retire periódicamente con el cenicero, las cenizas producidas por la quema de la leña. Sin embargo, para el buen funcionamiento de su estufa, es importante que siempre mantenga en el interior del hogar una buena cama de cenizas, lo cual facilitará la acumulación de brasas y las labores de recarga.

3.- Uno de los grandes atractivos de su Estufa Hergóm serie Frama, es poder disfrutar del fuego a la vista. Sin embargo, muchas veces esto se ve limitado por manchas que aparecen en el cristal de la estufa. Es recomendable que Ud. siga los siguientes consejos para aminorar al máximo esta situación:

- La principal causa de las manchas en el cristal está directamente asociada al uso de leña con alto contenido de humedad, combinado con mantener el mando - válvula lateral de aire de limpieza de cristal al "Mínimo". Evite la coincidencia de estas dos causas, recuerde comprar leña seca y almacenarla correctamente y mantener dicha Válvula en posición intermedia o mínima.

- Limpie periódicamente el cristal de su calefactor con limpia cristales Hergóm, producto que puede ser encontrado en nuestra Red de Distribuidores. Si necesita mas información consulte a nuestro Departamento Comercial.

- Esta limpieza sólo debe ser realizada por personal capacitado y su frecuencia está en directa relación con la intensidad de uso de la estufa y la calidad de leña.

- Mantener limpios los tubos beneficiará el correcto funcionamiento de la estufa y evitará una posible combustión interna que puede resultar peligrosa.

¿ Por qué mi estufa devuelve humo?

Es muy importante que tenga claro que una de las cosas más difíciles de lograr es que su estufa no devuelva humo. Para aminorar al máximo esta molestia, se deben cumplir los siguientes puntos:

1. Tener una instalación con la altura adecuada. Para que esto se cumpla, el sombrero del tubo deberá quedar como mínimo 1m por encima de la cumbre del tejado.

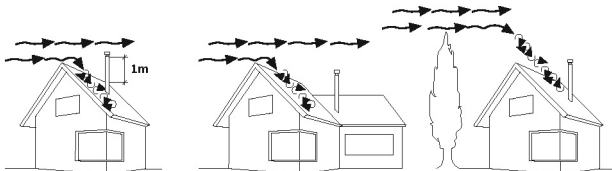



a) Al chocar el viento contra un obstáculo, se produce turbulencia que en ocasiones aumentará la presión causando que el humo retroceda por el tubo. Para corregir esta situación es necesario aumentar la longitud del tubo hasta que sobresalga de la zona de turbulencia.

2. Recargar adecuadamente su estufa, siguiendo las instrucciones mencionadas en la página 8.

3. Mantener siempre limpio el tubo de su estufa, de acuerdo a las recomendaciones de la página 9.

CARACTERISTICAS TECNICAS

Línea Frama	Producto	Color	Potencia Calórica (kcal/h)	kW	Medidas					Dimensiones interior caja de fuego			Capacidad hogar m ³	Según Norma EPA	
					Diámetro mm	Ancho mm	Alto mm	Fondo mm	Peso Kg	Fronte mm	Profundidad mm	Alto mm		Masa máxima Kg	Largo Máximo Leño mm
	Frama S	Negro	6.500	7,5	152	514	740	448	86	350	310	300	0,03	3,57	290
	Frama M	Negro	8.600	10	152	750	740	447	127	530	300	300	0,05	5,31	440
	Frama L	Negro	10.300	12,5	152	900	800	447	151	650	310	290	0,06	6,37	540

Producto	Características									
	Vermiculita	Ladrillos refractarios	Cenicero	Sistema autolimpieza	Rendimiento	Caudal g/s	CO 13%O2 vol%	Emisiones partículas	T° salida humos	
Frama S	●	●	●	●	75%	7,6	0,06	52 mgr/m3N	308 C°	
Frama M	●	●	●	●	75%	10,1	0,08	60 mgr/m3N	306 C°	
Frama L	●	●	●	●	75%	12,5	0,10	68 mgr/m3N	304 C°	

Componentes de la Estufa

MODELO FRAMA S

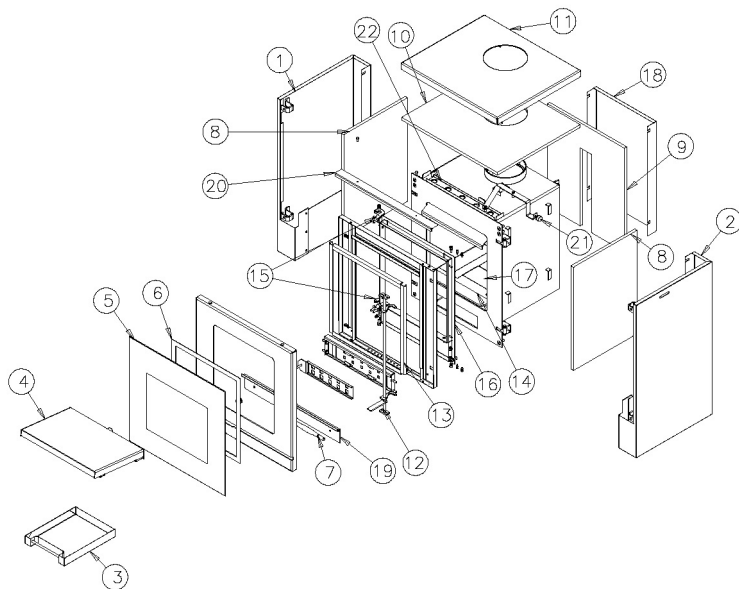

1	PANEL LATERAL IZQUIERDO
2	PANEL LATERAL DERECHO
3	CENICERO
4	DEFLECTOR- COLECTOR
5	CRISTAL SERIGRAFIADO
6	EMPAQUEDADURA PUERTA
7	MANILLA ACERO INOXIDABLE
8	FIBRA CERAMICA LATERAL
9	FIBRA CERAMICA POSTERIOR
10	FIBRA CERAMICA CUBIERTA
11	SISTEMA CUBIERTA
12	SISTEMA VASTAGO PUERTA
13	SELLOS PUERTA
14	PIEZAS DE VERMICULITA
15	BISAGRA PUERTA
16	EMPAQUETADURA FRONTIS
17	PARRILLA
18	PANEL POSTERIOR
19	EMPAQUETADURA ANGULO INFERIOR
20	EMPAQUETADURA ANGULO SUPERIOR
21	MANILLA DESLIZADOR PUERTA/PANELES
22	SISTEMA VÁLVULA COMBUSTION

Componentes de la Estufa

MODELO FRAMA M

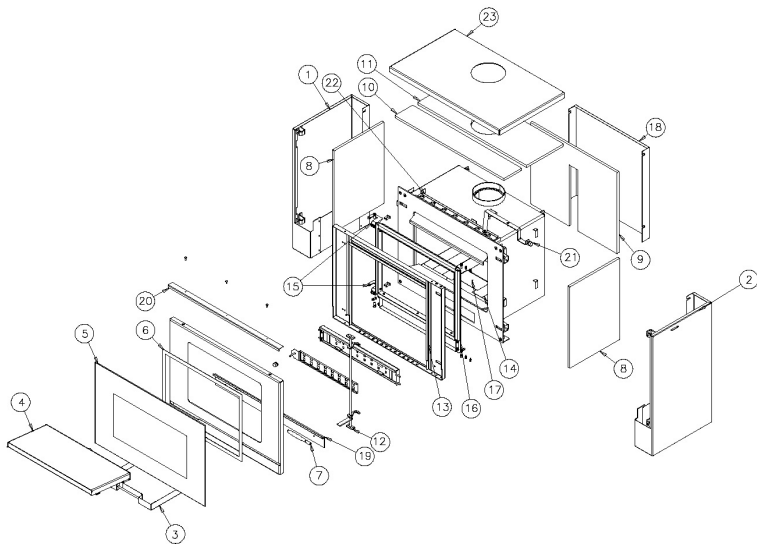

1	PANEL LATERAL IZQUIERDO
2	PANEL LATERAL DERECHO
3	CENICERO
4	DEFLECTOR- COLECTOR
5	CRISTAL SERIGRAFIADO
6	EMPAQUEDADURA PUERTA
7	MANILLA ACERO INOXIDABLE
8	FIBRA CERAMICA LATERAL
9	FIBRA CERAMICA POSTERIOR
10	FIBRA CERAMICA PEQUEÑA CUBIERTA
11	FIBRA CERAMICA GRANDE CUBIERTA
12	SISTEMA VASTAGO PUERTA
13	SELLOS PUERTA
14	PIEZAS DE VERMICULITA
15	BISAGRA PUERTA
16	EMPAQUETADURA FRONTIS
17	PARRILLA
18	PANEL POSTERIOR
19	EMPAQUETADURA ANGULO INFERIOR
20	EMPAQUETADURA ANGULO SUPERIOR
21	MANILLA DESLIZADOR PUERTA/PANELES
22	SISTEMA VÁLVULA COMBUSTION
23	SISTEMA CUBIERTA

Componentes de la Estufa

MODELO FRAMA L

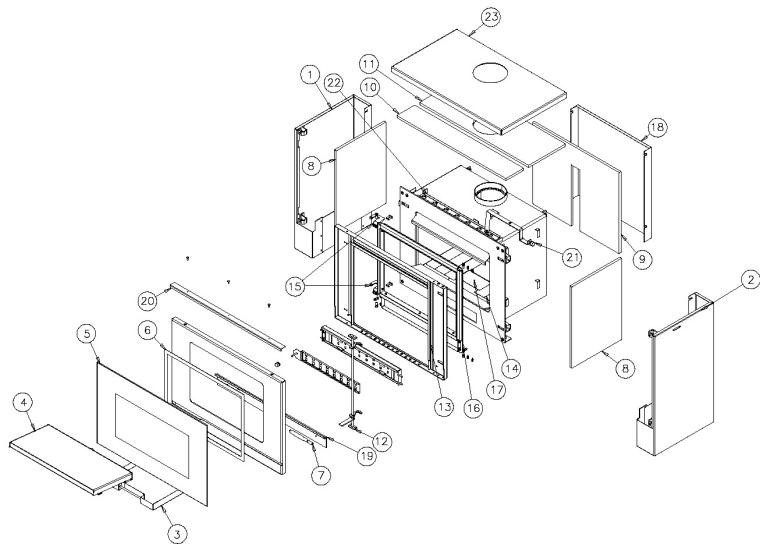

1	PANEL LATERAL IZQUIERDO
2	PANEL LATERAL DERECHO
3	CENICERO
4	DEFLECTOR- COLECTOR
5	CRISTAL SERIGRAFIADO
6	EMPAQUEDADURA PUERTA
7	MANILLA ACERO INOXIDABLE
8	FIBRA CERAMICA LATERAL
9	FIBRA CERAMICA POSTERIOR
10	FIBRA CERAMICA PEQUEÑA CUBIERTA
11	FIBRA CERAMICA GRANDE CUBIERTA
12	SISTEMA VASTAGO PUERTA
13	SELLOS PUERTA
14	PIEZAS DE VERMICULITA
15	BISAGRA PUERTA
16	EMPAQUETADURA FRONTIS
17	PARRILLA
18	PANEL POSTERIOR
19	EMPAQUETADURA ANGULO INFERIOR
20	EMPAQUETADURA ANGULO SUPERIOR
21	MANILLA DESLIZADOR PUERTA/PANELES
22	SISTEMA VÁLVULA COMBUSTION
23	SISTEMA CUBIERTA

INFORMACIÓN IMPORTANTE

Su Estufa Hergóm serie Frama está identificada por un número de serie estampado en una placa que se encuentra en la parte trasera de su estufa. Ninguna otra Estufa Hergóm Frama de similar modelo tiene el mismo número de serie, el cual puede ser requerido en el evento de que Ud. necesite algún tipo de servicio.

Modelo:

N° de serie:

Fecha de compra:

Distribuidor:

La garantía tendrá validez cuando la tarjeta incluida en este manual esté en nuestro poder totalmente cumplimentada antes de 30 días, a partir de la fecha de compra. Si tiene cualquier duda póngase en contacto con nuestro Departamento Técnico antes de proceder a la instalación correspondiente. No olvide que la correcta instalación de los aparatos depende decisivamente la vida de los mismos.

RECOMENDACIONES

- Utilizar extintor de fuego en caso de inflamación del calefactor.
- Aparato diseñado para la combustión intermitente.
- Utilizar solo piezas de repuestos recomendadas por el fabricante.
- Contra cualquier modificación no autorizada del aparato, Hergom no se hace responsable.

PRECAUCIONES



Las estufas están diseñadas para utilizar solamente leña como combustible. El uso de cualquier otro combustible producirá el deterioro de su estufa y originará la caducidad de la garantía.



Realice inspecciones periódicas a los tubos y proceda a su limpieza si es necesario. La acumulación de creosota puede provocar inflamaciones al interior de los tubos.



Mantenga cualquier objeto de material combustible apartado de la estufa (muebles, cortinas, papeles, plásticos, etc.)



No deje ropa u otros artículos de material combustible sobre la estufa.



No queme cantidades de papel u otros materiales combustibles que puedan provocar un fuego rápido y extremadamente caliente. No utilizar el aparato como incinerador.



El hogar de combustión de su estufa deberá permanecer cerrado mientras el fuego esté encendido



Las estufas deben ser instaladas en forma apropiada para prevenir posibles siniestros. Deben respetarse en forma estricta las instrucciones de instalación contenidas en este Manual.



Nunca utilice gasolina, parafina u otros combustibles inflamables para encender el fuego. No almacene gasolina u otros combustibles inflamables en lugares cercanos a las estufas.



No realice modificaciones a la instalación de la estufa sin consultar a personal especializado.



Si elementos cercanos o en contacto con la estufa comienzan a humear, es porque esta recalientada. No agregue mas leña, asegúrese que el hogar esté bien cerrado y cierre completamente la Válvula de Aire y avise al servicio de emergencia.



hergom

FRAMA

USER MANUAL

FRAMA SERIES MODELS: S-M-L

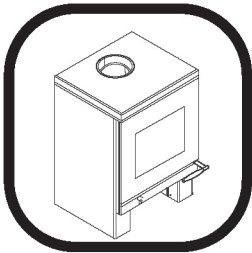

FRAMA **S**

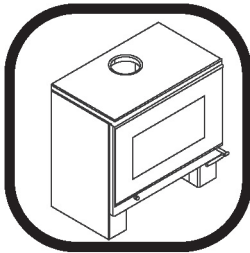

FRAMA **M**

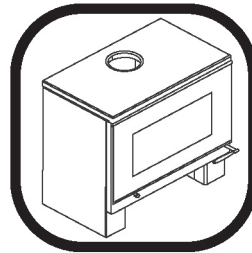

FRAMA **L**

This manual contains instructions for the Installation, Operation and Maintenance of your stove.

Please read this manual carefully before installing and lighting your heater. Keep this manual as it may be useful for future reference.

Always follow the instructions contained in this manual.

TABLA DE CONTENIDOS

1. - Introduction

Welcome.	21
Important Use and Safety Instructions.	22
Key Components and Operational Diagram.	22

Important Information.	34
Recommendations.	34
Precautions.	35

2. - Install your Hergóm Frama Stove correctly

Select the correct place to install your Hergóm Frama Stove.	24
Ensure the installation has been performed correctly.	

3. - Operate your Hergóm Frama Stove correctly.

Select the appropriate type of wood.	24
Know what type of wood to buy.	25
Check that the wood is dry before using it.	25
Lighting the stove.	25
Load wood into the stove.	26
Putting out the fire in the stove.	27

4. - Trouble-shooting and Correct Maintenance of your Hergóm Frama.

Type of maintenance required by your Hergóm Frama Stove.	27-28
Why is smoke coming out of my stove?	29
Technical specifications.	30
Stove component (Frama S model)	31
Stove component (Frama M model)	32
Stove component (Frama L model)	33

1. INTRODUCTION

Welcome to the Hergóm family.

We would like to thank you for choosing our Hergóm Frama Range Stove, which represents, in technique and style, a significant improvement on typical log and coal stoves.

Hergóm Frama S, M and L Stoves are perhaps the most advanced solid fuel heating systems available today. Owning a Hergóm Frama Range Stove displays an exceptional sense of quality.

Please, read this manual in full. Its purpose is to familiarise users with the device by explaining extremely useful installation, operational and maintenance instructions. Keep this manual at hand for future reference whenever necessary.

IMPORTANT

If the stove is not installed correctly, it will not provide the excellent service for which it has been designed. Please, read these instructions in full and trust the work to a specialist.

Some parts of your stove are coated in a special protective enamel paint to resist high temperatures.

When lighting for the first few times, it may emit some fumes. This is normal and is due to the evaporation of certain components of the paint while it adapts to the heat. We, therefore, recommend ventilating the room until this phenomenon ceases to appear.

INDUSTRIAS HERGÓM S.A. may not be held liable for any damage caused due to alterations made to its product that have not been approved in writing or due to defective installation procedures. Furthermore, it reserves the right to change its products without prior warning.

Industrias Hergóm, S.A. domiciled in Soto de la Marina - Cantabria - Spain, offers a **TWO YEAR** warranty on its products.

The geographical coverage of this warranty only includes the countries in which Industrias Hergom, S.A., a subsidiary company or an official importer distribute its products and where Community Directive 1999/44/CE is in force.

The warranty comes into force on the purchase date of the product as indicated on the warranty document and only covers damage or breakages due to manufacturing defects.

Important Use and Safety Instructions

To enjoy maximum safety, optimal consumption and high yield from your Hergóm Frama Range Stove, it is very important that you read this manual carefully, as it provides the following information.

How to install your Hergóm Frama Stove correctly?

How to operate your Hergóm Frama Stove correctly?

Trouble-shooting and Correct Maintenance of your Hergóm Frama Stove.

Main Components and Operational Diagram

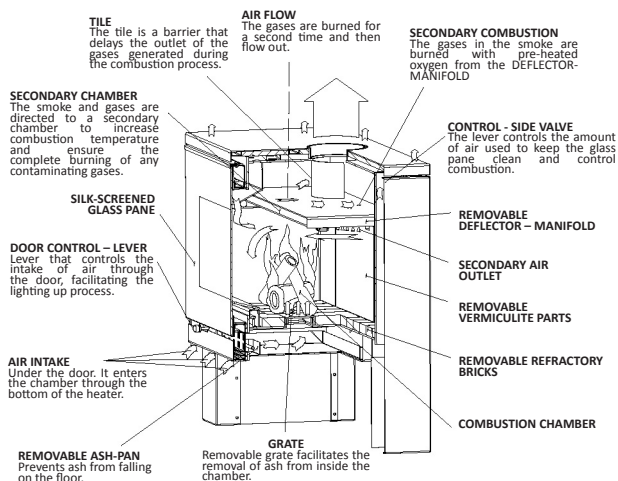

2. - Install your Hergóm Stove correctly

Select the correct place to install your stove

All local regulations, including those that refer to national and European standards, must be fulfilled when installing the device.

Stoves must be installed in an appropriate place, respecting all safety measures.

1. It is important to install your stove in a place that provides the necessary air flow of air. This will enable allow the hot air produced by the stove to reach the other rooms more easily.

2. Do not install the stove near walls built of easily flammable materials. In addition, take the presence of curtains and carpets into consideration. In these cases, respect the minimum distances indicated in Fig. B.

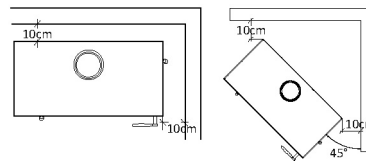

FIG. B

3. Install the stove beneath the chimney gap if possible. Take all necessary precautions when crossing through walls. Use double insulated piping if there is any risk of fire. If the material the wall is made of is not combustible, a single pipe can be used.

4. As chimney pipes must be cleaned regularly, we advise building them vertically. In certain cases, elbow joints are inevitable. Up to two 135° or one 90° elbow joint can be used, ensuring a height about six metres. Respect the interior diameter of 150 mm. (Fig. C).

5. The chimney stack should extend 1 metre above the highest point of the roof. When this is not possible and/or the roof has a slope in excess of 60°, the pipe must extend at least 1.5 metres from the point where it comes out through the roof. (Fig. D).

6. In the case of installations in windy areas and/or when the pipe extends more than 1 metre above the roof, fit supporting cables to the pipe.

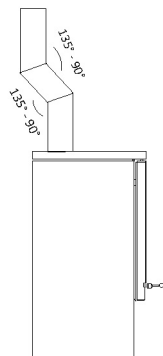

FIG. C



FIG. D

7. When the stove is installed on a wooden or plastic floor, use a metal or ceramic base. Ensure that the floor can withstand the weight.

8. If any work, alterations or repairs is performed in the area near the pipe or the stove after its installation, ensure that none of the items specified in the User Manual have been affected.

9. If you notice a smell of burning or overheating in the area around the stove, request a technical inspection. Note: When lighting the stove for the first times, a certain amount of smoke and odours may appear caused by the paint.

10. Ensure the no element of the house's electrical installation is affected by the heat of the stove or of the chimney pipe.

11. Build ventilation grates in the house and do not cover them by accident.

12. When cleaning the smoke connector use a metal brush. When cleaning the interior of the stove, remove the ash using a small scraper and a brush. Do not damage any of the parts inside the stove.

13. Do not use or install with shared chimneys.

Ensure the installation has been performed correctly

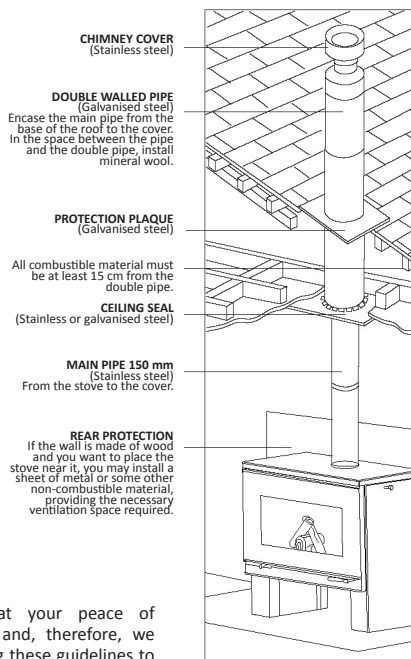

FIG. E

We are aware that your peace of mind is paramount and, therefore, we recommend following these guidelines to ensure the installation is correct (Fig. E):

3. - Operate your Hergóm Frama Stove correctly

Select the appropriate type of wood

You must understand that one of the elements that will enable you to obtain the best yield from your stove is the use of high quality fuel and, therefore, please consider the following comments on purchasing, storing and handling the wood you will be using in your stove.

- Preferably use wood from sustainable stocks, which is usually good quality wood, easy to dry and originates in controlled forestry resources.
- A relevant variable regarding the quality of wood is its level of humidity, which must not exceed 25%. This type of wood will last longer and avoid the loss of energy due to the evaporation of the water and the subsequent loss of power of your stove. Using low humidity wood will also avoid the generation of creosote (a by-product that covers the inside of the pipes of your stove) and the subsequent maintenance costs.
- Remember to purchase logs that are no longer than 30 cm and with a diameter of about 15cm. This will enable you to place the logs in the stove easily and you will not have to cut them.
- Obtaining high quality and low humidity wood is only this first step. The effort will be wasted unless you store the wood in ideal conditions by keeping it in an area that is well ventilated and where it is not exposed to rain. Never place the wood on the ground unless it is paved. If you require additional information, please contact our Commercial Department.

Know what type of wood to buy

The logs are lighter

The bark must be partly removed and resent external cracks.

There should be no white or grey colouring.

Check that the wood is dry before using it.

Place a log in the stove on top of a large amount of embers and check for the following:

Dry wood: It should start burning at more than one point in a question of minutes.

Damp wood: It turn black and takes some time to light.

Damp and/or green wood: It produces a whistling sound when it burns and turns dark. It does not produce flames but it does produce large amounts of smoke.

THIS TYPE OF WOOD IS NOT RECOMMENDED.

REMEMBER THAT:

DAMP WOOD CAUSES PROBLEMS WHEN LIGHTING THE STOVE, PROBLEMS WITH THE COMBUSTION AND WITH THE MAINTENANCE AND CLEANING OF THE GLASS PANE.

Lighting the stove

1. Place some paper in the centre of the combustion chamber.
2. Place some splinters on the paper, preferably forming a pyre.

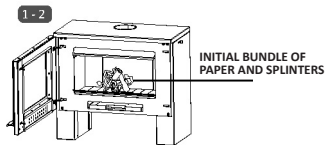

3. Light the fire and close the stove door. *The first time you light the stove, the paint may emit fumes. We recommend opening a window.

4. Move the control lever – door valve towards the right hand side to provide the maximum amount of primary air to start the combustion process and keep it there until the wood is burning.

5. Open the door and add more wood, placing the lighter logs on the burning splinters. It is important to leave spaces between the logs to allow air to flow and achieve a faster and more powerful combustion process.

6. Close the door and keep the control-door valve at the right-hand position to allow the maximum intake of primary air. In addition, open the control- side valve completely to provide air to clean the glass pane and maintain the combustion until the logs are burning.

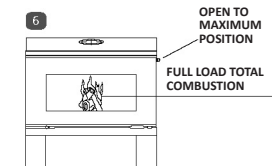
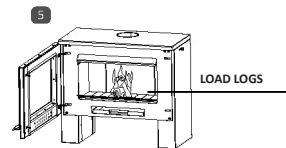
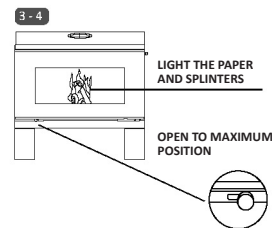

7. Finally, once the logs are burning, close the control-door primary air valve and regulate the combustion process using the side lever which controls the amount of air used to clean the glass pane.

8. In order to get the maximum performance from your stove, you will need some time to become familiar with its operation. Do not expect any immediate effects on the fire when you open or close the various controls-valves. The flame will not become more or less intense as in the case of liquid or gas fires. Solid fuel, such as wood, react more slowly.

9. The stove and especially its external surfaces will be hot when it is in operation. We recommend using gloves if you have to touch it.

REMEMBER: When lighting the fire following these instructions, you will create an excellent base for an effective combustion process, free from smoke and pollution; achieving the optimal performance of the stove.

REMEMBER: Opening the door lever is only used when lighting the fire. However, based on your installation, you will perhaps need to open it a little during the operation of the stove.

7



DOOR VALVE AT MINIMUM POSITION

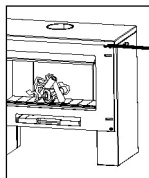

Open side valve to adjust combustion

Load wood into the stove

1. Open the primary air control-valve to its full position (door lever); open the combustion control-lever to the full position (side lever) and, finally, open the stove door.

2. Place dry splinters of wood on the embers inside the stove. Remember that, as in the lighting process, it is advisable to leave gaps between the logs to allow oxygen to intensify the fire.

3. Once all the logs are burning, adjust the primary air valve to its minimum position and adjust the side valve based on the level of combustion required

REMEMBER: the best time to recharge the stove is when it still has a considerable bed of embers inside. If there are not many embers, recharge it following the initial lighting instructions.

1-2

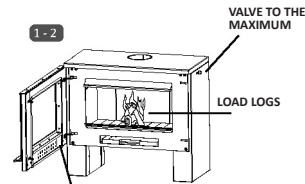

VALVES TO THE MAXIMUM



3

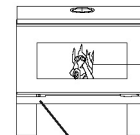

FULL LOAD, FULL COMBUSTION



VALVE AT MINIMUM POSITION

Putting out the fire in the stove

1. To put out the fire in the stove, place the Primary Air Valve on the door and the side combustion air valve at "Minimum".

4. - Trouble-shooting and correct maintenance of your Hergóm Frama stove

Type of maintenance required by your Hergóm Frama stove.

1. The most important aspect is cleaning pipes to remove creosote (a substance similar to tar generated by the combustion of wood) that will have adhered to the inside walls of the pipes.



1

Unscrew the chimney cover and remove it.

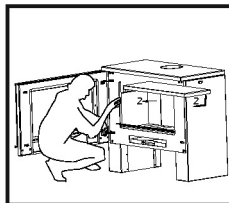

2

Remove the deflector-manifold by moving them as indicated by the arrows. You do not have to take them out of the stove.

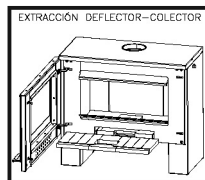

3

To remove the deflector-manifold in order to perform maintenance operations, take the following steps: First, remove all the refractory parts from the bottom of the stove.

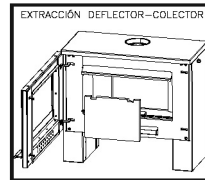

4

Second, remove the centre piece of the stove carefully.

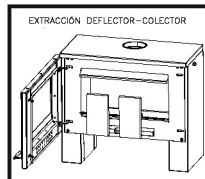

5

Third, remove the parts to the sides of the centre piece carefully. If there are no side parts, go to the next step.

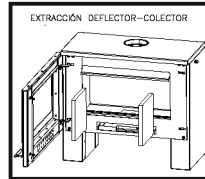

6

Fourth, remove the side parts of the stove once the bottom and rear parts of the stove have been removed. We now recommend caution.

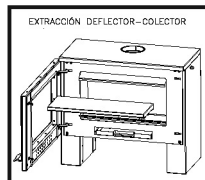

7

Fifth, remove the deflector-manifold by releasing the pins and sliding it forward, then smoothly tilt it down so as not to trap your hands.

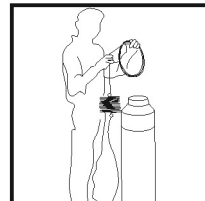

8

Slide the chimney brush down from the top of the pipe until it appears inside the stove.

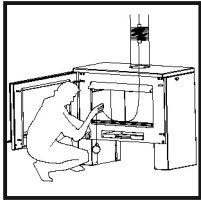

- 9
Pull the chord from inside the stove, dragging the brush down the inside of the pipe and then pull it up again. Repeat 6 times.

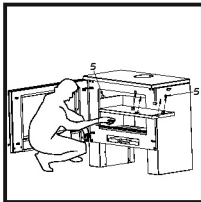

- 10
Re-install the deflector-manifold and ensure that all the air pipes fit in the relevant holes at the rear of the stove.

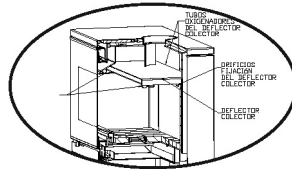

- This cleaning operation should be performed by trained personnel and its frequency is directly related to the intensity with which the stove is used.

- Keeping the chimney pipes clean will benefit the correct operation of the stove and prevent any possible internal combustion that may be dangerous.

2. Regularly empty the ash pan and any ash caused by the combustion process. However, for the correct operation of the stove, it is important to keep a sufficient bed of ash inside the stove as this will facilitate the accumulation of embers and make the re-charging process easier.

3. One of the most attractive features of the Hergóm Frama Range Stove is that the fire is visible. However, the view may be limited at times by stains on the glass pane. We recommend you follow the advice indicated below to keep the glass pane clean:

- The main cause of the stains on the glass pane is directly linked to the use of damp wood and to keeping the side air control-lever at the "Minimum" position. Avoid both of these situations happening simultaneously. Remember to purchase dry wood and to store it correctly and keep the side valve at an intermediate or minimum position.
- Clear the glass pane regularly using Hergóm glass cleaner. This product can be obtained from our network of agents. If you need more information, please consult our Commercial Department.

Why is smoke coming out of my stove?

Please take into account that one of the most difficult aspects regarding any stove is to prevent it from releasing smoke. In order to reduce this problem, please note the following:

1. The correct height of the installation is important. The chimney cover must be at least 1 metre above the highest part of the roof.

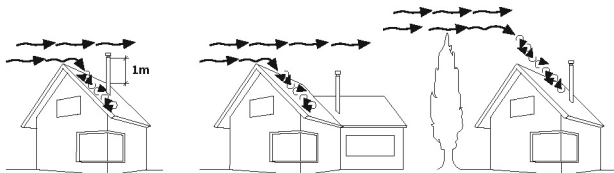

a) When wind encounters an obstacle, turbulence is created that may increase the pressure and cause the smoke to flow back down the chimney. To solve this situation, increase the length of the chimney pipe until it exceeds the turbulence area.

2. Re-charge your stove correctly, following the instructions indicated on page 26.

3. Always keep the chimney pipe clean, in accordance with the recommendations indicated on page 27.

TECHNICAL SPECIFICATIONS

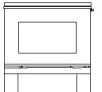
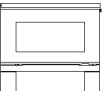
Frama Series	Product	Color	Heat power (kcal/h)	kW	Dimensions					Interior combustion chamber dimensions			Stove capacity m ³	EPA Standard	
					Diameter mm	Width mm	Height mm	Depth mm	Weight Kg	Front mm	Depth mm	Height mm		Maximum Mass kg	Max. length of log mm
	Frama S	Black	6.500	7,5	152	514	740	448	86	350	310	300	0,03	3,57	290
	Frama M	Black	8.600	10	152	750	740	447	127	530	300	300	0,05	5,31	440
	Frama L	Black	10.300	12,5	152	900	800	447	151	650	310	290	0,06	6,37	540

Product	Specifications								
	Vermiculite	Refractory bricks	Ash pan	Self-cleaning system	Efficiency	Flow g/s	CO 13%O ₂ vol%	Concentration of particles	Smoke temperature
Frama S	●	●	●	●	75%	7,6	0,06	52 mgr/m ³ N	308 C°
Frama M	●	●	●	●	75%	10,1	0,08	60 mgr/m ³ N	306 C°
Frama L	●	●	●	●	75%	12,5	0,10	68 mgr/m ³ N	304 C°

Stove components

FRAMA S

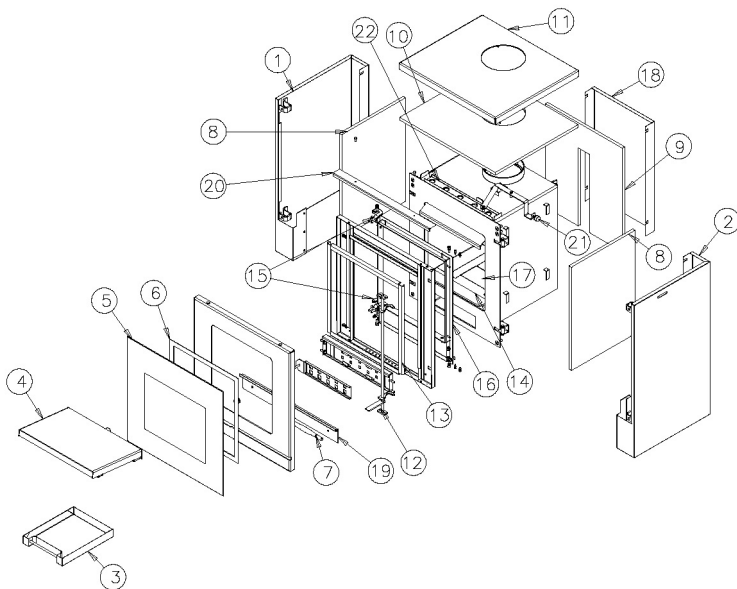

1	LEFT SIDE PANEL
2	RIGHT SIDE PANEL
3	ASH PAN
4	DEFLECTOR-MANIFOLD
5	SILK-SCREENED GLASS
6	DOOR GASKET
7	STAINLESS STEEL HANDLE
8	SIDE CERAMIC FIBRE
9	REAR CERAMIC FIBRE
10	TOP CERAMIC FIBRE
11	COVER SYSTEM
12	DOOR PIN SYSTEM
13	DOOR SEALS
14	VERMICULITE PARTS
15	DOOR HINGE
16	FRONT GASKET
17	GRATE
18	REAR PANEL
19	LOWER ANGLE GASKET
20	UPPER ANGLE GASKET
21	DOOR/PANEL SLIDE HANDLE
22	VALVE-COMBUSTION SYSTEM

Stove components

FRAMA M

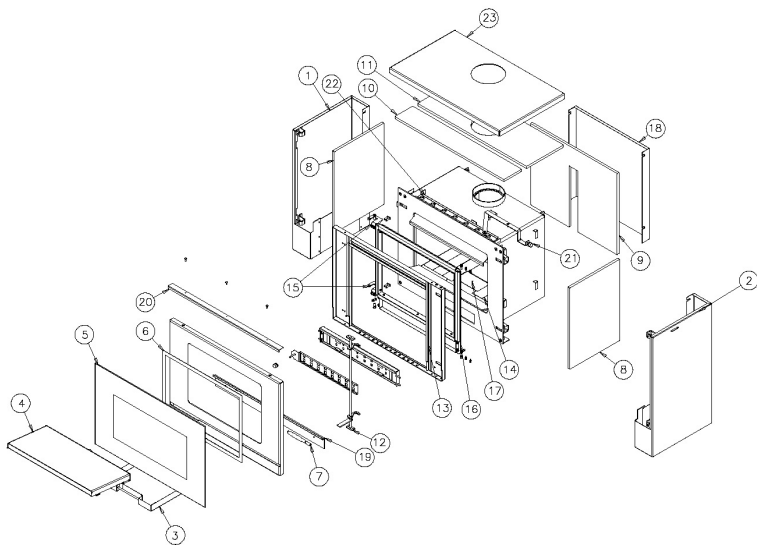

1	LEFT SIDE PANEL
2	RIGHT SIDE PANEL
3	ASH PAN
4	DEFLECTOR-MANIFOLD
5	SILK-SCREENED GLASS
6	DOOR GASKET
7	STAINLESS STEEL HANDLE
8	SIDE CERAMIC FIBRE
9	REAR CERAMIC FIBRE
10	TOP CERAMIC FIBRE – SMALL SECTION
11	TOP CERAMIC FIBRE – LARGE SECTION
12	DOOR PIN SYSTEM
13	DOOR SEALS
14	VERMICULITE PARTS
15	DOOR HINGE
16	FRONT GASKET
17	GRATE
18	REAR PANEL
19	LOWER ANGLE GASKET
20	UPPER ANGLE GASKET
21	DOOR/PANEL SLIDE HANDLE
22	VALVE-COMBUSTION SYSTEM
23	COVER SYSTEM

Stove components

FRAMA L

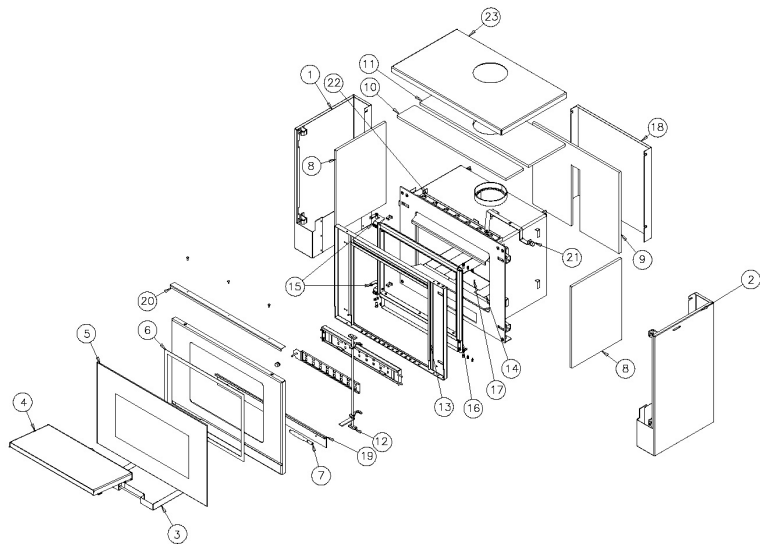

1	LEFT SIDE PANEL
2	RIGHT SIDE PANEL
3	ASH PAN
4	DEFLECTOR-MANIFOLD
5	SILK-SCREENED GLASS
6	DOOR GASKET
7	STAINLESS STEEL HANDLE
8	SIDE CERAMIC FIBRE
9	REAR CERAMIC FIBRE
10	TOP CERAMIC FIBRE – SMALL SECTION
11	TOP CERAMIC FIBRE – LARGE SECTION
12	DOOR PIN SYSTEM
13	DOOR SEALS
14	VERMICULITE PARTS
15	DOOR HINGE
16	FRONT GASKET
17	GRATE
18	REAR PANEL
19	LOWER ANGLE GASKET
20	UPPER ANGLE GASKET
21	DOOR/PANEL SLIDE HANDLE
22	VALVE-COMBUSTION SYSTEM
23	COVER SYSTEM

IMPORTANT INFORMATION

Your Hergóm Frama Stove has an identification number stamped on a plaque attached to the back of the appliance. No other Hergóm Frama Stove of a similar model will have the same serial number. You may be asked to provide this number if you require any type of service.

Model:

Serial number:

Date of purchase:

Dealer:

The warranty will come into force the moment we receive the fully completed card, included in this manual, within 30 days of the date of purchase. If you should have any query, please contact our Technical Department before installing the product. Do not forget that the life of the product depends on the correct installation of the appliance.

RECOMMENDATIONS

- Use a fire extinguisher if the stove should catch fire.
- Only use spare parts recommended by the manufacturer.
- The appliance has been designed for intermittent combustion cycles.
- Hergóm may not be held liable for any unauthorized/unapproved alteration of the appliance.

PRECAUTIONS



The stoves have been designed to use wood as the only type of fuel. The use of any other type of fuel will damage your stove and void the warranty.



Inspect the pipes regularly and clean them if necessary. The accumulation of creosote can result in fire breaking out inside the pipes.



Keep any flammable item away from the stove (furniture, curtains, paper, plastic...)



Do not place clothes or other flammable materials on the stove.



Do not burn large amounts of paper or other materials that may cause a brusque increase in the speed and temperature of the combustion process. Do not use the appliance as an incinerator.



The combustion chamber must remain closed once the stove has been lit.



The stoves must be installed appropriately to prevent possible accidents. Strictly adhere to the installation instructions indicated in this Manual.



Never use gasoline, paraffin or other flammable fuels to start the fire. Do not store gasoline or other flammable fuels near the stove.



Seek advice from experts before altering the installation of your stove.



If nearby elements or items that are in contact with the stove start to emit smoke/fumes, it is because they are too hot. Do not add further fuel, make sure the stove is closed correctly, fully close the air valve and call the emergency services.



MANUEL DE L'UTILISATEUR

POÊLE FRAMA MODÈLES: S-M-L

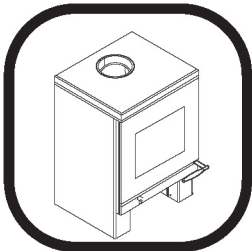

FRAMA **S**

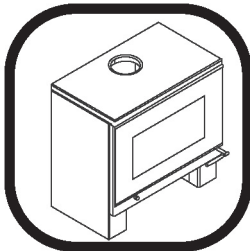

FRAMA **M**

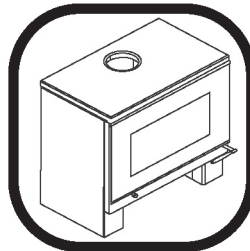

FRAMA **L**

Ce manuel apporte des instructions à suivre pour l'installation, la manipulation et l'entretien de votre poêle.

Nous vous recommandons de lire attentivement ce manuel avant d'installer et d'allumer votre appareil de chauffage.

Conservez-le pour de futures consultations et suivez toujours les instructions qu'il contient.

TABLE DES MATIÈRES

1. - Introduction

Bienvenue	39
Instructions importantes pour l'utilisation et la sécurité	40
Principaux composants et schéma de fonctionnement	40

Information importante	52
Recommandations	52
Précautions	53

2. - Comment installer correctement votre poêle Hergóm série Frama?

Comment choisir le bon emplacement de votre poêle Hergóm série Frama ?	40
--	----

3. - Comment utiliser correctement votre poêle Hergóm série Frama?

Comment choisir le bois qui convient?	42
Comment identifier le bois avant de l'acheter?	43
Comment s'assurer que le bois est sec avant de l'employer?	43
Comment allumer le poêle?	43
Comment recharger le poêle?	44
Que faire si vous souhaitez éteindre le poêle?	45

4. - Résolution de problèmes et bon entretien de votre poêle Hergóm

Quel type d'entretien pour votre poêle Hergóm série Frama?	45-46
Pourquoi mon poêle refoule-t-il de la fumée ?	47
Caractéristiques techniques	48
Composants du poêle (Modèle Frama S)	49
Composants du poêle (Modèle Frama M)	50
Composants du poêle (Modèle Frama L)	51

1. INTRODUCTION

Bienvenus à la famille Hergóm,

Nous vous remercions d'avoir distingué de votre choix notre poêle Hergóm série Frama qui représente, en technique et style, un progrès important dans le domaine des poêles classiques à charbon et à bois.

Les poêles Hergóm série Frama S, M et L, sont probablement le système de chauffage par combustibles solides le plus avancé connu à ce jour. Posséder un poêle Hergóm série Frama est la manifestation d'un sens exceptionnel de la qualité.

Merci de lire tout le manuel. Son but est de vous familiariser avec votre poêle et de vous indiquer les normes à suivre pour son installation, son fonctionnement et son entretien qui vous seront très utiles. Conservez ce manuel pour de futures consultations.

AVERTISSEMENT IMPORTANT

Si le poêle n'est pas installé correctement cela nuira au service pour lequel il a été conçu. Lisez attentivement ces instructions et confiez le travail d'installation à un spécialiste.

Certaines pièces de votre poêle sont recouvertes de peinture protectrice anticorrosive, spéciale pour température élevées. Lors des premiers allumages il est normal que se dégage une fumée légère, résultat de l'évaporation de la peinture de certaines de ces pièces et de sa fixation. Si c'est le cas, nous vous recommandons d'aérer la pièce jusqu'à ce que la fumée ait disparu.

INDUSTRIAS HERGÓM S.A., n'assume pas la responsabilité de dommages provoqués par l'altération de ses produits qui n'aurait pas été autorisée par écrit ou provoqués par des installations défectueuses et se réserve le droit de modifier ses produits sans avertissement préalable.

INDUSTRIAS HERGÓM S.A., entreprise domiciliée à Soto de Marina-Cantabrie-Espagne, offre une garantie de DEUX ANS pour ses appareils.

La couverture géographique de cette garantie n'inclut que les pays où Industrias Hergóm S.A, une de ses filiales ou un importateur officiel distribuent ses produits et dans ceux où la Directive Communautaire 1999/44/CE est d'application obligatoire.

La garantie prendra effet à partir de la date d'achat de l'appareil qui figure à l'envers de la garantie et ne couvre que les dommages ou cassures causés par des défauts ou des vices de fabrication.

Instructions importantes pour l'utilisation et la sécurité

Pour un maximum de sécurité, une consommation excellente et un rendement élevé de votre poêle Hergóm série Frama, il est très important que vous lisiez attentivement ce manuel qui vous donnera l'information suivante :

Comment installer correctement votre poêle Hergóm série Frama.
Comment utiliser correctement votre poêle Hergóm série Frama .
Résolution de problèmes et bon entretien de votre poêle Hergóm série Frama.

Principaux composants et schéma de fonctionnement

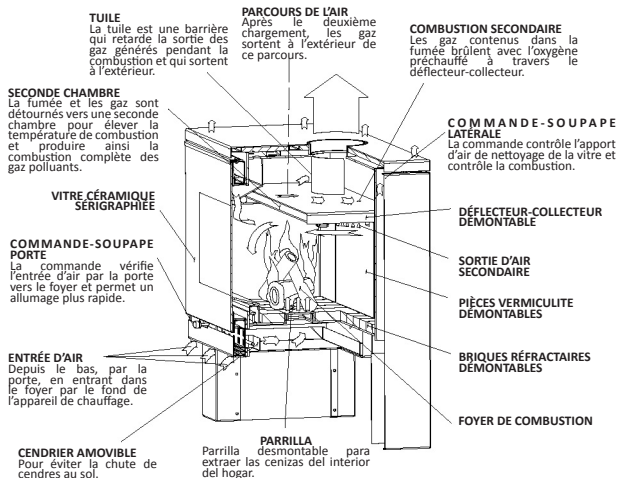

2. - Comment installer correctement votre poêle Hergóm série Bosca?

Comment choisir le meilleur emplacement pour votre poêle?

Toutes les réglementations locales, y compris celles qui font référence à des normes nationales et européennes, sont d'application obligatoire au moment d'installer l'appareil.

Dans le cas des poêles il est important de choisir un emplacement adéquat et de respecter les mesures de sécurité.

1. Il est important d'installer le poêle dans une zone où les courants d'air circulent correctement ce qui provoquera que l'air chaud produit par le poêle parvienne plus facilement aux différentes pièces du logement.

2. En aucun cas il ne faut installer le poêle près de murs ou de parois construits avec des matériaux de combustion facile et il faut être particulièrement prudent avec rideaux et tapis en respectant les distances minimales indiquées au croquis B.

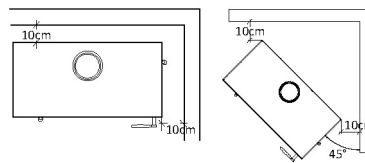

FIG. B

3. Si c'est possible, installez le poêle sous le conduit de la cheminée. Adoptez les précautions nécessaires pour les conduits passant à travers les structures et utilisez des conduits doubles isolés s'il y a risque d'incendie. Si la structure est faite d'un matériau incombustible, vous pouvez installer un conduit simple.

4. Comme les conduits de cheminée doivent être nettoyés régulièrement, il est recommandé de les installer verticalement. Dans certains cas, quand l'utilisation de coudes est inévitable, vous pouvez en installer un maximum de deux de 130° ou 90°, tout en maintenant une hauteur supérieure à 6m et en respectant la dimension interne de 150 mm de diamètre (Fig.C)

5. Il est recommandé que le conduit dépasse de 1m le faite du toit. Lorsque ce n'est pas possible ou si le toit a une pente supérieure à 60°, le conduit devra dépasser d'au moins 1,5 m à partir du point où il traverse le toit (Fig D).

6. En cas d'installation dans les lieux venteux et/ou lorsque le conduit dépasse de plus de 1m du toit, vous devrez installer des haubans de toit pour fixer le tuyau.

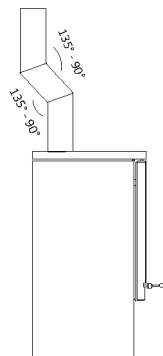

FIG. C



FIG. D

7. Si le poêle est installé sur un sol en bois ou en plastique vous devrez utiliser une base de métal ou céramique d'une capacité porteuse appropriée.

8. En cas de travaux, modifications ou réparations à proximité du tuyau ou du poêle après son installation, vérifiez qu'aucun des détails spécifiés au Manuel de l'Utilisateur n'aït subi de changements.

9. Si vous sentez une odeur de brûlé ou percevez des surchauffes près de votre poêle, demandez une révision technique.

Note : Pendant les premiers allumages il peut y avoir de la fumée et des odeurs provenant de la peinture.

10. Vérifiez qu'aucun composant du réseau électrique de votre maison ne résulte affecté par la chaleur du poêle ou du tuyau.

11. Installez des grilles d'aération dans le logement et veillez à ne pas les boucher ni les couvrir accidentellement.

12. Pour nettoyer le connecteur de fumées utilisez un balai électrique. Pour nettoyer l'intérieur de l'appareil de chauffage, enlevez les cendres à l'aide d'une pelle et d'une brosse en veillant à ne pas endommager les pièces à l'intérieur du foyer.

13. N'installez pas et n'utilisez pas le poêle avec des cheminées partagées.

Comment vérifier que l'installation est bien faite?

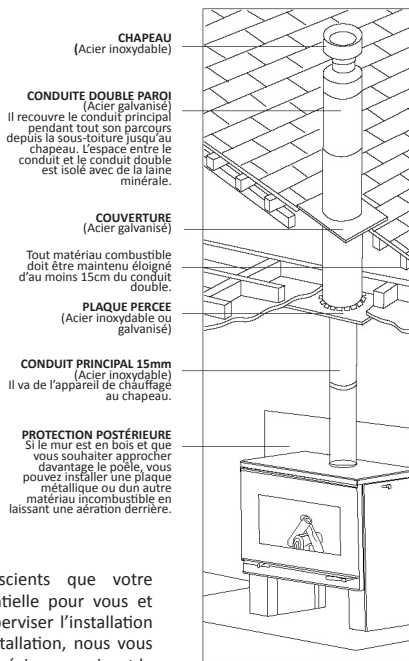

Nous sommes conscients que votre tranquillité est essentielle pour vous et si vous souhaitez superviser l'installation correcte de votre installation, nous vous recommandons de la réviser en suivant le schéma suivant (Fig.E):

FIG. E

3. -Comment utiliser correctement votre poêle Hergóm série Frama?

Comment choisir le bon bois?

Il est très important que vous sachiez que l'un des éléments qui vous permettra d'obtenir un rendement maximum de votre poêle est l'achat de combustible de bonne qualité. Il est important que vous teniez compte des observations suivantes sur l'achat, le stockage et la manipulation du bois que vous utiliserez dans votre poêle.

- Utilisez de préférence du bois en provenance d'espèces renouvelables qui est du bois qui a un bon comportement, que le producteur sèche facilement et qui correspond à des ressources forestières contrôlées.

- Une variable très importante pour la qualité du bois est son contenu en humidité qui ne doit pas dépasser 25% ce qui permettra qu'il dure, évitera la perte d'énergie par évaporation d'eau et par conséquent la perte de puissance de votre poêle. En outre, en utilisant du bois à faible teneur d'humidité vous éviterez la production de créosote (résidu de la combustion qui se dépose dans les conduits de votre poêle) et par conséquent vous réduirez les coûts de la maintenance.

- Pensez à acheter des troncs d'une longueur maximale de 30 cm et de diamètres d'approximativement 15cm. Cela vous permettra de charger commodément votre poêle et vous évitera de devoir couper les troncs de plus grande taille.

- Avoir du bois de bonne qualité et au contenu en humidité adéquat ne dépend pas seulement de votre approvisionnement en bois. Cela n'est que le point de départ. Si la manipulation n'est pas adéquate, tout cet effort sera inutile. Il est donc très important de maintenir des conditions de stockage optimales, dans un endroit isolé où le bois ne sera pas exposé à la pluie, aéré et jamais en contact avec le sol si ce dernier n'est pas pavé. Si vous désirez davantage d'information sur ce point contactez notre Département commercial.

Comment identifier le bois avant de l'acheter?

Les bûches sont plus légères.

L'écorce doit être semi-décollée et avec des crevasses aux extrémités. Sans tâches de couleur blanche ou grise.

Comment vérifier que votre bois est sec avant de l'utiliser?

Placez une bûche dans le poêle sur une quantité importante de braises et vérifiez ce qui suit :

Bois sec: il prend feu par plus d'un côté en quelques minutes.

Bois humide: il adopte une couleur noirâtre et tarde à prendre feu.

Bois mouillé et/ou vert: en brûlant, il émet un sifflement, noircit, ne donne pas de flamme et génère une grande quantité de fumée.

LA COMBUSTION DE BOIS HUMIDE EST DÉCONSEILLÉE

SOUVENEZ-VOUS QUE :

LE BOIS HUMIDE DONNE DES PROBLÈMES D'ALLUMAGE, DE COMBUSTION, DE MAINTENANCE ET SALIT LA VITRE.

Comment allumer le poêle?

1. Placez du papier froissé au centre du foyer de combustion
2. Placez des brindilles sur le papier et du petit bois d'allumage dessus, de préférence en forme de bûcher.

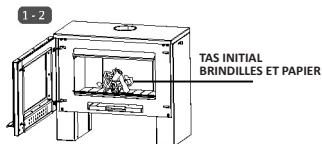

3. Allumez le feu et fermez la porte de votre poêle.

*La première fois que vous allumerez le poêle la peinture qui le recouvre peut dégager de la fumée et il est conseillé d'ouvrir une fenêtre dans la pièce.

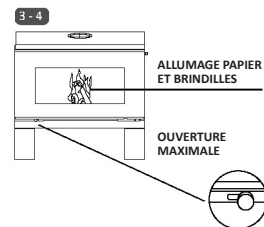

4. Déplacez la commande-soupape de la porte totalement vers la droite pour un apport maximum d'air primaire. Cela permettra le démarrage de la combustion. Maintenez-la ainsi jusqu'à ce que le petit bois d'allumage ait pris feu.

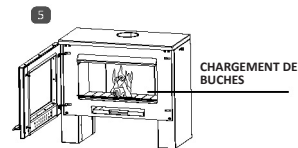

5. Ouvrez la porte et ajoutez le chargement de bois en mettant les bûches les plus fines sur le petit bois allumé. Il est très important de laisser des espaces entre les bûches car cela permettra la circulation d'air et par conséquent un allumage plus rapide et vigoureux.

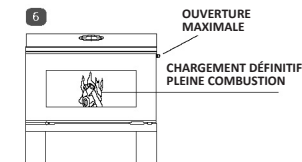

6. Fermez la porte du poêle et maintenez la commande-soupape totalement tournée vers la droite pour permettre l'entrée d'un maximum d'air primaire. En même temps, ouvrez complètement la commande-soupape latérale pour un apport d'air de nettoyage de la vitre et de combustion jusqu'à ce que les bûches soient allumées.

7. Finalement, une fois la flambée en marche, fermez la commande-porte d'apport d'air primaire et réglez la combustion au moyen de la commande latérale d'apport d'air de nettoyage de la vitre et de contrôle de la combustion.

8. La manipulation aisée de votre poêle demandera un certain temps de familiarisation avec son fonctionnement. Vous ne devez pas attendre une réaction immédiate du feu après l'ouverture ou la fermeture des différentes commandes-souppes; la flamme ne s'intensifiera pas ou ne s'éteindra pas rapidement comme c'est le cas avec les combustibles liquides ou gazeux. Les combustibles solides comme le bois réagissent lentement.

9. Le poêle et en particulier les surfaces extérieures sont chaudes au toucher lorsque le poêle est allumé. Nous vous recommandons d'utiliser un gant de protection.

SOUVENEZ-VOUS: Au début de la flambée si vous suivez les indications vous aurez une bonne base pour une combustion effective, sans fumée ni pollution et vous obtiendrez un fonctionnement excellent du poêle.

SOUVENEZ-VOUS: L'ouverture de la commande de la porte n'est nécessaire que pour le démarrage de la flambée mais, cependant, en fonction de votre installation, une ouverture intermédiaire sera nécessaire pendant que le poêle est allumé.

7

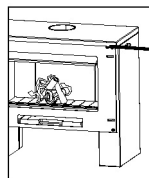

Ouvrir la
commande
latérale pour
régler la
combustion

Comment recharger le poêle ?

1. Ouvrez la commande-soupeau d'air primaire sur « Maximum » (commande sur la porte), ouvrez la commande-soupeau d'air de combustion au maximum (commande latérale) et, finalement, ouvrez la porte du foyer.

2. Placez des brindilles de bois sec sur les braises qu'il y a à l'intérieur du poêle. Souvenez-vous que, comme pour l'allumage précédent, le résultat sera meilleur si vous placez les bûches en laissant de l'espace entre elles pour aider à oxygéner le feu.

3. Une fois que toutes les bûches sont allumées, réglez la soupeau d'air primaire sur la position minimum et réglez la soupeau latérale en fonction de la combustion désirée.

SOUVENEZ-VOUS: le meilleur moment pour recharger le poêle est quand il y a une couche importante de braises à l'intérieur. Si la couche de braises est fine, vous devrez procéder comme pour un premier allumage.

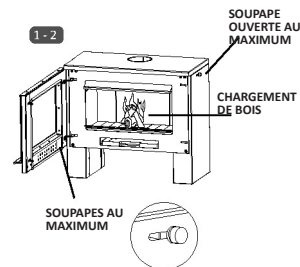

3

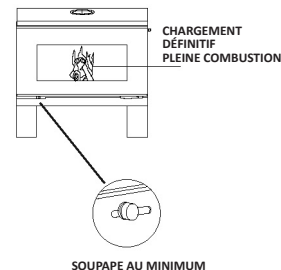

Que faire si vous souhaitez éteindre le poêle?

1. Pour éteindre votre poêle, vous devez régler sur «Minimum» la soupape d'air primaire de la porte et la soupape d'air latérale de combustion.

4. - Résolution de problèmes et bon entretien de votre poêle Hergóm série Frama

Quel type d'entretien pour votre poêle Hergóm série Frama?

1. Le plus important est l'entretien de conduits c'est à dire le retrait de la créosote (substance inflammable semblable au goudron qui se produit pendant la combustion du bois) adhérente aux parois internes de ces produits.

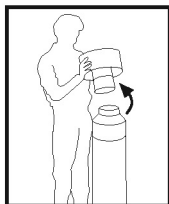

1
Dévisser le chapeau et le retirer.

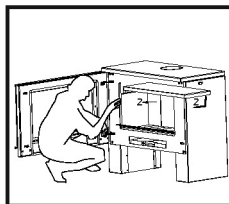

2
Retirer le collecteur-défecteur démontable en le déplaçant dans le sens indiqué par les flèches. Il n'est pas nécessaire de l'enlever du poêle.

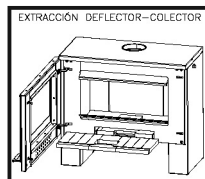

3
Pour extraire le déflecteur-collecteur et réaliser l'entretien faites comme suit : Enlevez d'abord toutes les pièces réfractaires du fond de l'appareil de chauffage.

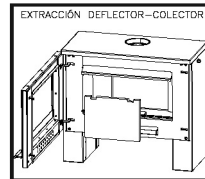

4
Vous devez ensuite extraire soigneusement la pièce du centre de l'appareil de chauffage.

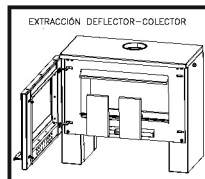

5
Troisièmement, il faut extraire soigneusement les pièces qui se trouvent sur les côtés de la pièce centrale. S'il n'y en a pas, passez à la démarche suivante.

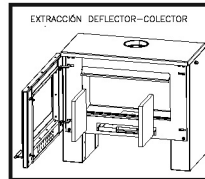

6
Quatrièmement, extraire les pièces latérales de l'appareil après avoir extrait les pièces de la base de l'appareil et les pièces de l'arrière. La prudence est recommandée pendant ces opérations.

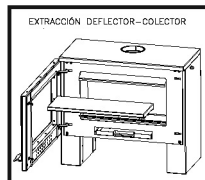

7
Cinquièmement, extraire le déflecteur-collecteur, une fois dévisés les boulons, en le faisant glisser vers l'avant. Ensuite descendez-le doucement pour éviter l'écrasement de la main de l'opérateur.

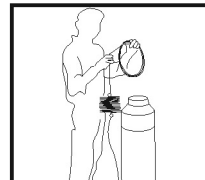

8
faites glisser le hérissou depuis l'extrémité supérieure du conduit jusqu'à ce qu'il apparaisse dans le poêle.

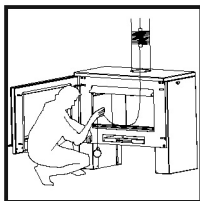

9

Tirez sur la corde depuis l'intérieur du poêle, en entraînant le hérissron à travers l'intérieur du conduit puis tirer vers le haut. Répétez six fois l'opération.

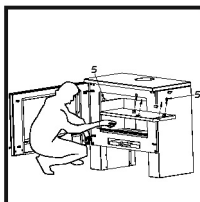

10

Présentez le déflecteur-collecteur démontable en vous assurant que les conduits oxygénateurs entrent dans les orifices de l'arrière du poêle.

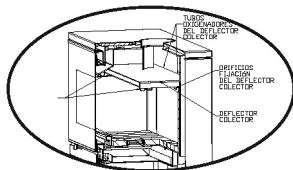

2. Retirez régulièrement le cendrier et les cendres du bois brûlé. Pour le bon fonctionnement de votre poêle vous devrez cependant maintenir toujours dans le foyer une bonne couche de cendres qui facilitera l'accumulation de braises et le chargement de bois pour une nouvelle flambée.

3. Un des grands attraits de votre poêle Hergóm série Frama est le spectacle de la flambée. Ce spectacle est souvent limité par les taches qui apparaissent sur la vitre du poêle. Nous vous recommandons de suivre les conseils qui éviteront au maximum ces taches.

- La principale cause des taches sur la vitre est directement associée à l'utilisation de bois fortement humide, combinée avec une commande-soupape latérale d'air pour nettoyage de vitre orientée sur « minimum ». Évitez que les deux situations coïncident, achetez du bois sec et stockez-le correctement et enfin maintenez cette soupape sur la position intermédiaire ou minimum.

- Nettoyez régulièrement la vitre de votre appareil de chauffage avec un nettoie-vitres Hergóm, un produit que vous fournira notre réseau de distributeurs. Pour plus d'information, consultez notre Département commercial.

- Ce nettoyage ne doit être réalisé que par du personnel habilité et sa fréquence est directement proportionnelle à l'intensité d'utilisation de votre poêle et à la qualité du bois utilisé.

- Des conduits maintenus propres favoriseront le fonctionnement correct du poêle et éviteront une possible combustion interne qui pourrait être dangereuse.

Pourquoi mon poêle refoule-t-il de la fumée?

Il est très important de savoir qu'une des choses les plus difficiles à obtenir est que le poêle ne refoule pas de fumées. Pour diminuer au maximum ce problème il faut respecter les points suivants:

1. L'installation doit avoir la bonne hauteur et pour ce faire le chapeau doit être au moins à 1 mètre au-dessus du faîte du toit.

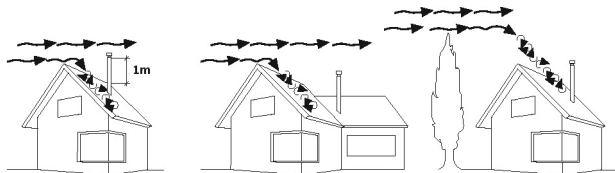



a) Quand le vent bute contre un obstacle il y a une turbulence qui augmente parfois la pression et provoque un refoulement de la fumée dans le conduit. Pour corriger ce problème il faut augmenter la longueur du conduit jusqu'à ce qu'il dépasse la zone de turbulence.

2. Recharger adéquatement votre poêle en suivant les instructions figurant page 44.

3. Maintenir toujours propre le conduit de votre poêle conformément aux recommandations de la page 45.

CARACTÉRISTIQUES TECHNIQUES

Ligne Frama	Produit	Couleur	Puissance calorifique (kcal/h)	kW	Mesures					Dimensions intérieur foyer			Capacité foyer m ³	Conformément à la norme EPA	
					Diamètre mm	Largeur mm	Hauteur mm	Fond mm	Poids Kg	Front mm	Fond mm	Hauteur mm		Masse maximale kg	Longueur maximale bûche mm
	Frama S	Noir	6.500	7,5	152	514	740	448	86	350	310	300	0,03	3,57	290
	Frama M	Noir	8.600	10	152	750	740	447	127	530	300	300	0,05	5,31	440
	Frama L	Noir	10.300	12,5	152	900	800	447	151	650	310	290	0,06	6,37	540

Produit	Caractéristiques								
	Vermiculite	Briques réfractaires	Cendrier	Système auto-nettoyage	Rendement	Débit g/s	CO 13%O ₂ vol%	Concentration émissions de particules	T° sortie fumées
Frama S	●	●	●	●	75%	7,6	0,06	52 mgr/m ³ N	308 C°
Frama M	●	●	●	●	75%	10,1	0,08	60 mgr/m ³ N	306 C°
Frama L	●	●	●	●	75%	12,5	0,10	68 mgr/m ³ N	304 C°

Composants du poêle

FRAMA S

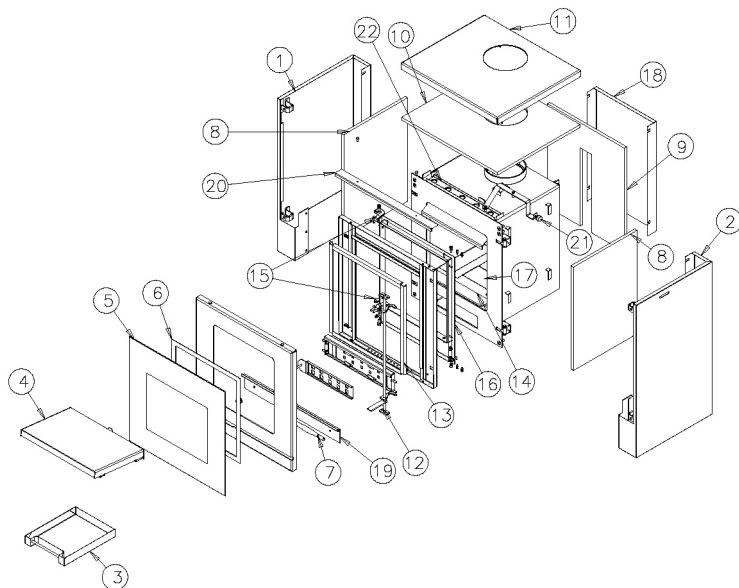

1	PANNEAU LATÉRAL GAUCHE
2	PANNEAU LATÉRAL DROIT
3	CENDRIER
4	DÉFLECTEUR-COLLECTEUR
5	VITRE SÉRIGRAPHIÉE
6	GARNITURE PORTE
7	POIGNÉE ACIER INOXYDABLE
8	FIBRE CÉRAMIQUE CÔTÉ
9	FIBRE CÉRAMIQUE ARRIÈRE
10	FIBRE CÉRAMIQUE DESSUS
11	SYSTÈME RECOUVREMENT
12	SYSTÈME TIGE PORTE
13	JOINTS PORTE
14	PIÈCES DE VERMICULITE
15	CHARNIÈRE PORTE
16	GARNITURE FRONT
17	GRILLE
18	PANNEAU POSTÉRIEUR
19	GARNITURE ANGLE INFÉRIEUR
20	GARNITURE ANGLE SUPÉRIEUR
21	POIGNÉE COULISSEUR PORTE/PANNEAUX
22	SYSTÈME SOUPAPE-COMBUSTION

Componentes de la Estufa

MODELO FRAMA M

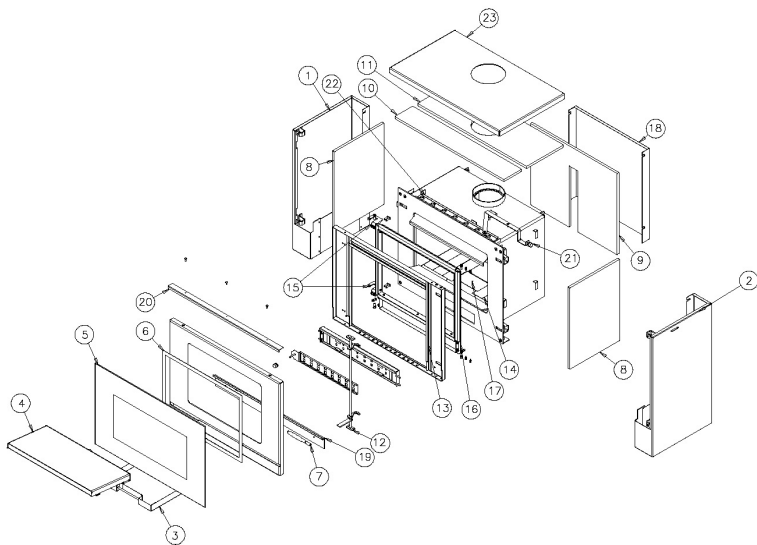

1	PANNEAU LATÉRAL GAUCHE
2	PANNEAU LATÉRAL DROIT
3	CENDRIER
4	DÉFLECTEUR-COLLECTEUR
5	VITRE SÉRIGRAPHIÉE
6	GARNITURE PORTE
7	POIGNÉE ACIER INOXYDABLE
8	FIBRE CÉRAMIQUE CÔTÉ
9	FIBRE CÉRAMIQUE ARRIÈRE
10	FIBRE CÉRAMIQUE PETITE - DESSUS
11	FIBRE CÉRAMIQUE GRANDE- DESSUS
12	SYSTÈME TIGE PORTE
13	JOINTS PORTE
14	PIÈCES DE VERMICULITE
15	CHARNIÈRE PORTE
16	GARNITURE FRONT
17	GRILLE
18	PANNEAU POSTÉRIEUR
19	GARNITURE ANGLE INFÉRIEUR
20	GARNITURE ANGLE SUPÉRIEUR
21	POIGNÉE COULISSANTE PORTE/PANNEAUX
22	SYSTÈME SOUPAPE-COMBUSTION
23	SYSTÈME REVÊTEMENT

Componentes de la Estufa

MODELO FRAMA L

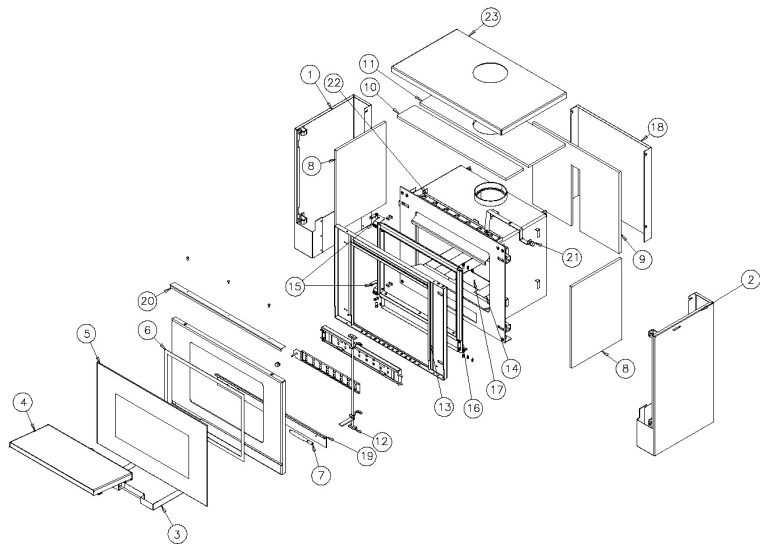

1	PANNEAU LATÉRAL GAUCHE
2	PANNEAU LATÉRAL DROITE
3	CENDRIER
4	DÉFLECTEUR-COLELCTEUR
5	VITRE SÉRIGRAPHÉE
6	GARNITURE PORTE
7	POIGNÉE ACIER INOXYDABLE
8	FIBRE CÉRAMIQUE CÔTÉ
9	FIBRE CÉRAMIQUE ARRIÈRE
10	FIBRE CÉRAMIQUE PETITE - DESSUS
11	FIBRE CÉRAMIQUE GRANDE - DESSUS
12	SYSTÈME TIGE PORTE
13	JOINTS PORTE
14	PIÈCES DE VERMICULITE
15	CHARNIÈRE PORTE
16	GARNITURE FRONT
17	GRILLE
18	PANNEAU ARRIÈRE
19	GARNITURE ANGLE INFÉRIEUR
20	GARNITURE ANGLE SUPÉRIEUR
21	POIGNÉE COULISSANTE PORTE/PANNEAUX
22	SYSTÈME SOUPAPE - COMBUSTION
23	SYSTÈME REVÊTEMENT

INFORMATION IMPORTANTE

Votre poêle Hergóm série Frama est identifié grâce à un numéro de série gravé sur une plaque qui se trouve sur la partie arrière de votre poêle. Aucun autre poêle Hergóm Frama d'un modèle similaire ne porte le même numéro de série. Ce numéro peut vous être demandé si vous avez besoin d'un service particulier.

Modèle:

N° de série:

Date d'achat:

Distributeur:

La garantie prendra effet lorsque nous aurons reçu la carte incluse dans ce manuel dûment remplie 30 jours après la date d'achat au plus tard. En cas de doute n'hésitez pas à contacter notre Département technique avant de procéder à l'installation correspondante. N'oubliez pas qu'une installation correcte prolongera la vie des appareils.

RECOMMANDATIONS

- Utiliser toujours un extincteur en cas d'inflammation de l'appareil de chauffage.
- Appareil conçu pour la combustion intermittente.
- N'utilisez que les pièces de rechange recommandées par le fabricant.
- Hergóm n'assume pas de responsabilité en cas de modification de l'appareil non autorisée.

PRÉCAUTIONS



Les poêles sont conçus comme des poêles à bois exclusivement. L'utilisation de tout autre combustible provoquera des dommages sur votre appareil et par conséquent l'annulation de la garantie.



Révisez régulièrement les conduits et nettoyez-les, s'il y a lieu. L'accumulation de créosote peut provoquer des inflammations à l'intérieur des conduits.



Maintenez tous les objets fabriqués en matériau combustible éloignés du poêle (meubles, rideaux, papiers, plastiques, etc.)



Ne laissez pas de vêtements ou d'autres articles de matériel combustible sur le poêle.



Ne brûlez pas des papiers ou autres matériaux combustibles qui pourraient provoquer un feu rapide et extrêmement chaud. N'utilisez pas l'appareil comme incinérateur.



Maintenez toujours fermé le foyer de combustion si le poêle est allumé.



Les poêles doivent s'installer dans le respect des normes pour éviter de possibles catastrophes. Respectez strictement les instructions d'installation contenues dans ce manuel.



N'employez jamais de l'essence, de la paraffine ou d'autres combustibles inflammables pour allumer le feu. Ne stockez pas de l'essence ou d'autres combustibles inflammables à proximité des poêles.



Ne modifiez pas l'installation du poêle sans consulter au préalable du personnel spécialisé.



Si des éléments proches ou en contact avec le poêle commencent à fumer, c'est parce qu'il y a surchauffe du poêle. Ne rajoutez pas de bois, assurez-vous que le poêle est bien fermé et fermez complètement la soupape d'air avant de prévenir les secours.



hergom

FRAMA

MANUALE UTENTE

STUFA FRAMA MODELLI: S-M-L

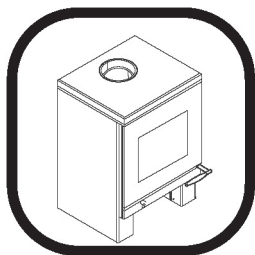

FRAMA **S**

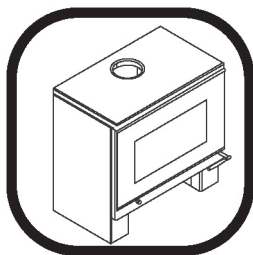

FRAMA **M**

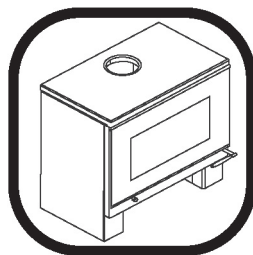

FRAMA **L**

Questo manuale include le istruzioni per l'installazione, Funzionamento e Manutenzione della stufa. Consigliamo di leggere attentamente questo manuale prima di installare e accendere la stufa. Conservarlo, per poterlo consultare in futuro. Seguire sempre le istruzioni che appaiono nello stesso.

INDICE

1. - Introduzione

Benvenuto.	57
Istruzioni Importanti per l'Uso e la Sicurezza.	58
Componenti Principali e Schema di Funzionamento.	58

Informazioni Importanti.	72
Raccomandazioni.	72
Precauzioni.	73

2. - Come Installare Correttamente la Stufa Hergóm serie Frama

Come scegliere adeguatamente il luogo adeguato per installare la Stufa Hergóm serie Frama?	58
Come posso controllare che il mio impianto sia stato realizzato correttamente?	60

3. - Come Utilizzare Correttamente la Stufa Hergóm serie Frama

Come scegliere la legna da ardere adeguata?	60
Come riconoscere la legna da ardere prima di acquistarla?	61
Come verificare che la legna da ardere è asciutta prima di usarla?	61
Come accendere la stufa?	61
Come effettuare la ricarica della legna da ardere?	62
Cosa fare se si desidera spegnere la stufa?	63

4. - Come Risolvere Problemi e Realizzare una Manutenzione Adeguata

Che tipo di manutenzione si deve realizzare alla Stufa Hergóm serie Frama?	63-64
Perché dalla stufa esce fumo?	65
Caratteristiche tecniche.	66
Componenti della Stufa (Modello Frama S)	67
Componenti della Stufa (Modello Frama M)	69
Componenti della Stufa (Modello Frama L)	70
	71

1. INTRODUZIONE

Benvenuti alla famiglia Hergóm,

Vi ringraziamo per aver scelto la nostra Stufa Hergóm serie Frama, che rappresenta un notevole progresso in termini di eleganza e stile rispetto alle classiche stufe a carbone e legna da ardere.

Le Stufe Hergóm serie Frama S, M e L, sono probabilmente il sistema di riscaldamento a combustibili solidi più avanzato disponibile attualmente. Possedere una Stufa Hergóm Serie Frama è indicativo di un eccezionale senso della qualità.

Si prega di leggere attentamente tutto questo manuale. Il suo scopo è infatti quello di aiutare a prendere dimestichezza con la stufa, riportando le norme per l'installazione, il funzionamento e la manutenzione, che vi saranno molto utili. Si consiglia di conservarlo con cura per poterlo consultare quando sia necessario.

AVVISO IMPORTANTE

Se la stufa non viene installata adeguatamente, non fornirà la resa eccellente per la quale è stata progettata. Leggere attentamente queste istruzioni ed affidare il lavoro ad uno specialista.

Alcuni pezzi della stufa vanno protetti con vernice resistente al calore, speciale per temperature elevate. Le prime volte che si accende è normale che fuoriesca un po' di fumo, a causa dell'evaporazione di alcuni dei suoi composti, il che consente alla vernice di stabilizzarsi e fissarsi. Si consiglia perciò di ventilare il locale fino alla scomparsa di questo fenomeno.

INDUSTRIAS HERGÓM S.A., declina ogni responsabilità per i danni causati da alterazioni dei propri prodotti non autorizzate per iscritto, o da un'installazione difettosa. Si riserva inoltre il diritto di modificare i propri prodotti senza preavviso.

Industrias Hergóm S.A. con sede a Soto de Marina - Cantabria- Spagna, offre una garanzia di DUE ANNI sui suoi dispositivi. La copertura geografica di questa garanzia include solo i paesi in cui Industrias Hergóm S.A., un'impresa filiale o un importatore ufficiale realizzano la distribuzione dei suoi prodotti e in cui è obbligato rispettare la Direttiva Comunitaria 1999/44/CE.

Il periodo di validità della garanzia decorre dalla data di acquisto dell'apparecchio riportata nella ricevuta della garanzia, e copre esclusivamente i danni o le rotture causati da difetti o vizi di produzione.

Istruzioni importanti per l'uso e la sicurezza

Per poter usufruire con la massima sicurezza, il consumo ottimale e un alto rendimento della Stufa Hergóm Serie Frama, è molto importante leggere attentamente questo manuale, in cui vengono fornite le seguenti informazioni:

Come Installare Correttamente la Stufa Hergóm Serie Frama? Come Utilizzare Correttamente la Stufa Hergóm Serie Frama?

Come Risolvere Problemi e Mantenere Correttamente la Stufa Hergóm Serie Frama?

Componenti Principali e Schema di Funzionamento

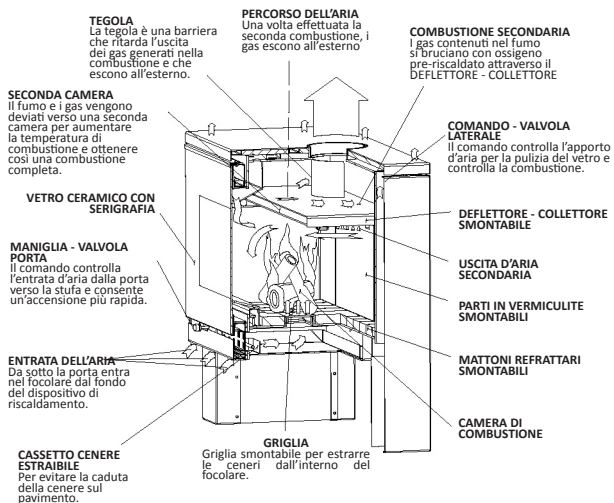

2. - Come Installare Correttamente la Stufa Hergóm Serie Frama

Come scegliere il luogo adeguato per installare la Stufa

Tutte le normative locali, comprese quelle che fanno riferimento a norme nazionali ed europee devono essere rispettate quando si installa il dispositivo. Nel caso delle stufe è importante scegliere il luogo adeguato per l'installazione, nonché rispettare le misure di sicurezza.

1. È importante che la stufa venga collocata in una zona che consenta l'adeguata circolazione di correnti d'aria. Ciò consentirà che l'aria calda prodotta dalla stufa giunga più facilmente alle diverse camere.

2. Non bisognerà installare per nessun motivo la stufa vicino a muri o pareti costruiti con materiali facilmente combustibili, e bisognerà prestare particolare attenzione anche ai tendaggi e ai tappeti. In questi casi si dovranno rispettare le distanze minime della Fig. B

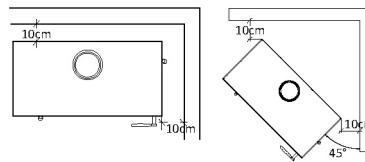

FIG. B

3. Installare la stufa, se è possibile, sotto il vano della canna fumaria. Adottare le precauzioni necessarie nei passaggi attraverso le solette, utilizzando tubi doppi isolati nei casi in cui esista il rischio di incendio. Se la soletta è di materiale non combustibile si può utilizzare il tubo semplice.

4. Dal momento che i tubi della canna fumaria si devono pulire periodicamente, è consigliabile collocarli in posizione verticale. In alcuni casi è inevitabile l'uso di gomiti. Se ne potranno collocare fino a due, di 135° o 90°, mantenendo un'altezza superiore a 6 m, e bisognerà rispettare la misura interna di 150 mm di diametro. (Fig. C)

5. Si consiglia che il tubo sporga di 1 m al di sopra della parte più alta del tetto. Quando non è possibile e/o il tetto ha una pendenza superiore a 60° il tubo dovrà sporgere di almeno 1,5 m dal punto in cui attraversa il tetto. (Fig. D)

6. Quando si realizzano degli impianti in luoghi ventosi e/o quando il tubo sporge più di 1 m dal tetto, si dovranno collocare dei tensori per fissare il tubo.

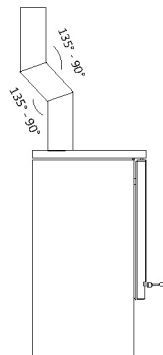

FIG. C



FIG. D

7. Quando la stufa si installa su un pavimento in legno o plastica, si dovrà usare una base di metallo o ceramica. Assicurarsi che il pavimento abbia la capacità portante adeguata.

8. Se sono stati effettuati dei lavori, modifiche o riparazioni vicino al tubo o alla stufa dopo la sua installazione, controllare che non sia stato alterato nessuno dei particolari specificati nel Manuale dell'Utente.

9. Se si nota odore di bruciato o si percepisce un surriscaldamento nei pressi della stufa, richiedere una revisione tecnica. **Nota:** Nelle prime accensioni si può notare una fuoriuscita di fumo e di odori provenienti dalla vernice.

10. Assicurarsi che nessun componente della rete elettrica di casa venga danneggiato dal calore della stufa o del tubo.

11. Costruire delle griglie di ventilazione in casa facendo attenzione a non coprirle o tapparle accidentalmente.

12. Per effettuare la pulizia del connettore dei fumi bisogna utilizzare una spazzola metallica in acciaio. Per pulire l'interno del dispositivo di riscaldamento bisogna togliere la cenere con una paletta e uno scopino facendo attenzione a non danneggiare gli elementi della stufa.

13. Non usare e non installare in canne fumarie condivise.

Come posso controllare che il mio impianto sia stato realizzato correttamente?

3. - Come Utilizzare Correttamente la Stufa Hergóm Serie Frama

Come scegliere la legna da ardere adeguata?

È molto importante considerare che uno degli elementi che consentirà di ottenere il massimo rendimento dalla stufa è l'acquisto di combustibili di buona qualità, per cui bisognerà tenere sempre conto delle seguenti osservazioni su come acquistare, conservare e manipolare la legna da utilizzare per la stufa.

- Usare preferibilmente legna da ardere da specie rinnovabili, che è legna con un ottimo comportamento, facile da asciugare per il produttore e che, inoltre, proviene da risorse forestali controllate.

- Una variabile particolarmente rilevante nella qualità della legna da ardere è il suo contenuto di umidità. È molto importante che questa non sia superiore al 25%, per consentire una durata adeguata, evitare la perdita di energia nell'evaporazione dell'acqua e la conseguente perdita di potenza della stufa. Inoltre, utilizzando legna con un basso contenuto di umidità si eviterà la produzione di Creosoto (residuo della combustione che si deposita nei tubi della stufa), con la conseguente diminuzione dei costi di manutenzione.

- Ricordate di acquistare tronchi di legno con una lunghezza non superiore a 30 cm e diametri di circa 15 cm. In questo modo si potrà depositare la legna comodamente nella stufa evitando di dover tagliare i tronchi di maggiori dimensioni.

- Avere legna da ardere di buona qualità e un contenuto adeguato di umidità non riguarda solo la corretta fornitura della stessa. Questo è solo il punto di partenza. Se la manipolazione non è adeguata tutto questo sforzo sarà inutile. Per questo è molto importante mantenere delle condizioni ottimali di stoccaggio, che deve avvenire in un luogo isolato, in cui la legna non deve essere esposta alla pioggia, con un'adeguata circolazione dell'aria, e per nessun motivo dovrà essere a contatto con il terreno, se non è pavimentato. Se è necessario ottenere delle informazioni aggiuntive, contattare il nostro Ufficio Commerciale.

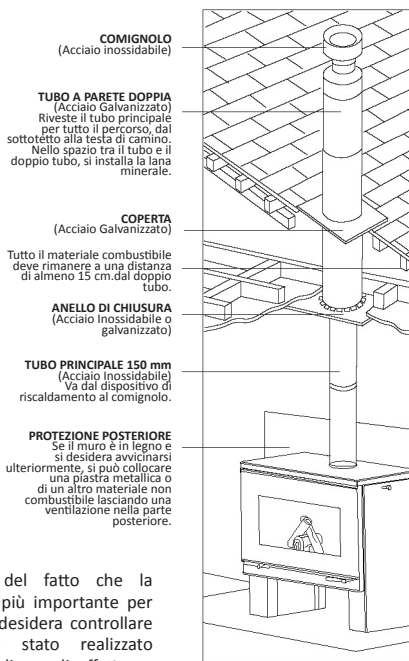

FIG. E

Siamo consapevoli del fatto che la sicurezza e l'aspetto più importante per il cliente, per cui se desidera controllare che l'impianto sia stato realizzato correttamente, consigliamo di effettuare la revisione in base al seguente schema (Fig. E):

Come riconoscere la legna da ardere prima di acquistarla?

I pezzi sono più leggeri.

La corteccia deve essere semi-distaccata e con fessure alle estremità. Senza macchie di colore bianco o grigio.

Come verificare che la legna da ardere è asciutta prima di usarla?

Collocare un pezzo di legno della stufa su una quantità abbondante di braci e verificare quanto segue:

Legna asciutta: si accende da più di un lato in pochi minuti.

Legna umida: assume un colore nerastro e l'accensione è lenta.

Legna bagnata e/o verde: mano a mano che si consuma emette un fischio, diventa più scura, non produce fiamme e genera una notevole quantità di fumo.

QUESTA LEGNA DA ARDERE NON È CONSIGLIABILE PER IL CONSUMO.

RICORDARE CHE:

LA LEGNA DA ARDERE UMIDA GENERA PROBLEMI DI ACCENSIONE, PROBLEMI DI COMBUSTIONE, PROBLEMI DI MANUTENZIONE E SPORCIZIA DEL VETRO.

Come accendere la stufa?

1. Collocare della carta appallottolata al centro del focolare di combustione.
2. Collocare varie tavolette sulla carta e qualche truciolo sopra, preferibilmente a forma di pira.

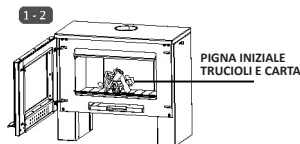

3. Accendere il fuoco e chiudere la porta della stufa.

* La prima volta che si accende la stufa, la vernice può produrre fumo, per cui si consiglia di tenere aperta una finestra.

4. Spostare il comando-valvola della porta totalmente a destra per apportare il massimo possibile di aria primaria per l'inizio della combustione e mantenerlo così fino a quando si accendono i trucioli.

5. Aprire la porta e aggiungere il carico di legna, collocando i pezzi più leggeri sopra i trucioli accesi. È molto importante lasciare degli spazi liberi tra i pezzi di legno, per consentire la circolazione dell'aria e, di conseguenza, un'accensione più rapida e vigorosa.

6. Chiudere la porta e mantenere il comando-valvola della porta totalmente a destra per consentire l'entrata del massimo di aria primaria. Inoltre, aprire completamente il comando-valvola laterale per apportare aria per la pulizia del vetro e la combustione fino a quando si accendono i pezzi di legno.

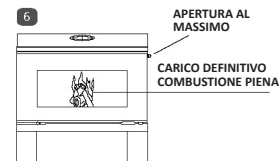
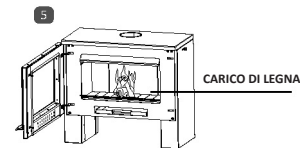
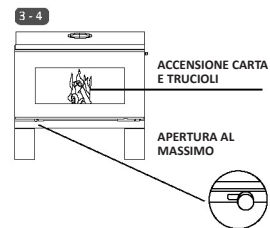

7. Infine, quando i tronchi sono già accesi, chiudere il comando-porta di entrata dell'aria primaria e regolare la combustione con il comando laterale di entrata dell'aria per la pulizia del vetro e il controllo della combustione.

8. Per gestire la stufa nel modo più adeguato, è necessario un po' di tempo per familiarizzare con il suo funzionamento. Non ci si dovrà aspettare una reazione immediata del fuoco quando si aprono o si chiudono i diversi comandi-valvole; non si intensificherà né si estinguerà la fiamma rapidamente come accade con i combustibili liquidi o gassosi. I combustibili solidi come la legna da ardere reagiscono lentamente.

9. La stufa e in particolar modo le superfici esterne della stessa saranno calde al tatto quando questa è in funzione. In questo caso si consiglia di usare dei guanti.

RICORDARE: Accendendo il fuoco in base a queste indicazioni si porrà una buona base per una combustione efficiente, senza fumo né contaminazione e con un funzionamento ottimale della stufa.

RICORDARE: L'apertura del comando della porta è necessaria solo per l'avvio, anche se al momento dell'installazione potrebbe essere necessaria un'apertura intermedia durante il funzionamento del dispositivo di riscaldamento.

7



APERTURA VALVOLA PORTA AL MINIMO

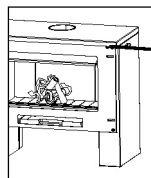

Apertura Valvola laterale in base alla combustione richiesta.

Come effettuare la ricarica della legna da ardere?

1. Aprire il comando - valvola dell'Aria Primaria al "Massimo" (comando nella porta), aprire il comando - valvola dell'aria di combustione al massimo (comando sulla parte laterale) e, infine, aprire la porta del focolare.

2. Collocare dei trucioli di legna da ardere asciutta sulle braci che esistono già all'interno della stufa. Ricordare che, analogamente alla procedura di accensione, è molto meglio se si deposita la legna lasciando degli spazi tra i diversi pezzi, per agevolare una migliore ossigenazione del fuoco.

3. Una volta accesi tutti i pezzi di legno, regolare al minimo la Valvola dell'Aria Primaria e regolare la valvola laterale a seconda della combustione desiderata.

RICORDARE: Il miglior momento per ricaricare la stufa è quando ha una notevole quantità di braci all'interno. Se la quantità di braci è scarsa, il metodo adeguato per ricaricarla è ripetere la procedura di accensione iniziale.

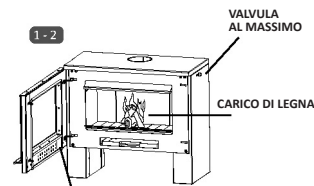

VALVOLA AL MASSIMO



3

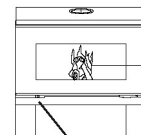

CARICO DEFINITIVO COMBUSTIONE PIENA



VALVOLA AL MINIMO

Cosa fare se si desidera spegnere la stufa?

1. Per spegnere la stufa, bisogna portare al "Minimo" la Valvola dell'Aria Primaria della porta e la valvola dell'aria di combustione del laterale.

4. - Come Risolvere i Problemi e Realizzare una Manutenzione Adeguata alla Stufa Hergóm Serie Frama

Che tipo di manutenzione si deve realizzare alla Stufa Hergóm Serie Frama?

1. La cosa più importante è la pulizia dei tubi, che consiste nell'eliminazione del creosoto (sostanza infiammabile simile al catrame che si produce nella combustione della legna da ardere) attaccato alle pareti interne degli stessi.

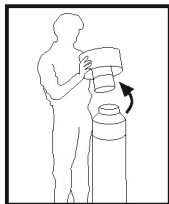

1
Svitare il comignolo e toglierlo.

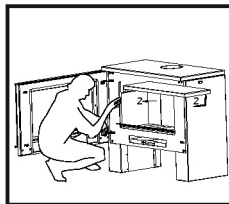

2
Togliere il deflettore - collettore smontabile spostandolo nel senso che indicano le frecce. Non è necessario toglierlo dalla stufa.

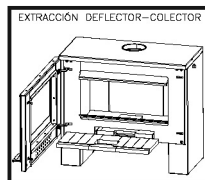

3
Per estrarre il deflettore - collettore e poter realizzare la manutenzione, si devono effettuare i seguenti passi: In primo luogo estrarre tutti i pezzi refrattari dal fondo della stufa.

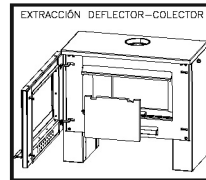

4
Secondo, si deve estrarre il pezzo dal centro del dispositivo di riscaldamento prestando attenzione.

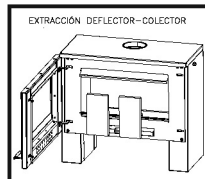

5
Terzo, si estraggono i pezzi che si trovano sui lati del pezzo centrale, prestando attenzione. Se non ci sono pezzi sui lati, passare al punto successivo.

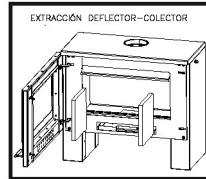

6
Quarto, si devono estrarre i pezzi laterali della stufa, una volta estratti i pezzi della base del dispositivo di riscaldamento e i pezzi posteriori. Si consiglia precauzione.



7
Quinto, si estrae il deflettore-collettore togliendo i perni e facendolo scivolare in avanti, quindi si abbassa dolcemente affinché non rimanga intrappolata la mano dell'operatore.



8
Far scivolare lo spazzacamino dall'estremità superiore del tubo fino a quando appare dentro la stufa.

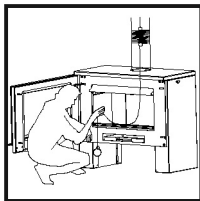

9

Tirare la corda dall'interno della stufa, trascinando lo spazzacamino dentro il tubo, quindi spingerlo verso l'alto. Ripetere 6 volte.

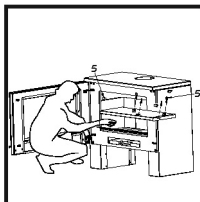

10

Collocare il deflettore-collettore smontabile assicurandosi che il o i tubi ossigenatori entrino nei fori della parte posteriore della stufa.

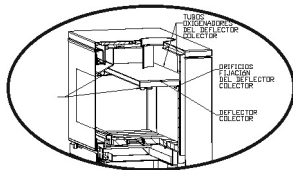

2. Togliere periodicamente, con il cassetto cenere, le ceneri prodotte dalla combustione della legna da ardere. Tuttavia, per il funzionamento corretto della stufa è importante mantenere sempre all'interno della stessa una buona base di ceneri, per agevolare l'accumulo delle braci e le attività di ricarica.

3. Uno dei punti più interessanti della Stufa Hergóm serie Frama, è poter godere del fuoco a vista. Tuttavia, molte volte questa caratteristica è limitata dalle macchie che appaiono nel vetro della stufa. Si consiglia di seguire i seguenti punti per ridurre al massimo questa situazione:

-La principale causa delle macchie sul vetro è direttamente associata all'uso di legna da ardere con un alto contenuto di umidità, assieme al fatto di mantenere il comando - valvola laterale dell'aria di pulizia del vetro al "minimo". Evitare la coincidenza di queste due cause, ricordarsi di acquistare legna da ardere asciutta, immagazzinarla correttamente e mantenere tale valvola in posizione intermedia o minima.

-Pulire periodicamente il vetro del dispositivo di riscaldamento con il prodotto lavavetri Hergóm, che si può trovare nella nostra Rete di Distributori. Se si ha bisogno di ulteriori informazioni, consultare il nostro Ufficio Commerciale.

- Questa pulizia deve essere effettuata solo da personale qualificato e la sua frequenza è direttamente proporzionale all'intensità dell'uso della stufa e alla qualità della legna da ardere.

- Mantenere i tubi puliti favorirà il funzionamento corretto della stufa evitando una possibile combustione interna che può essere pericolosa.

Perché dalla stufa esce fumo?

È molto importante essere consapevoli del fatto che una delle cose più difficili da ottenere è che non esca del fumo da una stufa. Per ridurre al massimo questo problema, bisogna seguire i punti indicati qui sotto:

1. Avere un impianto con l'altezza adeguata. Per soddisfare questo punto, la testa di camino del tubo dovrà rimanere almeno 1 m al di sopra della parte più alta del tetto.

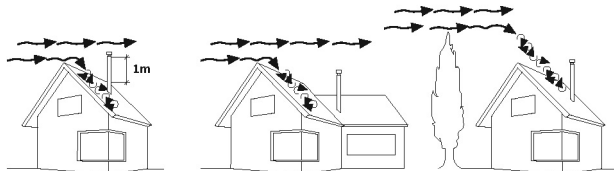



a) Quando il vento trova un ostacolo si genera una turbolenza che, a volte, aumenta la pressione e fa tornare il fumo indietro nel tubo. Per correggere questa situazione bisogna aumentare la lunghezza del tubo fino a quando fuoriesce dalla zona di turbolenza.

2. Ricaricare adeguatamente la stufa, seguendo le istruzioni indicate a pagina 62.

3. Mantenere sempre pulito il tubo della stufa, in base alle raccomandazioni a pagina 63.

CARATTERISTICAS TECNICAS

Linea Frama	Prodotto	Colore	Potenza Calorifica (kcal/h)	kW	Misure					Dimensioni interne focolare			Capacità focolare m3	Secondo normativa EPA	
					Diametro mm	Larghezza mm	Altezza mm	Profondità mm	Peso Kg	Frontale mm	Profondità mm	Altezza mm		Massa massima Kg	Lunghezza max legna mm
	Frama S	Nero	6.500	7,5	152	514	740	448	86	350	310	300	0,03	3,57	290
	Frama M	Nero	8.600	10	152	750	740	447	127	530	300	300	0,05	5,31	440
	Frama L	Nero	10.300	12,5	152	900	800	447	151	650	310	290	0,06	6,37	540

Prodotto	Caratteristiche									
	Vermiculite	Mattonelle refrattarie	Cassetto cenere	Sistema auto-pulizia	Rendimento	Flusso g/s	CO 13%O2 vol%	Emissioni particelle	T° uscita fumi	
Frama S	●	●	●	●	75%	7,6	0,06	52 mgr/m3N	308 C°	
Frama M	●	●	●	●	75%	10,1	0,08	60 mgr/m3N	306 C°	
Frama L	●	●	●	●	75%	12,5	0,10	68 mgr/m3N	304 C°	

Componenti della stufa

MODELLO FRAMA S

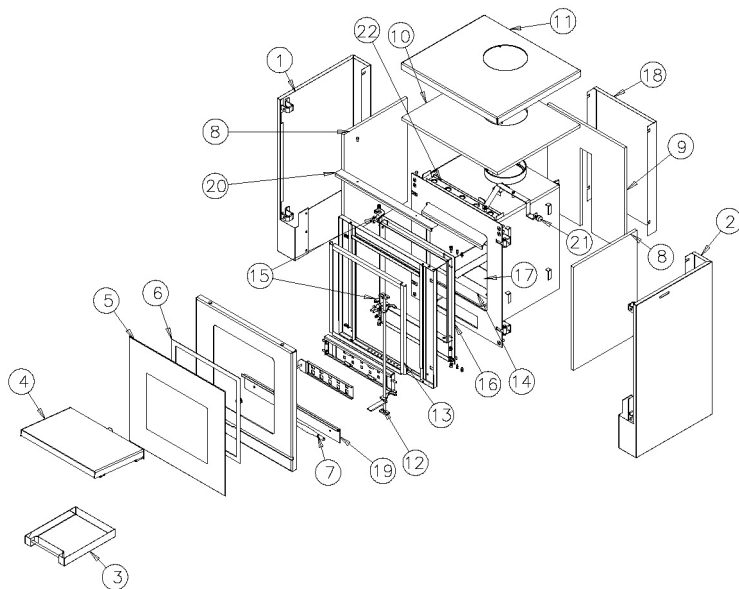

1	PANNELLO LATERALE SINISTRO
2	PANNELLO LATERALE DESTRO
3	CASSETTO CENERE
4	DEFLETTORE-COLLETTORE
5	VETRO SERIGRAFATO
6	GUARNIZIONE PORTA
7	MANIGLIA ACCIAIO INOSSIDABILE
8	FIBRA CERAMICA LATERALE
9	FIBRA CERAMICA POSTERIORE
10	FIBRA CERAMICA COPERTURA
11	SISTEMA COPERTURA
12	SISTEMA SUPPORTO PORTA
13	SIGILLATURE PORTA
14	PEZZI DI VERMICULITE
15	CERNIERA PORTA
16	GUARNIZIONE FRONTALE
17	GRIGLIA
18	PANNELLO POSTERIORE
19	GUARNIZIONE ANGOLO INFERIORE
20	GUARNIZIONE ANGOLO SUPERIORE
21	LEVA SCORRIMENTO PORTA/PANNELLI
22	SISTEMA VALVOLA - COMBUSTIONE

Componenti della stufa

MODELLO FRAMA M

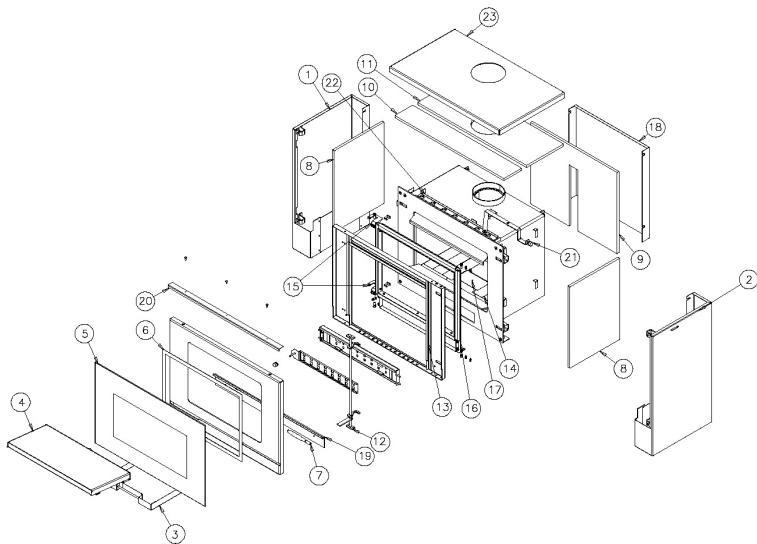

1	PANNELLO LATERALE SINISTRO
2	PANNELLO LATERALE DESTRO
3	CASSETTO CENERE
4	DEFLETTORE-COLLETTORE
5	VETRO SERIGRAFATO
6	GUARNIZIONE PORTA
7	MANIGLIA ACCIAIO INOSSIDABILE
8	FIBRA CERAMICA LATERALE
9	FIBRA CERAMICA POSTERIORE
10	FIBRA CERAMICA PICCOLA - COPERTURA
11	FIBRA CERAMICA GRANDE - COPERTURA
12	SISTEMA SUPPORTO PORTA
13	SIGILLATURE PORTA
14	PEZZI DI VERMICULITE
15	CERNIERA PORTA
16	GUARNIZIONE FRONTALE
17	GRIGLIA
18	PANNELLO POSTERIORE
19	GUARNIZIONE ANGOLO INFERIORE
20	GUARNIZIONE ANGOLO SUPERIORE
21	LEVA SCORRIMENTO PORTA/PANNELLI
22	SISTEMA VALVOLA - COMBUSTIONE
23	SISTEMA COPERTURA

Componentes de la Estufa

MODELO FRAMA L

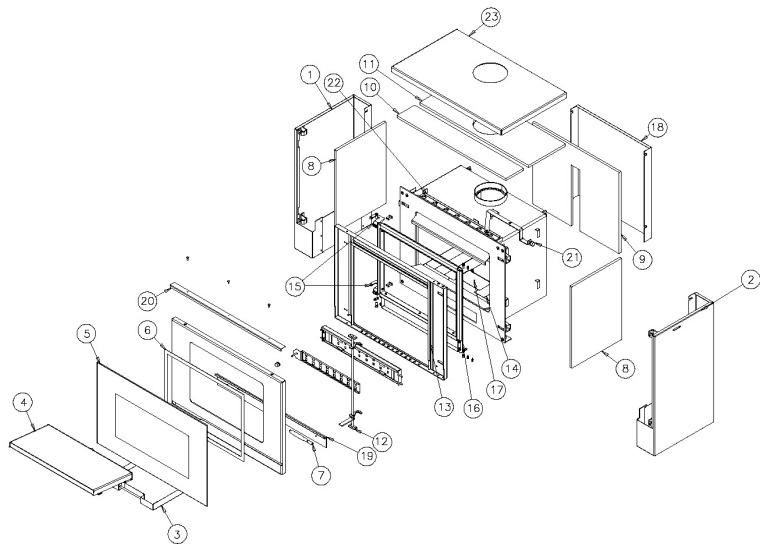

1	PANNELLO LATERALE SINISTRO
2	PANNELLO LATERALE DESTRO
3	CASSETTO CENERE
4	DEFLETTORE-COLLETTORE
5	VETRO SERIGRAFATO
6	GUARNIZIONE PORTA
7	MANIGLIA ACCIAIO INOSSIDABILE
8	FIBRA CERAMICA LATERALE
9	FIBRA CERAMICA POSTERIORE
10	FIBRA CERAMICA PICCOLA - COPERTURA
11	FIBRA CERAMICA GRANDE - COPERTURA
12	SISTEMA SUPPORTO PORTA
13	SIGILLATURE PORTA
14	PEZZI DI VERMICULITE
15	CERNIERA PORTA
16	GUARNIZIONE FRONTALE
17	GRIGLIA
18	PANNELLO POSTERIORE
19	GUARNIZIONE ANGOLO INFERIORE
20	GUARNIZIONE ANGOLO SUPERIORE
21	LEVA SCORRIMENTO PORTA/PANNELLI
22	SISTEMA VALVOLA - COMBUSTIONE
23	SISTEMA COPERTURA

INFORMAZIONI IMPORTANTI

La Stufa Hergóm serie Frama è identificata da un numero di serie stampato su un pannello che si trova nella parte posteriore della stufa. Nessun'altra Stufa Hergóm Frama di modello simile ha lo stesso numero di serie, che può essere richiesto nel caso in cui si abbia bisogno di qualche tipo di servizio.

Modello:

N° di serie:

Data d'acquisto:

Rivenditore:

La garanzia entrerà in vigore quando la scheda inclusa in questo manuale ci arrivi totalmente compilata entro 30 giorni dalla data di acquisto. In caso di dubbio contattare il nostro Ufficio Tecnico prima di procedere alla relativa installazione. Non dimenticare che la durata utile dei dispositivi dipende dalla corretta installazione degli stessi.

RACCOMANDAZIONI

- Utilizzare un estintore antincendio nel caso in cui si infiammi il dispositivo di riscaldamento.
- Usare solo pezzi di ricambio consigliati dal fabbricante.
- Dispositivo concepito per la combustione intermittente.
- In caso di qualsiasi modifica non autorizzata del dispositivo, Hergom non si assume alcuna responsabilità.

PRECAUZIONI



Le stufe sono state concepite per essere utilizzate solo con la legna da ardere come combustibile. L'uso di qualsiasi altro combustibile produrrà il deterioramento della stufa e darà origine alla scadenza della garanzia.



Effettuare controlli periodici ai tubi e procedere alla pulizia degli stessi, se necessario. L'accumulo di creosoto può provocare l'accensione di fiamme all'interno dei tubi.



Mantenere qualsiasi oggetto di materiale combustibile lontano dalla stufa (mobili, tende, carta, plastica, ecc.)



Non lasciare indumenti o altri articoli di materiale combustibile sulla stufa.



Non bruciare quantità di carta o altri materiali combustibili che possono causare un fuoco rapido ed estremamente caldo. Non usare il dispositivo come inceneritore.



Il focolare di combustione della stufa dovrà rimanere chiuso quando il fuoco è acceso.



Le stufe devono essere installate adeguatamente per evitare possibili incidenti. Si devono rispettare strettamente le istruzioni di installazione che appaiono nel presente Manuale.



Non usare benzina, paraffina o altri combustibili infiammabili per accendere il fuoco. Non conservare benzina o altri combustibili infiammabili in luoghi vicini alle stufe.



Non apportare modifiche all'installazione della stufa senza consultare prima il personale specializzato.



Se gli elementi vicini o a contatto con la stufa iniziano a rilasciare fumo, è perché si è surriscaldata. Non aggiungere altra legna, assicurarsi che la stufa sia ben chiusa e che si chiuda completamente la Valvola dell'Aria e avvisare il servizio di emergenza.



hergom

FRAMA

MANUAL DO UTILIZADOR

ESTUFA FRAMA MODELOS: S-M-L

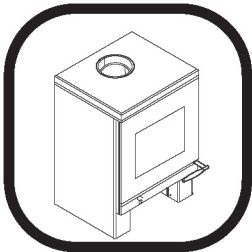

FRAMA **S**

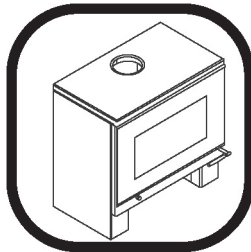

FRAMA **M**

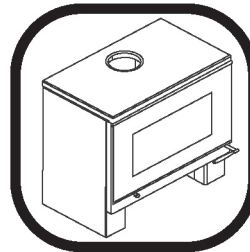

FRAMA **L**

Este Manual inclui as Instruções para a Instalação, Utilização e Manutenção da sua estufa.
Leia cuidadosamente este Manual antes de instalar e acender a sua Estufa.
Guarde este Manual, pois pode ser de utilidade no futuro. Siga sempre as instruções contidas no Manual do Utilizador.

ÍNDICE

1. - Introdução.

Boas vindas.	75
Instruções importantes de Utilização e Segurança.	76
Principais Componentes e Esquema de Funcionamento.	76

Informação importante.	88
Recomendações	88
Precauções.	89

2. - Como Instalar Correctamente a Estufa Hergóm Série Frama.

Como eleger adequadamente o lugar apropriado para instalar a sua Estufa Hergóm Série Frama?	76
Como posso verificar que a minha instalação está correctamente executada?	78

3. - Como Utilizar Adequadamente a Estufa Hergóm Série Frama.

Como eleger a lenha adequada?	78
Como reconhecer a lenha antes de a comprar?	79
Como comprovar que a lenha está seca antes de a usar?	79
Como acender a estufa?	79
Como devo fazer a recarga de lenha?	80
Que faço se quero apagar a estufa?	81

4. - Como Resolver Problemas e Realizar uma Manutenção Adequada.

Que tipo de manutenção devo fazer à minha Estufa Hergóm Série Frama?	81-82
Por que é que a minha estufa devolve o fumo?	83
Características técnicas.	84
Componentes da estufa (modelo Frama S)	85
Componentes da estufa (modelo Frama M)	86
Componentes da estufa (modelo Frama L)	87

1. Introdução

Benvindos à família Hergóm

Agradecemos a distinção que nos dispensou com a eleição da nossa Estufa Hergóm Série Frama, que representa em técnica e estilo um importante avanço sobre as clássicas estufas de carvão e lenha.

As Estufas Hergóm Série Frama modelos S, M e L, são talvez o sistema de aquecimento por combustíveis sólidos mais avançado que hoje se conhece. Possuir uma Estufa Hergóm Série Frama é a manifestação de um sentido de qualidade excepcional.

Por favor, leia o manual na sua totalidade. O seu propósito é familiarizá-lo com a sua estufa, indicando-lhe normas para a sua instalação, funcionamento e manutenção que lhe serão muito úteis. Conserve-o e recorra a ele quando o necessite.

AVISO IMPORTANTE

Se a estufa não se instala adequadamente, não lhe dará o excelente serviço para o qual foi concebida. Leia atentamente estas instruções e confie o trabalho a um especialista.

Algumas das peças da sua estufa vão protegidas com pintura anticorrosiva, especial para temperaturas elevadas. Nos primeiros acendimentos, é normal que se produza um ligeiro fumo, ao se evaporar algum dos seus compostos, o que permite à pintura tomar corpo. Por isso recomendamos, ventilar o compartimento até que este fenómeno desapareça.

INDUSTRIAS HERGÓM S.A., não se responsabiliza pelos danos resultantes de alterações nos seus produtos que não tenham sido autorizados por escrito, ou por instalações defeituosas.

Também, se reserva o direito a modificar os seus fabricados sem prévio aviso.

Industrias Hergóm S.A. domiciliada em Soto de Marina - Cantabria- España, oferece uma garantia de DOIS ANOS para os seus aparelhos.

A cobertura geográfica desta garantia inclui somente os países nos que Industrias Hergóm S.A., uma empresa filial ou um importador oficial realizam a distribuição dos seus produtos e nos quais é obrigatório o cumprimento da Directiva Comunitária 1999/44/CE.

A garantia contará a partir da data de compra do aparelho assinalada no impresso da garantia e cobre unicamente as deteriorações ou roturas devidas a defeitos ou vícios de fabricação.

Instruções Importantes de utilização e segurança.

Para que possa desfrutar com máxima segurança, óptimo consumo e alto rendimento da sua Estufa Hergóm Série Frama, é muito importante que leia atentamente este manual, onde se proporciona a seguinte informação:

Como Instalar Corretamente a Estufa Hergóm Série Frama.

Como Utilizar Adequadamente a Estufa Hergóm Série Frama.

Como Resolver Problemas e Manter em Bom Estado a Estufa Hergóm Série Frama.

Principais Componentes e Esquema de Funcionamento

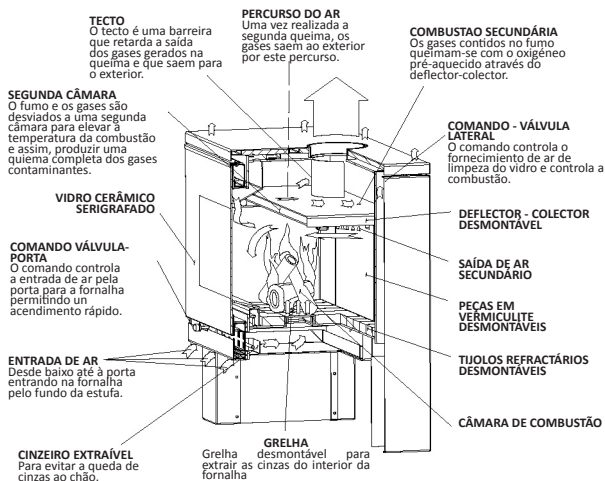

2. - Como Instalar Correctamente a Estufa Hergóm Série Frama.

Como eleger o lugar apropriado para a Instalação da Estufa?

Todas as regulamentações locais, incluídas as que fazem referências a normas nacionais e europeias, terão que ser cumpridas quando se instala este aparelho. No caso das estufas é importante eleger o lugar adequado para a sua instalação, assim como respeitar as medidas de segurança.

1. É importante que a estufa seja aplicada numa zona que permita a adequada circulação de correntes de ar. Isto fará com que o ar quente produzido pela estufa chegue com maior facilidade aos diferentes compartimentos.
2. Por nenhum motivo deverá instalar a estufa próxima de muros ou paredes construídas com materiais de fácil combustão, devendo ter especial precaução com cortinas e tapetes. Nestes casos devem respeitar as distâncias mínimas da fig. B.

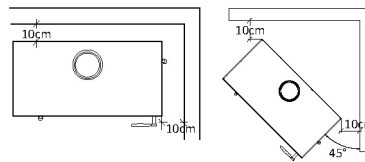

FIG. B

3. Instalar a estufa, se possível, debaixo do buraco da chaminé. Tomar as precauções necessárias na passagem pelos pavimentos, devendo utilizar tubos duplos isolados nos casos em que possa existir risco de incêndio. Se o pavimento é de material incombustível pode utilizar-se o tubo simples.

4. Porque os tubos da chaminé se devem limpar periodicamente, é aconselhável que estejam em posição vertical. Nalguns casos é inevitável a utilização de curvas, podendo-se colocar até duas curvas de 135° ou 90°, mantendo uma altura superior a 6 m, assim como respeitar a medida interior de 150 mm de diâmetro. (Fig. C)

5. Recomenda-se que o tubo sobressaia 1 metro por cima do cumee do telhado. Quando não seja possível e / ou o telhado tenha uma pendente superior a 60°, o tubo deverá sobressair pelo menos 1,5 m desde o ponto por onde atravessa o telhado. (Fig D)

6. Quando se realizam instalações em lugares ventosos e / ou quando o tubo sobressaia mais de 1 metro do tecto, devem-se colocar tensores para fixar o tubo.

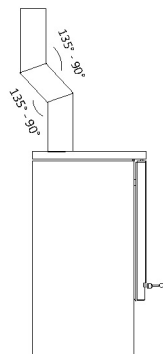

FIG. C



FIG. D

7. Quando a estufa se instala sobre piso de madeira ou plástico, deve-se utilizar uma base de metal ou de cerâmica. Assegure-se de que o chão tem capacidade portante adequada.

8. Se foram realizados trabalhos, modificações ou reparações nas proximidades do tubo ou da estufa depois da sua instalação, confirme de que não se tenha alterado nenhum dos detalhes especificados no Manual do Utilizador.

9. Se sente cheiro a queimado ou percebe sobreaquecimentos nas proximidades da sua estufa, solicite uma revisão técnica.

Nota: Nos primeiros acendimentos pode existir desprendimento de fumo e odores procedentes da pintura.

10. Assegure-se que nenhum componente da rede eléctrica da sua casa seja afectado pelo calor da estufa ou do tubo.

11. Construir grelhas de ventilação na vivenda procurando não as tapar acidentalmente.

12. Para realizar a limpeza da chaminé deve ser utilizado um escovilhão metálico de aço. Para limpar o interior da estufa, devem-se remover as cinzas com um pá e uma escova, cuidando da integridade das peças que se encontram na fornalha.

13. Não utilizar e não instalar em chaminés comuns.

Como posso verificar se a minha instalação está correctamente executada?

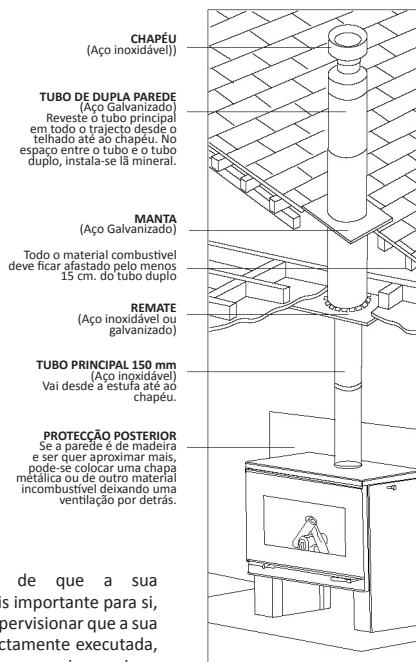

FIG. E

Somos conscientes de que a sua tranquilidade é o mais importante para si, pelo que se deseja supervisionar que a sua instalação está correctamente executada, recomendamos-lhe que a inspeccione guiando-se no seguinte esquema (Fig. E):

3. - Como Utilizar Adequadamente a sua Estufa Hergóm Série Frama.

Como eleger a lenha adequada?

É muito importante que tenha claro que um dos elementos que lhe permitirá obter o máximo rendimento da sua estufa é a aquisição de combustível de boa qualidade, pelo que deve considerar as seguintes observações de 'como comprar', 'armazenar' e 'manipular' a lenha que utilizará na sua estufa.

- Utilize preferentemente lenha proveniente de espécies renováveis, que é lenha de muito bom comportamento, fáceis de secar pelo produtor e que ademais correspondem a recursos florestais controlados.

- Uma variável altamente relevante na qualidade da lenha é o seu conteúdo de humidade. É muito importante que não seja maior a 25%, o qual permitirá a sua adequada duração, evitará a perda de energia em evaporação de água e a consequente perda de potência da sua estufa. Além disto, ao utilizar lenha com baixo conteúdo de humidade, evitará a produção de Creosoto (resíduo da combustão que se deposita nos tubos da sua estufa), com a consequente diminuição nos custos de manutenção.

- Lembre-se de comprar lenha de comprimento não maior a 30 cm e diâmetros de cerca de 15 cm. Com isto poderá depositar a lenha com comodidade na sua estufa e evitará ter que redimensionar os trocos de maior tamanho.

- Ter lenha de boa qualidade e adequado conteúdo de humidade não tem somente que ver com o correcto abastecimento desta. Isto é só o ponto de partida. Se a manipulação não é a adequada, todo esse esforço será inútil. Por isto é muito importante manter umas condições óptimas de armazenamento, o que deve ser feito num lugar isolado, em que a lenha não esteja exposta à chuva, que tenha circulação de ar, e por nenhum motivo deve ficar em contacto com o chão se não está pavimentado. Se necessita de informação adicional contacte com o nosso Departamento Comercial.

Como reconhecer a lenha antes de a comprar?

Os troncos são mais leves.

A casca deve estar semi-desprendida e com gretas nos extremos. Sem manchas de cor branca ou cinzenta.

Como comprovar que a sua lenha está seca antes de a utilizar?

Coloque um tronco na sua estufa sobre uma abundante quantidade de brasas e comprove o seguinte:

Lenha Seca: acende-se por mais de um lado em minutos.

Lenha Húmida: toma uma cor escura e demora a acender.

Lenha Molhada e/ou Verde: à medida que se vai consumindo emite um silvo, escurece, não produz chama e gera grande quantidade de fumo.

ESTA LENHA NÃO É RECOMENDÁVEL PARA O SEU CONSUMO.

LEMBRE QUE:

LENHA HÚMIDA GERA PROBLEMAS DE ACENDIMENTO, PROBLEMAS DE COMBUSTÃO, PROBLEMAS DE MANUTENÇÃO E SUJIDADE NO VIDRO.

Como acender a estufa?

1. Ponha papel amarratado no centro da fornalha de combustão.
2. Ponha várias ripas de madeira sobre o papel e algumas aparas por cima, preferentemente em posição vertical.

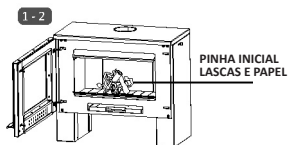

3. Acenda o fogo e feche a porta superior da sua estufa.

4. Desloque o comando – válvula da porta totalmente para a direita, para entrar o máximo possível de ar primário para o arranque da combustão e mantenha-o assim até que a as aparas estejam acesas.

5. Abra a porta e junte a carga de lenha, pondo os troncos mais leves sobre as aparas acesas. É muito importante que deixe espaços entre os troncos já que assim permitirá a circulação de ar e portanto um acendimento mais rápido e vigoroso.

6. Feche a porta e mantenha o comando – válvula da porta totalmente para a direita, permitindo do máximo de ar primário. Também abra completamente a entrada comando – válvula lateral para entrada do ar de limpeza do vidro e de combustão até que as aparas estejam acesas.

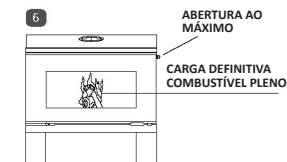
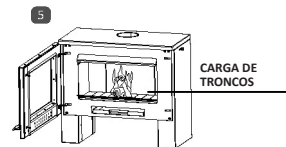
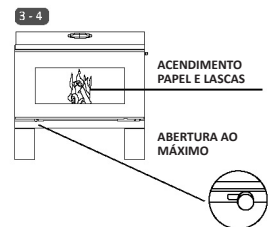

7. Finalmente, quando os troncos já estejam acesos, feche o comando – porta de entrada de ar primário e regule a combustão com o comando lateral de admissão do ar de limpeza do vidro e de controlo da combustão.

8. Para manejar a sua estufa com destreza, requer-se um pouco de tempo para se familiarizar com o seu funcionamento. Não deve esperar uma reacção imediata do fogo ao deslizar os diferentes comandos de ar, não se intensificará nem se extinguirá a chama rapidamente como sucede com os combustíveis líquidos ou gasosos. Os combustíveis sólidos como a lenha, reagem lentamente.

9. A estufa e especialmente as superfícies exteriores da mesma, estarão quentes ao tato quando está em funcionamento. Nesta situação recomenda-se usar luvas.

RECORDE: Ao iniciar o fogo seguindo estas indicações, criará uma boa base para uma combustão efetiva, sem fumo nem contaminação, conseguindo um ótimo funcionamento da estufa.

RECORDE: A abertura do comando da porta somente é necessária para o arranque, mesmo que em função da sua instalação, possa necessitar de uma abertura intermédia durante o funcionamento da estufa.

7



ABERTURA VÁLVULA PORTA AO MÍNIMO

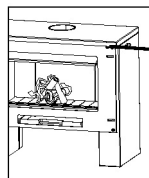

Abertura válvula lateral em função da combustão requerida

Como devo fazer a recarga de lenha na estufa?

1. Regule o comando - válvula de ar primário ao “Máximo” (comando na porta), abra o comando – válvula de ar de combustão ao máximo (comando lateral) e finalmente, abra a porta da fornalha.

2. Coloque aparas de lenha seca sobre as brasas que já existem no interior da estufa. Recorde que, a igual que no procedimento de acendimento, é muito melhor se deposita os trocos deixando espaços de ar entre eles, de maneira a ajudar à maior oxigenação do fogo.

3. Uma vez todas a lenha acesa regule ao mínimo a válvula de ar primário e regule a válvula lateral em função da combustão desejada.

LEMBRE-SE: O melhor momento para recarregar a estufa é quando tem uma importante cama de brasas no interior. Se a cama de brasas é escassa, o método para a recarga é repetindo o procedimento de acendimento inicial.

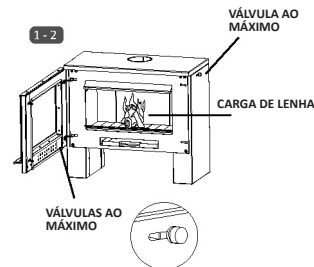

VÁLVULAS AO MÁXIMO

3

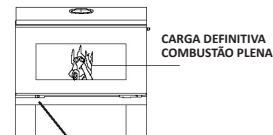

VÁLVULA AO MÍNIMO

Que faço se quero apagar a estufa?

1. Para apagar a sua estufa, só deverá colocar em “Mínimo” a válvula de ar primário da porta e a válvula de ar de combustão do lateral

4. - Como Resolver Problemas e realizar uma Manutenção Adequada à sua Estufa.

Que tipo de manutenção devo fazer à minha Estufa Hergóm Série Frama?

1. O mais importante é a limpeza dos tubos, que consiste em retirar o creosoto (substância inflamável parecida ao alcatrão que se produz na combustão da lenha) aderido nas paredes interiores destes.

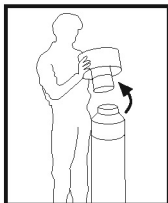

1
Desapertar chapêu e retirá-lo

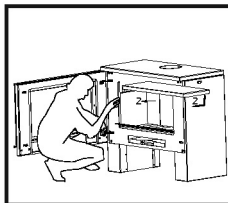

2
Retirar o defletor-coletor desmontável deslocando-o no sentido das setas. Não é necessário retirá-lo da estufa.

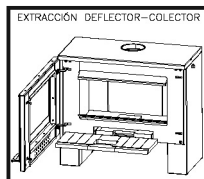

3
Para extrair o defletor-coletor e poder realizar a manutenção, devem-se seguir os seguintes passos: 1º, extrair todas as peças refratárias do fundo da câmara.

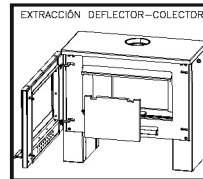

4
2º, deve-se extrair a peça do centro da estufa, cuidadosamente.

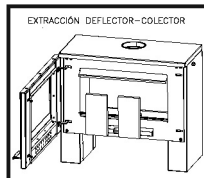

5
3º, extraem-se as peças que se encontram nos lados da peça central, cuidadosamente. Se não tem estas peças, passe ao próximo passo.

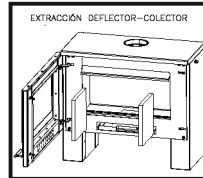

6
4º, devem-se extrair as peças laterais da estufa, uma vez retiradas as peças da base e as peças posteriores. Recomenda-se precaução.



7
5º, extrae-se o defletor-coletor desapertando os pernos e deslizando-o para a frente, descendo-o suavemente para que não haja entaladela da mão do operador.

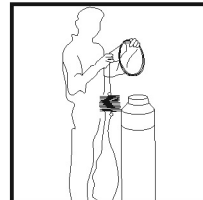

8
Deslizar o escovilhão desde o extremo superior do tubo até que apareça na estufa.

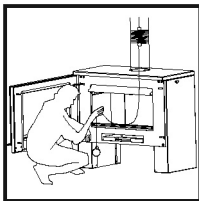

9

Péuxar a corda desde dentro da estufa, arrastando o escovilhão pelo interior do tubo e de seguida puxá-lo para cima. Repetir 6 vezes.

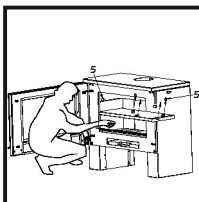

10

Colocar o defletor-coletor desmontável assegurando-se que os tubos oxigenadores entrem nos orifícios das costas da estufa.

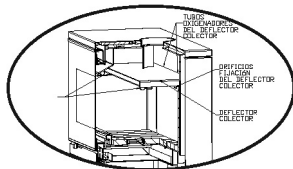

2. Retire periodicamente do cinzeiro as cinzas produzidas pela queima da lenha. Contudo, para o bom funcionamento da sua estufa, é importante que mantenha sempre no interior da fornalha uma camada de cinzas, o que facilitará a acumulação de brasas e o labor da recarga.

3. Um dos grandes atractivos da sua Estufa Hergóm Série Frama é poder desfrutar do fogo à vista. Contudo, muitas vezes isto vê-se limitado por manchas que aparecem no vidro da estufa. É recomendável que siga os seguintes conselhos para minorar ao máximo esta situação.

- A principal causa das manchas no vidro está directamente associada ao uso de lenha com alto conteúdo de humidade, combinado com o manter a válvula lateral de ar de limpeza do vidro ao "Mínimo". Evite a coincidência destas duas causas, lembre-se de comprar lenha seca e armazená-la correctamente e manter a referida válvula em posição intermédia.

- Limpe periodicamente o vidro da sua estufa com limpa vidros Hergóm, produto que pode ser encontrado na nossa Rede de Distribuidores. Se necessita de mais informação consulte o nosso Departamento Comercial.

- Esta limpeza só deve ser realizada por pessoal capacitado e a sua frequência está em directa relação com a intensidade de uso da estufa e a qualidade da lenha.

- Manter limpa a chaminé, beneficiará o correcto funcionamento da estufa e evitará uma possível combustão interna que pode resultar perigosa.

Por que é que a minha estufa devolve o fumo?

É muito importante que tenha claro que uma das coisas mais difíceis de conseguir é que a sua estufa não devolva o fumo. Para minorar ao máximo este contratempo, devem-se cumprir os seguintes pontos:

1. Ter uma chaminé com a altura adequada. Para que isto se cumpra, o chapéu da chaminé deverá ficar como mínimo a 1m por cima do cumeeiro do telhado.

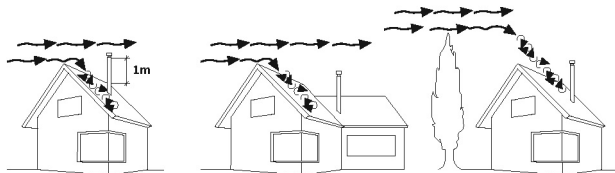



a) O vento ao chocar contra um obstáculo, produz turbulência que em determinadas ocasiões aumentará a pressão causando com que o fumo retroceda pela chaminé. Para corrigir esta situação é necessário aumentar o comprimento da chaminé até que ultrapasse a zona de turbulência.

2. Recarregar adequadamente a sua estufa, seguindo as instruções mencionadas anteriormente.

3. Manter sempre limpa a chaminé da sua estufa, de acordo com as recomendações anteriormente feitas.

CARACTERÍSTICAS TÉCNICAS

Linea Frama	Producto	Cor	Potência calória (kcal/h)	kW	Medidas					Dimensões interior fornalha			Capacidade fornalha m3	Segundo Norma EPA	
					Diâmetro mm	Larg. mm	Alt. mm	Prof. mm	Peso Kg	Frente mm	Profundidade mm	Altura mm		Massa máxima Kg	Largura max tronco mm
	Frama S	Negro	6.500	7,5	152	514	740	448	86	350	310	300	0,03	3,57	290
	Frama M	Negro	8.600	10	152	750	740	447	127	530	300	300	0,05	5,31	440
	Frama L	Negro	10.300	12,5	152	900	800	447	151	650	310	290	0,06	6,37	540

Producto	Caratteristiche								
	Vermiculite	Tijolos refratários	Cinzeiro	Sistema auto-limpeza	Rendimento	Caudal g/s	CO 13%O2 vol%	Emissão de partículas	T° saída fumos
Frama S	●	●	●	●	75%	7,6	0,06	52 mgr/m3N	308 C°
Frama M	●	●	●	●	75%	10,1	0,08	60 mgr/m3N	306 C°
Frama L	●	●	●	●	75%	12,5	0,10	68 mgr/m3N	304 C°

Componentes da estufa

MODELO FRAMA S

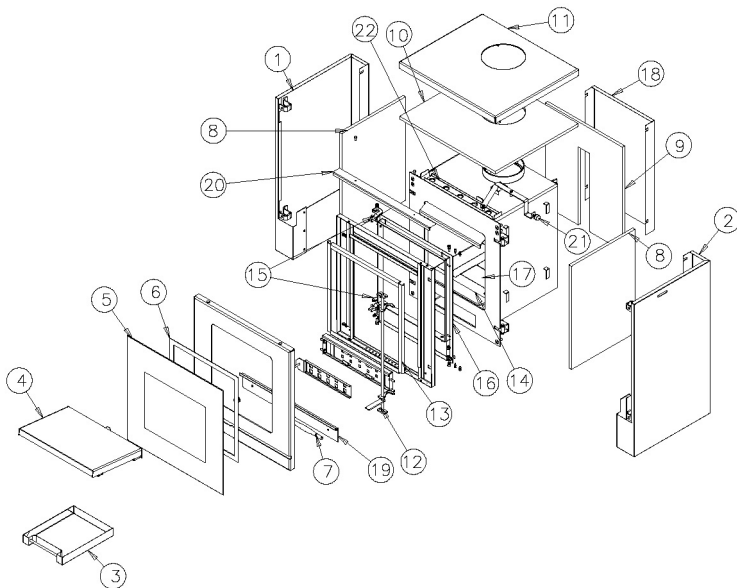

1	PAINEL LATERAL ESQUERDO
2	PAINEL LATERAL DIREITO
3	CINZEIRO
4	DEFLETOR-COLETOR
5	VIDRO SERIGRAFADO
6	ENVOLVENTE EXTERIOR PORTA
7	PUXADOR AÇO INOX
8	FIBRA CERÂMICA LATERAL
9	FIBRA CERÂMICA POSTERIOR
10	FIBRA CERÂMICA TETO
11	SISTEMA TETO
12	SISTEMA EIXO FECHO PORTA
13	VEDAÇÕES PORTA
14	PEÇAS DE VERMICULITE
15	DOBRADIÇA PORTA
16	ENVOLVENTE INTERIOR PORTA
17	GRELHA
18	PAINEL POSTERIOR
19	ENVOLVENTE ÂNGULO INFERIOR
20	ENVOLVENTE ÂNGULO SUPERIOR
21	PUXADOR DESLIZADOR PORTA / PAINÉIS
22	SISTEMA VÁLVULA - COMBUSTÃO

Componentes da estufa

MODELO FRAMA M

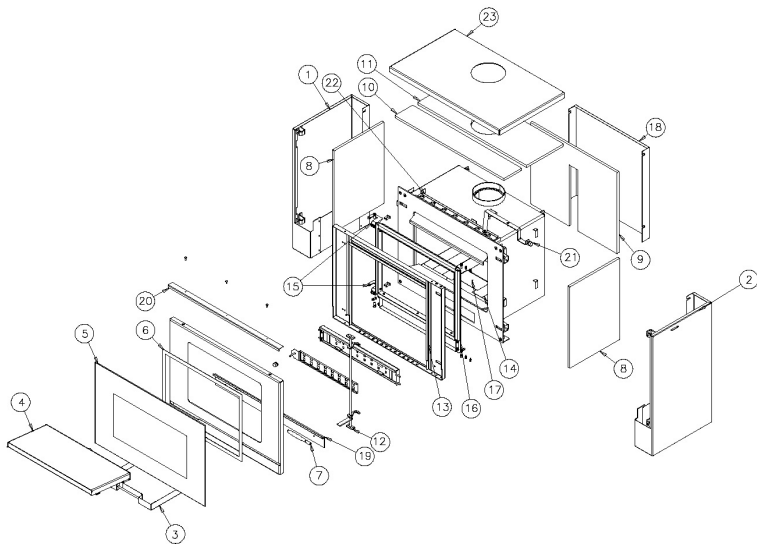

1	PAINEL LATERAL ESQUERDO
2	PAINEL LATERAL DIREITO
3	CINZEIRO
4	DEFLETOR-COLETOR
5	VIDRO SERIGRAFADO
6	ENVOLVENTE EXTERIOR PORTA
7	PUXADOR AÇO INOX
8	FIBRA CERÂMICA LATERAL
9	FIBRA CERÂMICA POSTERIOR
10	FIBRA CERÂMICA PEQUENA - TETO
11	FIBRA CERÂMICA GRANDE - TETO
12	SISTEMA EIXO FECHO PORTA
13	VEDAÇÕES PORTA
14	PEÇAS DE VERMICULITE
15	DOBRADIÇA PORTA
16	ENVOLVENTE INTERIOR PORTA
17	GRELHA
18	PAINEL POSTERIOR
19	ENVOLVENTE ÂNGULO INFERIOR
20	ENVOLVENTE ÂNGULO SUPERIOR
21	PUXADOR DESLIZADOR PORTA / PAINÉIS
22	SISTEMA VÁLVULA - COMBUSTÃO
23	SISTEMA TETO

Componentes da estufa

MODELO FRAMA L

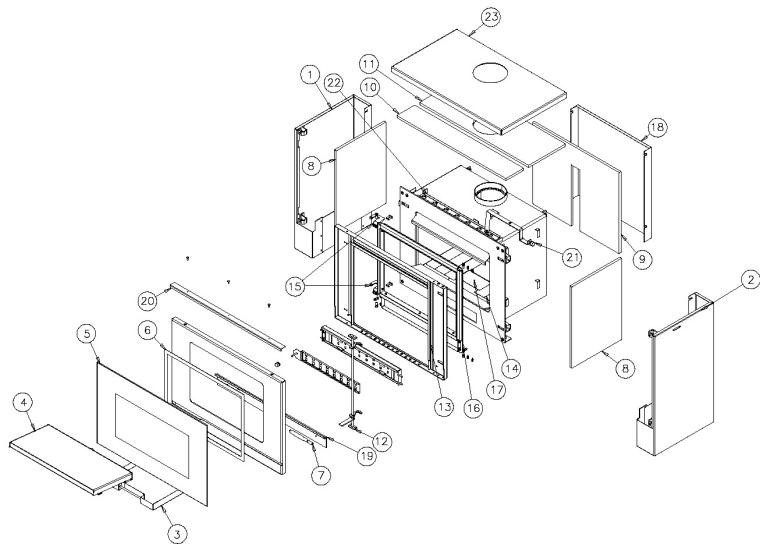

1	PAINEL LATERAL ESQUERDO
2	PAINEL LATERAL DIREITO
3	CINZEIRO
4	DEFLETOR-COLETOR
5	VIDRO SERIGRAFADO
6	ENVOLVENTE EXTERIOR PORTA
7	PUXADOR AÇO INOX
8	FIBRA CERÂMICA LATERAL
9	FIBRA CERÂMICA POSTERIOR
10	FIBRA CERÂMICA PEQUENA - TETO
11	FIBRA CERÂMICA GRANDE - TETO
12	SISTEMA EIXO FECHO PORTA
13	VEDAÇÕES PORTA
14	PEÇAS DE VERMICULITE
15	DOBRADIÇA PORTA
16	ENVOLVENTE INTERIOR PORTA
17	GRELHA
18	PAINEL POSTERIOR
19	ENVOLVENTE ÂNGULO INFERIOR
20	ENVOLVENTE ÂNGULO SUPERIOR
21	PUXADOR DESLIZADOR PORTA / PAINÉIS
22	SISTEMA VÁLVULA - COMBUSTÃO
23	SISTEMA TETO

INFORMAÇÃO IMPORTANTE

A sua Estufa Hergóm Série Frama está identificada por um número de série estampado numa placa que se encontra na parte traseira da sua estufa. Nenhuma outra Estufa Hergóm Série Frama, de similar modelo, tem o mesmo número de série, o qual pode ser requerido no caso que necessite de algum tipo de assistência.

Modelo:

Nº di série:

Data de compra:

Distribuidor:

A garantia terá validade quando o impresso esteja em nosso poder, totalmente preenchido e antes de 30 dias, a partir da data de compra.

Se tem qualquer dúvida coloque-se em contacto com o nosso Departamento Técnico antes de proceder à instalação correspondente. Não esqueça que a correta instalação dos aparelhos depende decisivamente a vida dos mesmos.

RECOMENDAÇÕES

- Utilizar extintor de fogo em caso de incêndio da estufa.
- Utilizar somente peças de substituição recomendadas pelo fabricante.
- Aparelho desenhado para combustão intermitente.
- Contra qualquer modificação não autorizada, Hergóm não se faz responsável.

PRECAUÇÕES



As estufas estão desenhadas para utilizar somente lenha como combustível. O uso de qualquer outro combustível produzirá a deterioração da sua estufa e originará a caducidade da garantia.



Realize inspeções periódicas à chaminé e proceda à sua limpeza se necessário. A acumulação de creosoto pode provocar inflamações no interior dos tubos.



Mantenha qualquer objeto de material combustível afastado da estufa (móveis, cortinas, papéis, plásticos, etc.)



Não deixe roupa ou outros artigos de material combustível sobre a estufa.



Não queime quantidades de papel ou outros materiais combustíveis que possam provocar um fogo rápido e extremamente quente.



A fornha de combustão da sua estufa deverá permanecer fechada enquanto o fogo está aceso.



As estufas devem ser instaladas de forma apropriada para prevenir possíveis acidentes. Devem-se respeitar de forma estrita as instruções de instalação contidas neste Manual.



Nunca utilize gasolina, parafina ou outros combustíveis inflamáveis para acender o fogo. Não armazene gasolina ou outros combustíveis inflamáveis em lugares próximos a estufas.



Não realize modificações à instalação da estufa sem consultar pessoal especializado.



Se elementos próximos ou em contacto com a estufa começam a fumejar, é porque esta está sobreaquecida. Não junte mais lenha e assegure-se que a fornha está bem fechada e feche completamente a Válvula de Aire.

hergom
FRAMA

INDUSTRIAS HERGÓM, S.A.
SOTO DE LA MARINA (Cantabria)
Apartado, 208
39080 SANTANDER (España)
Tel.: 942 587 000
Fax: 942 587 001
Web: <http://www.hergom.com>