

Manual de Instrucciones

Campanas Extractoras DA

Bedienungsanleitung

Dunstabzugshauben DA

Instructions Manual

Kitchen Hoods DA

Manuel d'instructions

Hottes aspirantes DA

Manual de Instru es

Exaustores DA

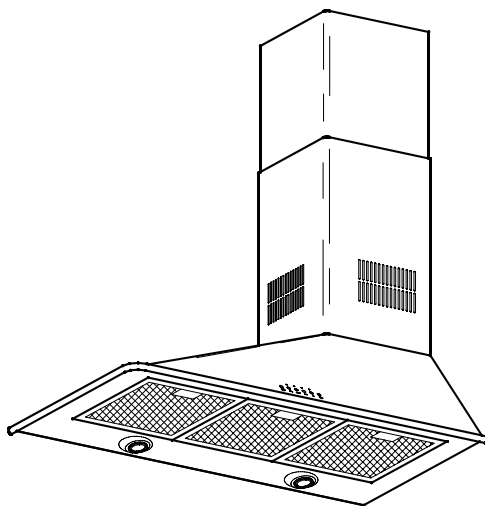

Estimado cliente:

Le felicitamos por su elecci3n. Estamos seguros que este aparato, moderno, funcional y pr ctico, construido con materiales de primera calidad, ha de satisfacer plenamente sus necesidades.

E

Lea todas las secciones de este MANUAL DE INSTRUCCIONES antes de utilizar la campana por primera vez, a fin de obtener el m ximo rendimiento del aparato y evitar aquellas aver as que pudieran derivarse de un uso incorrecto, permiti ndole adem s solucionar peque os problemas.

Guarde este manual, le proporcionar  informaci3n  til sobre su campana en todo momento y facilitar  el uso de la misma por parte de otras personas.

Instrucciones de Seguridad

- Respete las disposiciones locales vigentes en cuanto a instalaciones el ctricas dom sticas y evacuaci3n de gases.
- Compruebe que la tensi3n y frecuencia de la red corresponden con las indicadas en la etiqueta situada en el interior de la campana.
- El aparato se debe conectar a la red utilizando un interruptor de corte omnipolar, con una separaci3n m nima de contactos de 3 mm.
- Una vez instalada la campana aseg rese de que el cable de alimentaci3n a la red no est  en contacto con aristas met licas vivas.
- Evite conectar el aparato a conductos que se utilicen para la evacuaci3n de humos originados por una energ a distinta a la el ctrica. p.ej: calderas, chimeneas, etc.
- La habitaci3n debe estar provista de una ventilaci3n adecuada si se va a utilizar la campana simult neamente con aparatos alimentados por energ a diferente a la el ctrica. p. ej: cocinas a gas.
- La acumulaci3n excesiva de grasa en la campana y filtros met licos origina riesgo de incendio y goteo, es por ello necesario lavar el interior de la campana y los filtros met licos una vez al mes como m nimo.
- La parte inferior de la campana debe situarse como m nimo a 50 cm. de altura sobre encimeras el ctricas y a 65 cm. en encimeras a gas o mixtas. OBSERVE LAS INDICACIONES M NIMAS DEL FABRICANTE DE LA ENCIMERA.
- Nunca deje los quemadores de gas encendidos sin un recipiente que los cubra. La grasa acumulada en los filtros puede gotear o inflamarse por efecto del aumento de temperatura.
- Evite cocinar debajo de la campana si no est n colocados los filtros met licos, p.ej. mientras se est n limpiando en el lavavajillas.
- No est  permitido flamear debajo de la campana.
- Desconecte el aparato antes de realizar cualquier manipulaci3n en su interior. p.ej durante la limpieza o el mantenimiento.
- Le recomendamos usar guantes y extremar la precauci3n cuando limpie el interior de la campana.
- Su campana est  destinada para el uso dom stico y  nicamente para la extracci3n y purificaci3n de los gases provenientes de la preparaci3n de alimentos. El empleo para otros usos es bajo su responsabilidad y puede ser peligroso. El fabricante no se responsabiliza de los da os originados por un uso indebido del aparato.
- Para cualquier reparaci3n debe dirigirse al Servicio de Asistencia T cnica de **TEKA** m s cercano, usando siempre repuestos originales. Las reparaciones o modificaciones realizadas por personal no cualificado pueden ocasionar da os al aparato o un mal funcionamiento, poniendo en peligro su seguridad.

Indice

	P�gina
Descripci�n del aparato	3
Instrucciones de uso	3
Programaci�n tiempo de aspiraci�n	3
Limpieza y mantenimiento	4
Si algo no funciona	4
Dimensiones y caracter�sticas	5
Accesorios suministrados	6
Instalaci�n	6
Filtros de carb�n activo (Opcional)	6

Descripci n del Aparato

- A** Mando electr nico programador con botones para luz y velocidades con pilotos indicativos de funcionamiento.
- B** Filtros met licos.
- C** L mparas con dos luces - 20 W (G-4).
- D, E** Cubretubos, regulables en altura.

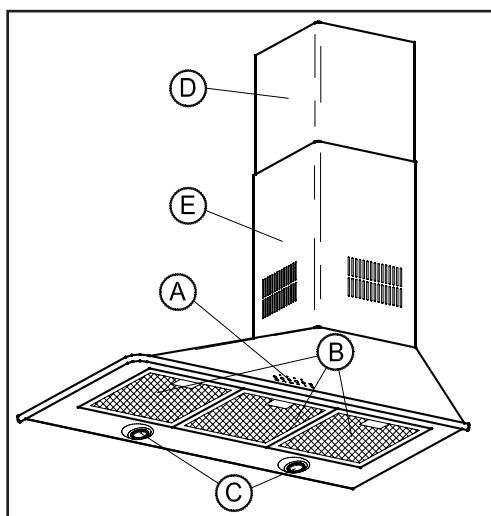

Instrucciones de uso

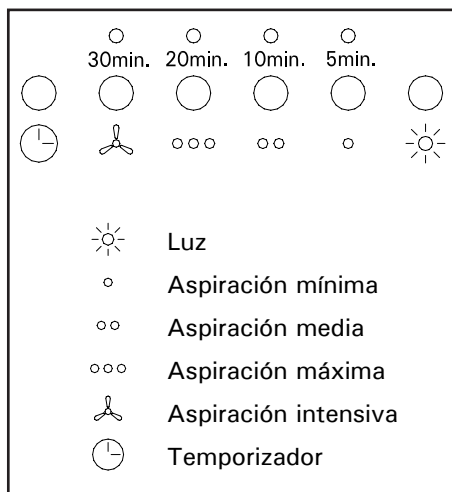

-   Luz
-   Aspiraci n m nima
-    Aspiraci n media
-     Aspiraci n m xima
-   Aspiraci n intensiva
-   Temporizador

Para conseguir una mejor aspiraci n le recomendamos poner en funcionamiento la campana unos minutos antes de cocinar para que el flujo de aire sea continuo y estable al momento de aspirar los humos.

De igual modo, mantenga la campana funcionando unos minutos despu s de cocinar para el total arrastre de humos y olores al exterior.

Programaci n Tiempo de Aspiraci n

1.- Pulsando durante m s de 2 segundos en cualquier velocidad la campana permanecer  encendida 10 minutos en el nivel elegido. Para programar un tiempo diferente al preestablecido (10 minutos):

- a).- Con la campana apagada, pulse el bot n "Temporizador".
- b).- Seleccione el tiempo de aspiraci n pulsando el bot n correspondiente. (Ver figura).
- c).- Vuelva a pulsar el bot n "Temporizador".
- d).- Pulse velocidad deseada durante m s de 2 segundos, la luz comenzar  a parpadear.

Limpeza y Mantenimiento

Al realizar labores de limpieza y mantenimiento aseg rese de cumplir las Instrucciones de Seguridad indicadas en la p gina 2.

E

Limpeza del Cuerpo de la Campana

- Si su campana es de acero inoxidable, utilice limpiadores especializados para este material siguiendo las instrucciones del proveedor del producto.
- En ning n caso use estropajos met licos ni productos abrasivos o corrosivos.
- Seque la campana utilizando un pa o que no desprenda pilosidades.

Limpeza de Filtros Met licos

Para extraer los filtros de sus alojamientos haga una leve presi n sobre los dispositivos de enclavamiento y luego tire de ellos.

Los filtros met licos se pueden limpiar dej ndolos en agua caliente y detergente

neutro hasta que se disuelva la grasa y despu s aclarando bajo el grifo o utilizando productos espec ficos para grasa. Tambi n se pueden limpiar en lavavajillas. En este caso, es aconsejable colocarlos en posici n vertical para evitar que se depositen restos de comida sobre los mismos.

La limpieza en lavavajillas con detergentes agresivos o abrillantadores, puede deteriorar la superficie met lica (ennegreci ndola) sin que esto afecte a su capacidad de retenci n de grasas.

Una vez limpios d jelos secar libremente y posteriormente col quelos en la campana.

Cambio de Luces

Proceda del modo siguiente:

- Desenrosque el embellecedor del portal mparas.
- Cambie la l mpara averiada/fundida. La potencia m xima de las l mparas es de 20 W (G-4).
- Enrosque el embellecedor del portal mparas.

Si algo no funciona

Antes de llamar al Servicio T cnico haga las siguientes comprobaciones:

Problema	Posible causa	Soluci�n
La campana no funciona.	El cable de alimentaci�n de la campana no est� conectado a la red. No hay corriente en la red.	Conecte el cable de alimentaci�n a la red. Aseg�rese de que la red tenga corriente.
La campana no aspira lo suficiente o vibra.	Filtros saturados de grasa. Obstrucci�n en el conducto de salida de aire.	Sustituya o limpie los filtros de carb�n activo y/o met�licos seg�n sea el caso. Elimine la obstrucci�n.
Las l�mparas no iluminan.	Las l�mparas est�n fundidas. Las l�mparas est�n flojas.	Sustituya las l�mparas. Apriete las l�mparas.

Dimensiones y Características

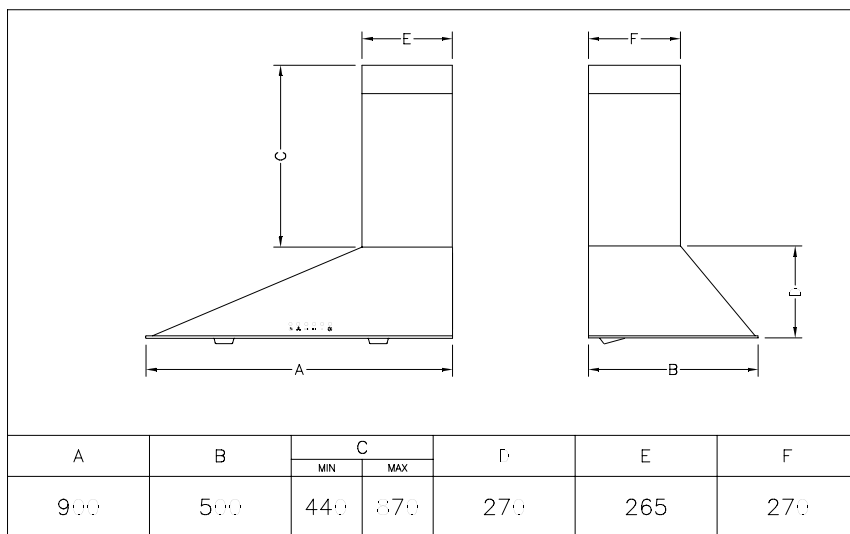

E

INDUSTRIAL S.A. SANTANDER (E) Campana decorativa Serial n°: A-00000 Código Técnico * Ν°ΚΑΤΑΣΚΕΥΗΣ:	
ELECT: *	
Potencia nom. lámpara: Potência nom. lâmpada: Puissance lampes: Lamps rate: 2x20W max.	
ΜΕΙΓΤΣΤΗ ΟΝΟΜΑΣΤΗ ΙΣΧΥΣ:	

Código Técnico	Tensión (V) de red	Frecuencia (Hz) de red	Potencia (W) de luces / motor	Caudal de aspiración
114321DA	220 - 240	50	2 x 20/ 250	800 m ³ /h
134321DA	110 - 127	60	2 x 20/ 280	750 m ³ /h

TEKA INDUSTRIAL S.A., se reserva el derecho de introducir en sus aparatos las correcciones que considere necesarias sin perjudicar sus características esenciales.

Accesorios Suministrados

- | | |
|---|--------------------------------|
| E | 1 Reducción Ø150 / 120 mm. |
| | 1 Válvula anti-retorno. |
| | 2 Soportes para cubretubo. |
| | 2 Soportes pared. |
| | 6 Tacos de sujeción (Ø8 x 40). |
| | 6 Tirafondos (Ø5 x 45). |
| | 4 Tacos de sujeción (Ø6 x 30). |
| | 4 Tirafondos (Ø4 x 30). |
| | 2 Arandelas (Ø6.4 x Ø12). |
| | 2 Arandelas (Ø6.4 x Ø18). |
| | 4 Tornillos (M4 x 12). |
| | 2 Tornillos (Ø3.9 x 13). |
| | 2 Grapas tuerca. |

Instalación

Fig. 1 (Pag. 7)

Al instalar la campana asegúrese de cumplir las Instrucciones de Seguridad indicadas en la página 2.

Para obtener un rendimiento óptimo el conducto al exterior no deberá ser superior a CUATRO METROS, tener más de dos ángulos de 90°, y su diámetro debe ser al menos Ø120.

- 1) Utilizando la plantilla adjunta, trace y taladre en la pared los puntos para fijar los tacos de sujeción (P) (Ø8 x 40) y (J1) (Ø6 x 30).
- 2) Centre el soporte (H) sobre el punto marcado (J1); trace y taladre el punto de fijación del taco (J2) (Ø6 x 30).
- 3) Atornille los soportes (O) a la pared con los tirafondos (Q) (Ø5 x 45) y el soporte (H) con los tirafondos (I) (Ø4 x 30), según fig. 1.
- 4) Cuelgue la campana en los soportes montados (O). Nivele el aparato apretando los tornillos (L) (M4 x 12).
- 5) Trace la situación de los tirafondos (S) (Ø5 x 45).
- 6) Descuelgue la campana.
- 7) Taladre la pared y coloque los tacos (R) (Ø8 x 40).
- 8) Cuelgue la campana, apriete los tornillos

(M) (M4 x 12) con las arandelas (A3) (Ø6.4 x Ø12) y los tirafondos (S) (Ø5 x 45) con las arandelas (T) (Ø6.4 x Ø18).

9) Monte los cubretubos, fijando el inferior en el soporte (H), según detalle de la fig. 1. Eleve el cubretubo superior hasta el lugar deseado y marque su contorno en la pared. Retire los cubretubos.

10) Coloque las grapas (F) en el soporte (C).

11) Centre el soporte (C) sobre el contorno marcado; trace y taladre los puntos de fijación de los tacos (E) (Ø6 x 30). Fije el soporte (C) con los tirafondos (D) (Ø4 x 30).

12) Coloque la pieza (A) si el tubo interior (no suministrado) es Ø150 o (A) + (B) si es Ø120.

13) Fije el tubo interior con una abrazadera (no suministrada) a (A) o (B) según sea el caso.

14) Una vez colocado el tubo interior, coloque el cubretubo inferior sobre la campana y fije el cubretubo superior con los tornillos (G) (Ø3.9 x 13).

Filtros de Carbón Activo (Opcional)

Cuando no sea posible la evacuación de gases al exterior, la campana puede configurarse para purificar el aire recirculándolo a través de filtros de carbón activo.

La duración de los filtros de carbón activo es de tres a seis meses, dependiendo de las condiciones particulares de uso. Estos filtros no son lavables ni regenerables. Una vez agotada su vida útil deberán reemplazarse.

Fig. 2 (Pag. 7)

- 1) Coloque las tuercas-soporte (F) en el cuerpo de la campana.
- 2) Fije los soportes (B) con los tornillos (E) (M4 x 12) sobre las tuercas (F).
- 3) Monte los filtros de carbón (A) introduciendo los anclajes en las ranuras de los soportes (B).
- 4) Retire los cubretubos (H). Coloque las tuercas-soporte (G) en el difusor (C).
- 5) Coloque el difusor (C) en el interior del cubretubo inferior (H) con los tornillos (D) (M4 x 12). Vuelva a colocar los cubretubos (H).

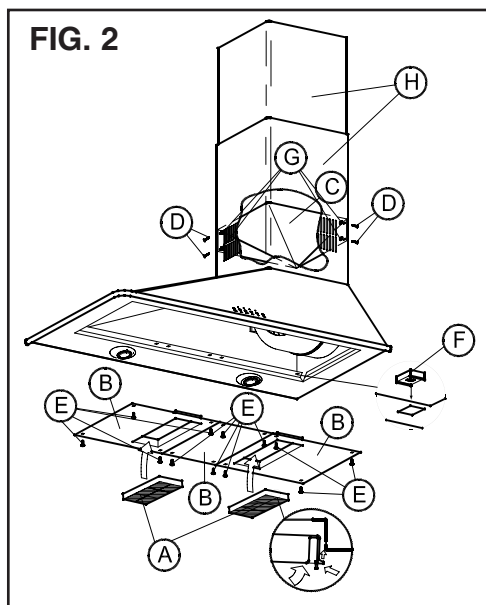
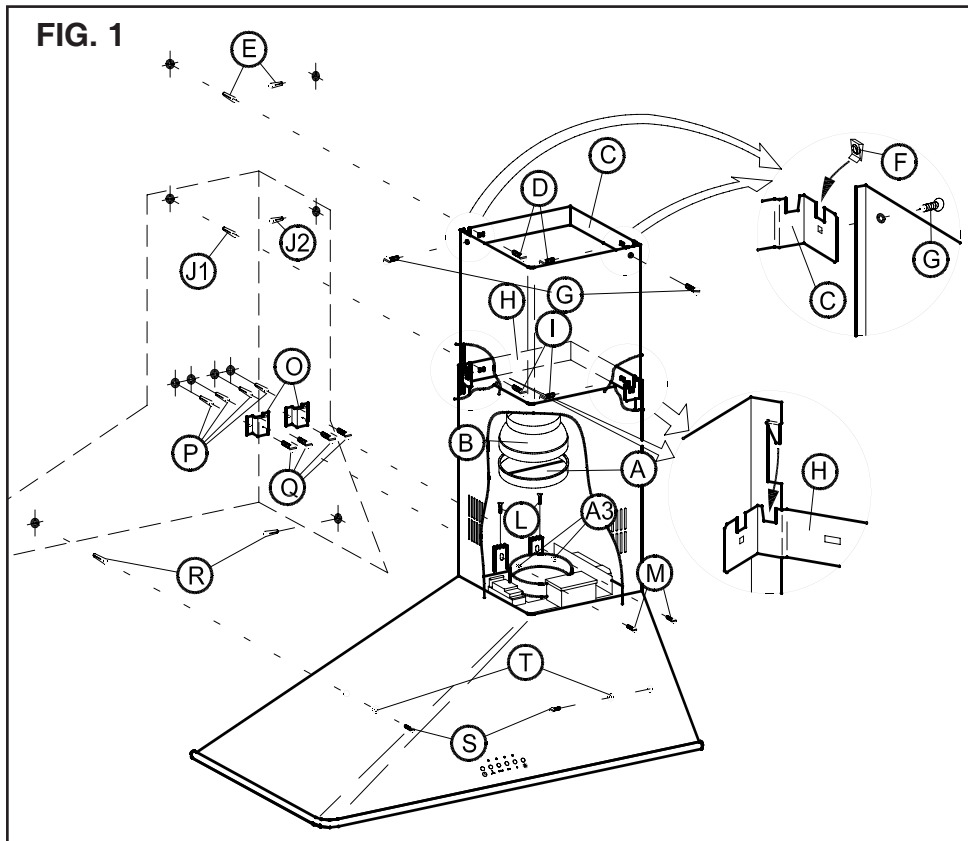

Sehr geehrte Kundin, sehr geehrter Kunde,
Wir möchten Ihnen zu Ihrer Wahl gratulieren. Wir sind überzeugt, dass dieses moderne, funktionelle und praktische Gerät, das aus hochwertigem Material hergestellt wurde, Ihren Ansprüchen voll gerecht wird.

Bitte lesen Sie die Bedienungsanleitung sorgfältig, bevor Sie die Dunstabzugshaube in Gebrauch nehmen, damit Sie das Gerät optimal nutzen und Schäden vermeiden, die durch unsachgemäße Handhabung auftreten können; auch finden Sie Hinweise, um kleinere Probleme selbst beheben zu können.

Bitte bewahren Sie diese Gebrauchsanweisung auf, damit Sie jederzeit nützliche Informationen zu Ihrer Dunstabzugshaube nachschlagen können und auch andere Personen das Gerät mühelos bedienen können.

Sicherheitshinweise

- Beachten Sie die geltenden örtlichen Bestimmungen bezüglich der Installation von elektrischen Haushaltsgeräten und Entlüftungseinrichtungen.
- Versichern Sie sich, dass die Spannung und Frequenz des Stromnetzes mit den Angaben auf dem Aufkleber im Innern der Dunstabzugshaube übereinstimmen.
- Der Netzanschluss des Gerätes muss mit einem allpoligen Schalter, mit einem Mindestabstand von 3 mm zwischen den Kontakten, erfolgen.
- Vergewissern Sie sich nach dem Anschluss des Gerätes, dass das Stromkabel nicht mit scharfen Metallkanten in Berührung kommt.
- Vermeiden Sie den Abluftanschluss der Dunstabzugshaube an Entlüftungsleitungen für Rauch aus nichtelektrischen Energiequellen, z.B. offene Kamine, Heizkessel, etc.
- Der Raum muss über eine angemessene Lüftung verfügen, falls Sie die Dunstabzugshaube gleichzeitig mit nichtelektrischen Geräten wie Gasherden, etc. benutzen.
- Die übermäßige Fettansammlung in der Dunstabzugshaube und in den Metallfiltern

kann Fettabtropfen und Brandgefahr zur Folge haben. Um dies zu vermeiden, ist es notwendig, das Innere der Dunstabzugshaube sowie die Metallfilter mindestens einmal monatlich zu reinigen.

- Der Höhenabstand zwischen der Unterkante der Dunstabzugshaube und dem Kochherd muss bei Elektroherden mindestens 50 cm und bei Gasherden oder kombinierten Gas-Elektroherden mindestens 65 cm betragen. **BEACHTEN SIE BITTE DIE GRUNDANWEISUNGEN DES HERSTELLERS DER HERD PLATTE.**
- Lassen Sie niemals eine Gasflamme offen brennen, ohne dass Sie ein Kochgefäß auf das Kochfeld stellen. Das in den Filtern angesammelte Fett kann in die Flamme tropfen oder sich durch den Temperaturanstieg entzünden.
- Kochen Sie nicht unter der Dunstabzugshaube, ohne dass die Filter montiert sind, z.B. wenn Sie diese im Geschirrspüler reinigen.
- Unter der Dunstabzugshaube darf nicht flambiert werden.
- Unterbrechen Sie die Stromzufuhr vor jedweder Handhabung im Inneren der Dunstabzugshaube, z.B. bei der Reinigung oder Wartung.
- Wenn Sie das Gerät von innen reinigen, empfehlen wir Ihnen, Handschuhe zu tragen und vorsichtig vorzugehen.
- Ihre Dunstabzugshaube ist für den häuslichen Gebrauch und nur zum Abzug und Reinigung von Kochdämpfen aus der Zubereitung von Lebensmitteln bestimmt. Jede andere Nutzung unterliegt Ihrer Eigenverantwortung und kann gefährlich sein. Der Hersteller übernimmt keinerlei Haftung für Schäden durch den unsachgemäßen Einsatz des Gerätes.
- Für jegliche Reparaturarbeiten wenden Sie sich bitte an den nächsten **TEKA**-Kundendienst und verwenden Sie stets Originalersatzteile. Reparaturen oder Änderungen, die nicht von Fachleuten ausgeführt werden, können Schäden am Gerät und Fehlfunktionen verursachen und somit Ihre Sicherheit gefährden.

Reinigung und Wartung

Beachten Sie bei der Reinigung und Wartung des Gerätes die Sicherheitshinweise auf Seite 8.

Reinigung des Gehäuses

- Wenn Ihre Dunstabzugshaube aus rostfreiem Edelstahl ist, benutzen Sie bitte die speziellen Reinigungsmittel für dieses Material und befolgen Sie die Gebrauchsanweisung des Reinigungsmittelherstellers.
- Benutzen Sie keinesfalls metallische Schwämme bzw. Bürsten und scheuernde oder ätzende Produkte.
- Trocknen Sie die Dunstabzugshaube mit einem fusselfreien Tuch.

Reinigung der Metallfilter

Zum Entfernen der Filter aus dem Filterrahmen üben Sie leichten Druck auf die Einfügevorrichtung aus und nehmen Sie dann die Filter heraus.

Zur Reinigung können Sie die Filter in heissem Wasser mit neutraler Seife einweichen, bis sich das Fett löst und sie dann unter fließendem Wasser abspülen, oder Sie benutzen spezielle Fettlöser. Die Filter können auch in der Spülmaschine gereinigt werden; in diesem Fall empfehlen wir Ihnen, sie senkrecht zu stellen, damit keine Speisereste zurückbleiben.

Der Einsatz von scharfen Reinigungsmitteln oder Glanzzusätzen in der Geschirrspülmaschine kann die Metalloberfläche der Filter angreifen (Einschwärzung), ohne dass sich dies jedoch negativ auf die Fettabsorptionsfähigkeit der Filter auswirkt.

Lassen Sie die Filter nach der Reinigung an der Luft trocknen, bevor Sie sie wieder in die Dunstabzugshaube einsetzen.

Lampenwechsel

Gehen Sie wie folgt vor:

- Schrauben Sie den Zierschirm aus der Lampenfassung.
- Wechseln Sie die defekte Lampe aus; Höchstleistung 20 W (G-4).
- Schrauben Sie den Zierschirm wieder in die Lampenfassung.

Falls etwas nicht funktioniert

Bevor Sie den technischen Service anrufen, überprüfen Sie bitte folgende Punkte:

Problem	Mögliche Ursache	Lösung
Die Dunstabzugshaube funktioniert nicht.	Das Stromkabel ist nicht an das Netz angeschlossen. Kein Strom im Netz / Stromausfall.	Schließen Sie das Kabel an. Vergewissern Sie sich, dass das Stromnetz funktioniert.
Die Dunstabzugshaube saugt nicht genügend ab oder vibriert.	Fettverstopfte Filter. Verstopfung im Luftabzugsrohr.	Ersetzen bzw. reinigen Sie die Aktivkohle- oder Metallfilter. Entfernen Sie die Verstopfungsursache.
Die Beleuchtung funktioniert nicht.	Die Lampen sind defekt. Die Lampen sind lose.	Ersetzen Sie die Lampen. Drehen Sie die Lampen fest.

Gerätemaße und Technische Merkmale

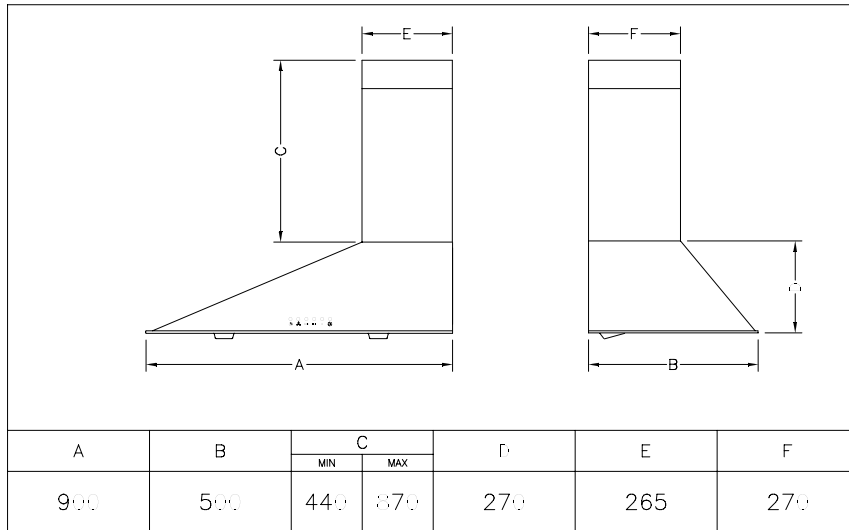

INDUSTRIAL S.A. SANTANDER (E) Campana decorativa Serial n°: A-00000 Código Técnico * Ν°ΚΑΤΑΣΚΕΥΗΣ:	
<i>ELECT: *</i>	
Potencia nom. lámpara: Potência nom. lâmpada: Puissance lampes.: 2x20W max. Lamps rate:	
ΜΕΓΙΣΤΗ ΟΝΟΜΑΣΤΗ ΙΣΧΥΣ:	

D

CODE NR.	NETZSPANNUNG (V)	FREQUENZ (Hz)	NENNLEISTUNG LAMPEN / MOTOR (W)	LEISTUNG
114321DA	220 - 240	50	2 x 20/ 250	800 m ³ /h
134321DA	110 - 127	60	2 x 20/ 280	750 m ³ /h

TEKA INDUSTRIAL S.A. behält sich das Recht vor, an seinen Geräten ggf. Änderungen vorzunehmen, ohne dabei deren Haupteigenschaften zu verändern.

Mitteliefertes Zubehör

- 1 Reduzierstück 150 / 125 mm.
- 1 Rückstauklappe.
- 2 Befestigungswinkel für den Kamin.
- 2 Wandaufhängung.
- 6 Wandbesfestigungsdübel (Ø8 x 40).
- 6 Wandbefestigungsschrauben(Ø5x45)
- 4 Befestigungsdübel (Ø6 x 30).
- 4 Wandbefestigungsschrauben(Ø4x30)
- 2 U-Scheiben Ø6.4 x Ø12 für Wandbefestigungsschrauben.
- 2 U-Scheiben Ø6.4 x Ø18 für Wandbefestigungsschrauben.
- 4 M4x12, Flachkopfschrauben.
- 2 Flachkopfschrauben (Ø3.9 X 13).
- 2 Klammern.

Einbau

Zeichnung 1 (S. 13)

Beim Einbau der Dunstabzugshaube beachten Sie bitte die Sicherheitshinweise auf Seite 8.

Für eine optimale Leistung der Dunstabzugshaube sollte das Abzugsrohr nach außen nicht länger als VIER METER sein, nicht mehr als zwei 90° Winkel haben und der Durchmesser sollte mindestens Ø120 betragen.

- 1) Zeichnen Sie mit Hilfe der beiliegenden Schablone die Bohrlöcher an und bohren Sie die Löcher für die Befestigungsdübel (P) (Ø8 x 40) und (J1) (Ø6 x 30).
- 2) Zentrieren Sie die Halterung (H) innerhalb des markierten Punktes (J1); zeichnen Sie das Bohrloch an und bohren Sie das Loch für das Dübel (J2) (Ø6 x 30).
- 3) Schrauben Sie die Aufhängung (O) in die Wand und zwar mit den Schraubenbolzen (Q) (Ø5 x 45) und die Aufhängung (H) mit den Schraubenbolzen (I) (Ø4 x 30), wie in Figur 1 dargestellt.
- 4) Hängen Sie die Haube in die befestigte Aufhängung (O). Nivellieren Sie das Gerät durch Anziehen der Schrauben (L) (M4 x 12).
- 5) Zeichnen Sie die Position der Schraubenbolzen (S) (Ø5 x 45) an.
- 6) Hängen Sie die Haube ab.
- 7) Bohren Sie die Dübellöcher und bringen Sie die Dübel (R) (Ø8 x 40) an.
- 8) Hängen Sie die Haube ein, ziehen Sie die Schrauben (M) (M4 x 12) mit den Unterlegscheiben (A3) (Ø6.4 x Ø12) fest und die Schraubenbolzen (S) (Ø5 x 45) mit den Unterlegscheiben (T) (Ø6.4 x Ø18).

9) Montieren Sie die Rohrummantelungen durch Befestigung des Unterteils an der Aufhängung (H), wie in der Figur 1 genau beschrieben. Heben Sie die obere Rohrummantelung auf die gewünschte Höhe an und markieren Sie den Umriss an der Wand. Entfernen Sie die Rohrummantelungen.

10) Bringen Sie die Klammern (F) an der Halterung (C) an.

11) Zentrieren Sie die Halterung (C) innerhalb des markierten Umrisses; zeichnen Sie die Bohrlöcher an und bohren Sie die Löcher für die Dübel (E) (Ø6 x 30). Befestigen Sie die Halterung (C) mit den Dübelschrauben (D) (Ø4 x 30).

12) Bringen Sie das Teil (A) an, wenn das Innenrohr (nicht mitgeliefert) einen Durchmesser von Ø150 hat oder (A) + (B) bei einem Durchmesser von Ø120.

13) Befestigen Sie das Innenrohr mit einer Schelle (nicht mitgeliefert) entsprechend an (A) bzw. (B) an.

14) Nach der Anbringung des Innenrohres setzen Sie die untere Rohrverkleidung auf die Dunstabzugshaube und befestigen Sie die obere Rohrummantelung mit den Schrauben (G) (Ø3.9 x 13).

Aktivkohlefilter (Optional)

Falls ein Dunstabzug nach außen nicht möglich ist, kann die Dunstabzugshaube mittels Aktivkohlefiltern so betrieben werden, dass die Reinigung der Luft mit Umluftbetrieb über diese Filter erfolgt.

Die Nutzungsdauer dieser Aktivkohlefilter beträgt, je nachdem wie oft und lange Sie das Gerät einschalten, zwischen drei bis sechs Monaten. Diese Filter sind nicht wasch- oder wiederverwendbar. Sie müssen nach der Abnutzung erneuert werden.

Zeichnung 2 (S. 13)

- 1) Bringen Sie die Befestigungsmuttern (F) am Haubengehäuse an.
- 2) Befestigen Sie die Halterungen (B) mit den Schrauben (E) (M4 x 12) auf den Muttern (F).
- 3) Montieren Sie die Aktivkohlefilter (A), indem Sie die Verankerungen in die Halterungsschlitze einfügen (B).
- 4) Entfernen Sie die Rohrverkleidungen (H). Bringen Sie die Diffusor (G) an der Halterung (C) an.
- 5) Befestigen Sie den Diffusor (C) im Inneren der unteren Rohrverkleidung mit den Schrauben (D) (M4 x 12). Bringen Sie die Rohrverkleidung (H) wieder an.

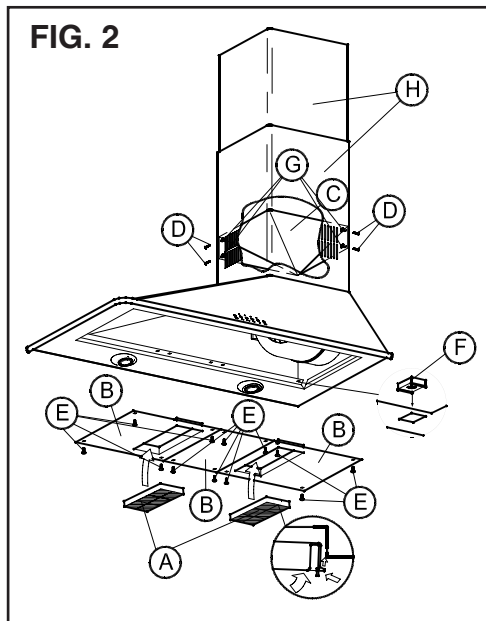
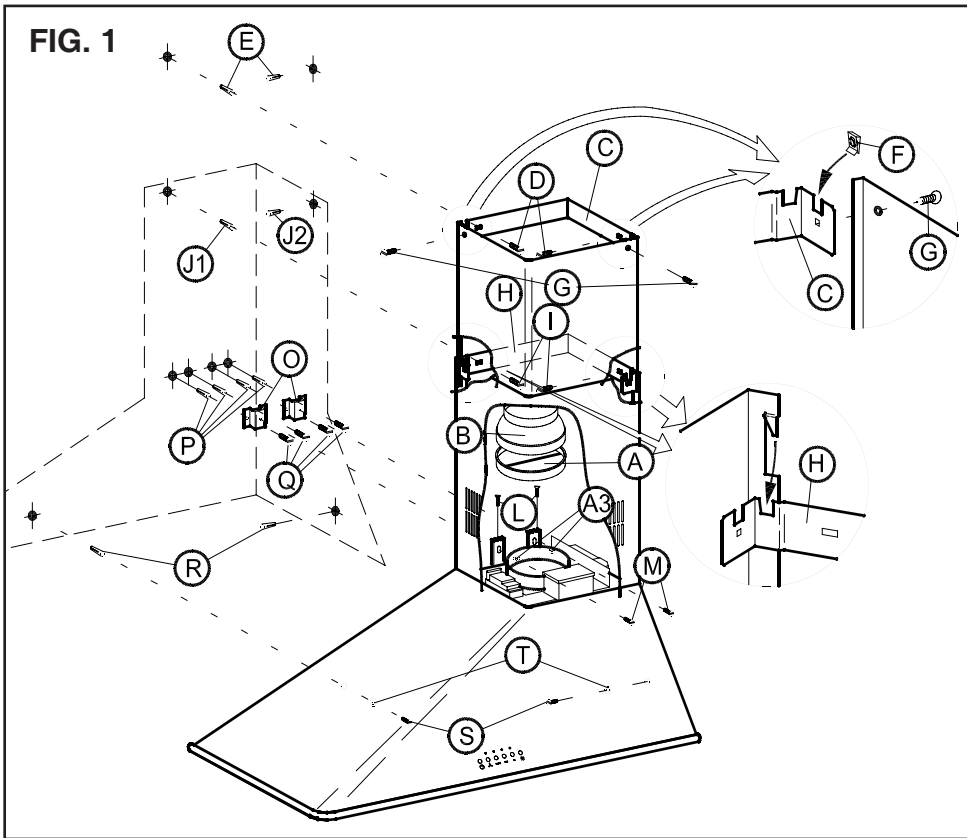

D

Dear client:

Congratulations on your choice. We are sure that this modern, functional and practical appliance, made with top quality materials, will fully satisfy your needs.

Please read every section of this INSTRUCTIONS MANUAL before using your kitchen hood for the first time, to ensure maximum performance from the appliance and to avoid breakdowns, which may be caused by incorrect use, as well as to allow any minor problems to be solved.

Store this manual, as it will provide useful information about your kitchen hood at all times and will also help other people to use it.

Safety Instructions

ENG

- Please be aware of current local regulations with reference to domestic electrical fittings and gas education.
- Verify that the tension and frequency of the network match those indicated on the label located inside the kitchen hood.
- The appliance must be connected to the network using a break switch with a universal cut off and minimum contact separation of 3 mm.
- Once the kitchen hood has been installed, ensure that the mains cable to the network is not in contact with any live metal edges.
- Avoid connecting the appliance to conductors used as exits for fumes produced by a non-electric energy source, e.g.: boilers, chimneys, etc.
- If the extractor fan is going to be used simultaneously with equipment powered by a non-electric energy source, e.g.: gas cookers, then the room must have sufficient ventilation.
- Excessive fat accumulation in the kitchen hood and metal filters is a fire risk and may also cause dripping, therefore the inside of the kitchen hood and the metal filters must be cleaned at least once a month.
- The lower part of the kitchen hood must be fitted at least 50 cm. over electric hobs and 65 cm. over gas or mixed hobs. FOLLOW THE HOB'S MANUFACTURER'S MINIMUM RECOMMENDATIONS.
- Never leave gas hobs lit if not covered by a container. The fat accumulated in the filters may drip or catch fire when the temperature increases.
- Avoid cooking under the kitchen hood if the metal filters are not fitted, e.g.: while they are being cleaned in the dishwasher.
- You must not produce flames under the kitchen hood.
- Disconnect the appliance before any interior manipulation, e.g. during cleaning or maintenance.
- We recommend the use of gloves and to be extremely careful when cleaning the kitchen hood's interior.
- Your kitchen hood is designed for domestic use and only for extraction and purification of fumes produced during food preparation. It will be your responsibility if it is used for other purposes, which may be dangerous. The manufacturer cannot accept responsibility for damage caused by improper use of the appliance.
- For repairs please contact the nearest **TEKA** Technical Assistance Service, and always use genuine spare parts. Repairs or modifications carried out by unqualified personnel can cause malfunctions or may damage the appliance, putting your safety in danger.

Index

	Page
Description of the appliance	15
Instructions for use	15
Programming timer	15
Cleaning and maintenance	16
Problem solving	16
Sizes and specifications	17
Accessories supplied	18
Installation	18
Active carbon filters	18

Instructions for use

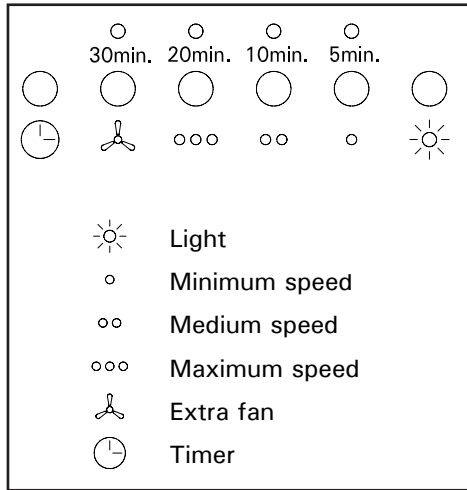

Description of the appliance

- A** Electronic programmer control box with buttons to control speed, light and power in use indicators.
- B** Metal filters.
- C** Lamps with two bulbs - 20 W (G-4).
- D, E** Vertically adjustable tubecovers.

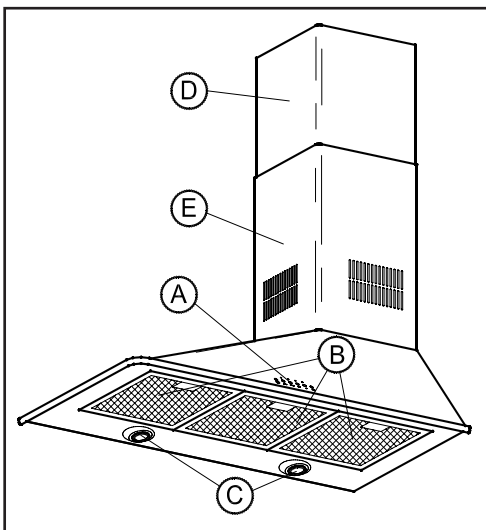

Switch on the extractor fan a few minutes before you start to cook in order to ensure that a steady air flow has been established before fumes appear.

Allow the extractor fan to run for several minutes after you have finished cooking (between 3 to 5 minutes) in order to expel all the grease from the outlet duct. This prevents the return of grease, smoke and smells.

Programming timer

1.- The draft hood will remain on for 10 minutes at the selected level if pressed at any speed for more than 2 seconds.

To programme a time other than the pre-selected one (10 minutes):

- a.- Press the "Timer" button with the draft hood turned off.
- b.- Select the intake time by pressing the corresponding button. (see figure).
- c.- Press the "Timer" button again.
- d.- Press the chosen speed for more than 2 seconds, and the light will begin to flash.

Cleaning and maintenance

During cleaning and maintenance work, make sure the safety instructions set out on page 14 are complied with.

Cleaning the hood body

- If your kitchen hood is made from stainless steel, use proprietary cleaners mentioned in the product instructions.
- Never use metallic scourers, nor abrasive or corrosive products.
- Dry the kitchen hood using a cloth that does not produce fibres.

Cleaning the metal filters

To remove the filters from their fittings, press lightly on the locks and then pull them off.

The metal filters can be cleaned by soaking them in hot water with neutral detergent until

the fat dissolves and then rinsing them under the tap or using special anti-grease products. They can also be washed in a dishwasher. In this case, it is advisable to stack them vertically to avoid food residues to stick to them.

Cleaning in a dishwasher with aggressive detergents or polish may damage the metallic surface (blackening it), although this will not affect its fat retention capacity.

Once clean, leave them to dry off and then fit them onto the kitchen hood.

Changing light bulbs

Proceed as follows:

- Unscrew the lamp cap trimming cover.
- Change the broken/burnt out lamp. Maximum lamp power is 20 W (G-4).
- Screw in the lamp cap trimming cover.

ENG

Problem solving

Proceed with the following checks before calling Technical Services:

Problem	Possible cause	Solution
The extractor fan does not work.	The mains cable is not connected to the network.	Connect mains cable to the network.
	There is no current in the network.	Provide current to the network.
The kitchen hood does not extract sufficiently or vibrates.	Filters are saturated with fat.	Change or clean the active charcoal and/or metal filters, as the case may be.
	Obstruction in the air exit conduct.	Remove the obstruction.
The lamps do not light up.	The lamps are blown.	Change the lamps.
	The lamps are slack.	Tighten the lamps.

Sizes and specifications

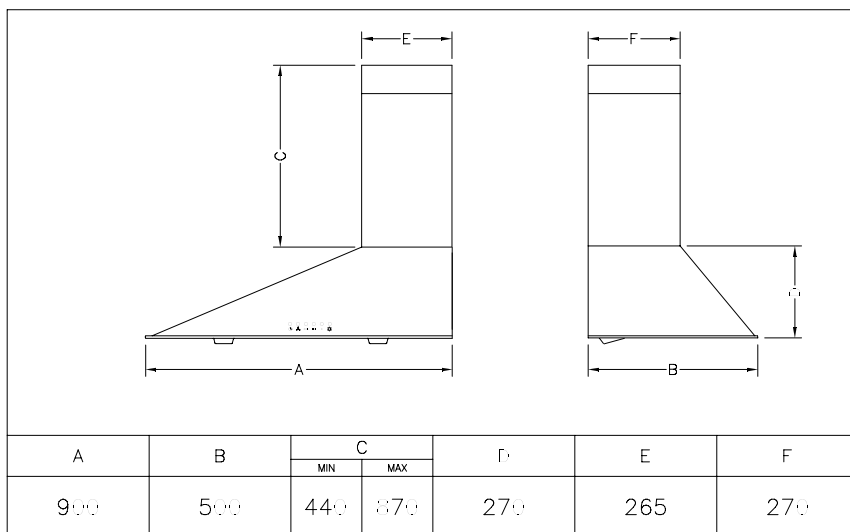

TEKA INDUSTRIAL S.A. SANTANDER (E) Campana decorativa Serial n°: A-00000 Código Técnico * N°ΚΑΤΑΣΚΕΥΗΣ:	
<i>ELECT: *</i>	
Potencia nom. lámpara: Potência nom. lâmpada: Puissance lampes.: 2x20W max. Lamps rate:	
ΜΕΓΙΣΤΗ ΟΝΟΜΑΣΤΗ ΙΣΧΥΣ:	

ENG

Technical Code	Network Tension (V)	Network Frequency (Hz)	Lights / Motor Power (W)	Motor Volume
114321DA	220 - 240	50	2 x 20/ 250	800 m ³ /h
134321DA	110 - 127	60	2 x 20/ 280	750 m ³ /h

TEKA INDUSTRIAL S.A. reserves the right to make changes and corrections to its products as it deems necessary, without altering their basic characteristics.

Accessories supplied

- | | |
|---|------------------------|
| 1 | 150/125 mm reduction. |
| 1 | Anti-recoil valve. |
| 2 | Support for tubecover. |
| 2 | Wall supports. |
| 4 | Screws M4x12. |
| 6 | Wall plugs (Ø8 x 40). |
| 6 | Long bolts (Ø5 x 45). |
| 4 | Wall plugs (Ø6 x 30). |
| 4 | Long bolts (Ø4 x 30). |
| 2 | Ø6.4 x Ø18, washers. |
| 2 | Ø6.4 x Ø12, washers. |
| 2 | Screws (Ø3.9 x 13). |
| 2 | Clips. |

Installation

Fig. 1 (Page 19)

ENG On installing the kitchen hood make sure that the Safety Instructions set out on page 14 are complied with.

To obtain optimum performance, the external duct must not be more than FOUR METRES LONG, have no more than two 90° angles and its diameter must be at least Ø120.

- 1) Using the attached template, trace and drill the points for fitting the wall plugs onto the wall (P) (Ø8 x 40) and (J1) (Ø6 x 30).
- 2) Centre the support (H) around the point marked (J1); trace and drill the fixing point for the wall plug (J2) (Ø6 x 30).
- 3) Attach the Supports (O) to the wall using the long bolts (Q) (Ø5 x 45) and the support (H) with the long bolts (I) (Ø4 x 30), as in figure 1.
- 4) Hang the kitchen hood onto the mounted supports (O). Straighten the appliance by tightening the long bolts (L) (M4 x 12).
- 5) Trace the location of the long bolts (S) (Ø5 x 45).
- 6) Take the kitchen hood off.
- 7) Drill into the wall and fit the wall plugs (R)

(Ø8 x 40).

8) Hang the kitchen hood; tighten the screws (M) (M4 x 12) with the washers (A3) (Ø6.4 x Ø12) and the long bolts (S) (Ø5 x 45) with the washers (T) (Ø6.4 x Ø18).

9) Mount the tubecovers, attaching the lower one to the support (H) as per the detail in figure 1. Lift the upper tubecover up to the desired height and mark its shape on the wall. Remove the tubecovers.

10) Fit the clips (F) to the support (C).

11) Centre the support (C) around the shape marked; trace and drill the fixing points for the wall plugs (E) (Ø6 x 30). Attach the support (C) with the long bolts (D) (Ø4 x 30).

12) Fit the part (A) if the inner tube (not supplied) is Ø150 or (A) + (B) if it is Ø120.

13) Attach the inner tube with a clamp (not supplied) to (A) or (B) as the case may be.

14) Once the inner tube is fitted, fit the lower tubecover around the extractor fan outlet and attach the upper tubecover with the screws (G) (Ø3.9 x 13).

Active charcoal filters (Optional)

When exterior gas extraction is not possible, then the kitchen hood may be set to purify the air by recycling it through active carbon filters.

The active carbon filters have an active life of between three to six months, depending on the individual conditions of use. These filters cannot be washed nor regenerated. They must be replaced once their useful life comes to an end.

Fig. 2 (Page 19)

- 1) Fit the nut-supports (F) onto the body of the kitchen hood.
- 2) Attach the supports (B) with the screws (E) (M4 x 12) onto the nuts (F).
- 3) Mount the carbon filters (A) introducing the anchorages into the grooves of the supports (B).
- 4) Remove the tubecovers (H). Fit the nut-supports (G) to the diffuser (C).
- 5) Fit the diffuser (C) into the inside of the lower tubecover with the screws (D) (M4 x 12). Mount the tubecovers (H).

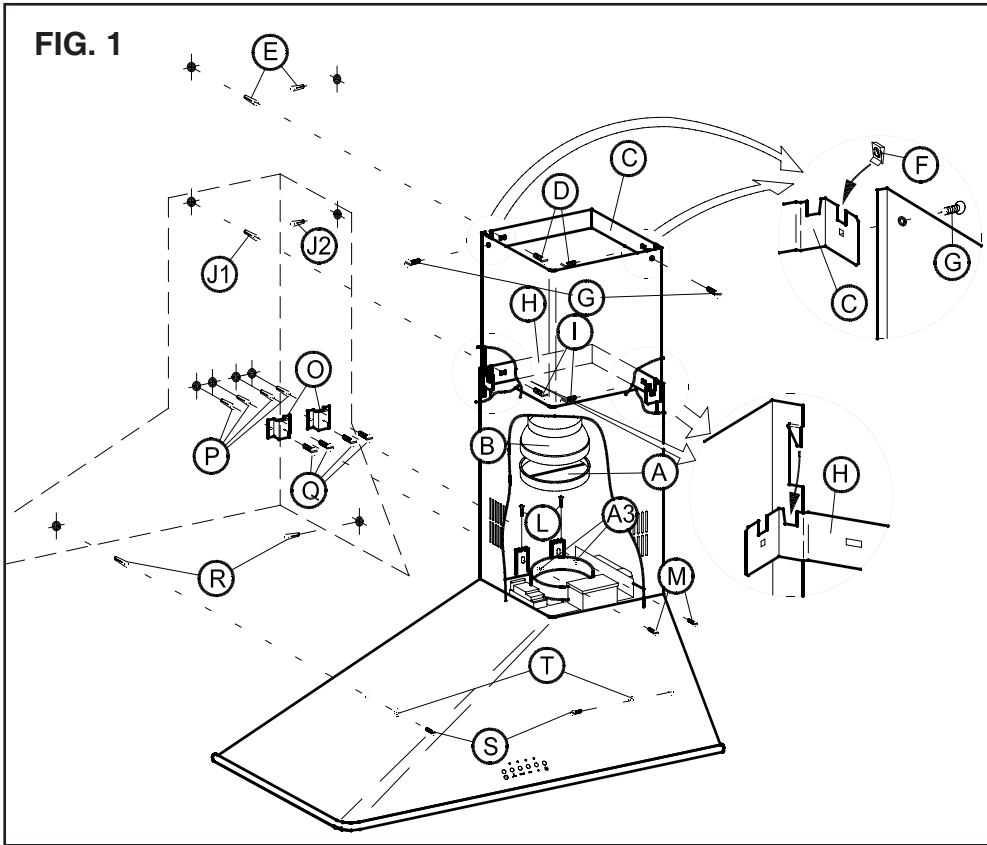

ENG

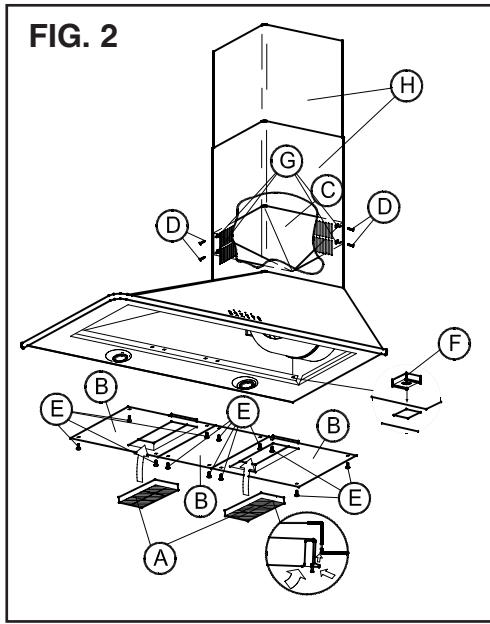

Cher client, toutes nos félicitations! Vous avez fait un excellent choix. Nous sommes sûrs et certains que cet appareil, moderne, fonctionnel et pratique qui a été construit avec des matériaux de première qualité, pourra largement répondre à vos besoins.

Avant d'utiliser la hotte pour la première fois, lisez attentivement les sections de ce MANUEL D'INSTRUCTIONS. Cela vous permettra non seulement d'obtenir un meilleur rendement de l'appareil mais aussi d'éviter les pannes qui pourraient se produire par la suite, en cas de mauvaise utilisation de l'appareil ; par ailleurs, cela vous permettra surtout de résoudre les petits problèmes auxquels vous pourrez être confrontés.

Conservez ce manuel, il vous fournira, à tout moment, une information utile concernant votre hotte et facilitera, par ailleurs, son utilisation à d'autres personnes.

Instructions de Sécurité

- Respectez les dispositions légales en vigueur aussi bien concernant les installations électriques domestiques que concernant les dégagements de gaz.
- Vérifiez si la tension tout comme la fréquence du réseau correspondent bien avec celles indiquées sur l'étiquette située à l'intérieur de la hotte.
- L'appareil doit être branché sur le réseau en utilisant un interrupteur possédant une coupe omnipolaire, et ayant une séparation minimum de contact de 3 mm.
- Une fois que la hotte a été installée, faites en sorte que le câble d'alimentation qui doit être branché sur le réseau ne soit pas en contact avec des arêtes métalliques vivantes.
- Évitez de brancher l'appareil à des conduits devant être utilisés pour le dégagement de fumées produites par une source d'énergie différente à l'électrique par exemple; chaudières, cheminées, etc.
- Dans la pièce, la ventilation doit être adéquate dans le cas où la hotte serait utilisée en même temps que des appareils devant être branchés sur une source d'énergie différente à l'électrique par exemple; cuisinières à gaz, etc.
- L'accumulation excessive de graisse dans

la hotte tout comme dans les filtres métalliques peut provoquer des incendies et des égouttements, c'est pourquoi il est nécessaire de laver l'intérieur de la hotte et des filtres métalliques au moins une fois par mois.

- La partie inférieure de la hotte doit être située au moins à 50 cm. de haut sur des plaques électriques et à 65 cm., sur des plaques à gaz ou mixtes. RESPECTEZ LES INDICATIONS FONDAMENTALES DU FABRICANT DE LA PLAQUE À CUISSON.
- Ne jamais laisser les brûleurs à gaz allumés sans placer un récipient dessus. La graisse accumulée dans les filtres peut dégoutter ou s'enflammer à cause de l'augmentation de température.
- Éviter de faire la cuisine sous la hotte si les filtres métalliques ne se trouvent pas à leur place, par exemple; pendant qu'ils sont nettoyés dans le lave-vaisselle.
- Il est interdit de flamber sous la hotte.
- Débrancher l'appareil avant de faire n'importe quelle manipulation à l'intérieur de ce dernier; par exemple, pendant le nettoyage ou l'entretien.
- Nous vous recommandons d'utiliser des gants et de prendre toutes les précautions nécessaires au moment de nettoyer l'intérieur de la hotte.
- La hotte est destinée à l'usage domestique et exclusivement à l'extraction et à la purification des gaz produits par la préparation d'aliments. L'utilisation à d'autres fins est sous votre entière responsabilité et peut être dangereuse. Le fabricant ne se responsabilise pas des dommages causés par une mauvaise utilisation de l'appareil.
- Pour tout type de réparation, veuillez vous adresser au Service d'Assistance Technique de **TEKA** le plus proche, et utiliser toujours des pièces de rechange originales. Les réparations ou modifications réalisées par un personnel non qualifié peuvent causer des dommages à l'appareil ou peuvent entraîner un mauvais fonctionnement et peuvent même mettre en danger votre propre sécurité.

Index

	Page
Description de l'appareil	21
Mode d'emploi	21
Programmation du temps d'aspiration	21
Nettoyage et Entretien	22
Si quelque chose ne marche pas	22
Dimensions et caractéristiques	23
Accessoires livrés	24
Installation	24
Filtres à charbon actif	24

Description de l'appareil

- A** Commande électronique servant à programmer, dotée de boutons destinés à contrôler la vitesse, la lumière ainsi que les indicateurs de puissance en fonctionnement.
- B** Filtres métalliques.
- C** Lampes dotées de deux ampoules - 20 W (G-4).
- D, E** Couvre-tuyaux, réglables en hauteur.

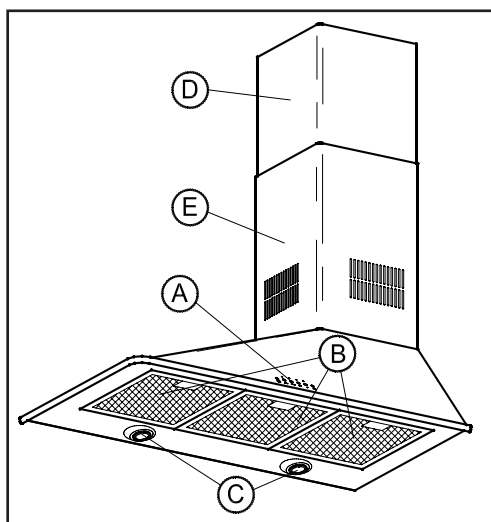

Mode d'emploi

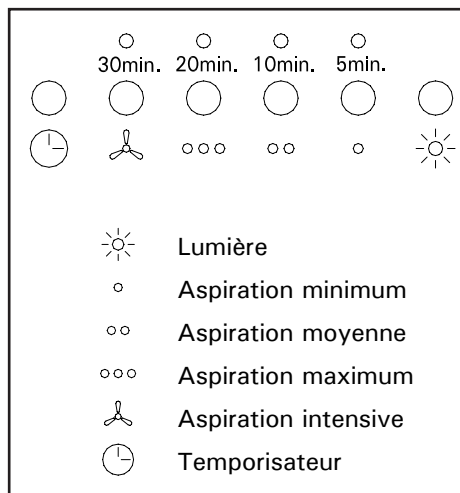

Afin d'obtenir une meilleure aspiration, nous vous recommandons de mettre en marche la hotte quelques minutes avant de faire la cuisine pour que le flux d'air soit soutenu et stable au moment d'aspirer les fumées.

De même, laissez la hotte allumée quelques minutes après avoir fini de faire la cuisine pour que les fumées tout comme les odeurs soient entièrement évacuées à l'extérieur.

Programmation du temps d'aspiration

- Appuyez pendant plus de 2 secondes sur n'importe quelle vitesse, la hotte restera allumée pendant 10 minutes au niveau sélectionné. Pour programmer une durée différente de celle pré-établie (10 minutes):
 - Au cas où la hotte serait éteinte, appuyez sur le bouton "Temporisateur".
 - Sélectionnez le temps d'aspiration souhaité en appuyant sur le bouton correspondant (voir figure).
 - Appuyez à nouveau sur le bouton "Temporisateur".
 - Appuyez sur la vitesse souhaitée durant plus de 2 secondes, la lumière commencera à clignoter.

Nettoyage et entretien

Au moment de procéder au nettoyage et à l'entretien, veuillez respecter les instructions de Sécurité indiquées à la page 20.

Nettoyage du corps de la hotte

- Si votre hotte est en acier inoxydable, utilisez des produits de nettoyage spécialisés pour ce type de matériau en suivant les instructions du fabricant du produit.
- N'utilisez, en aucun cas, des éponges métalliques ni des produits abrasifs ou corrosifs.
- Séchez la hotte en utilisant un linge ne contenant pas des pilosités.

Nettoyage des filtres métalliques

Pour retirer les filtres de l'endroit où ils sont placés, exercez une légère pression sur les dispositifs d'enclavement et ensuite, tirez.

Les filtres métalliques peuvent être nettoyés en les plongeant dans de l'eau chaude contenant du détergent neutre jusqu'à ce que

la graisse disparaisse et ensuite en les rinçant sous le jet de l'eau du robinet ou en utilisant des produits spécifiques pour la graisse. De même, ils peuvent être lavés dans un lave-vaisselle.

Dans ce cas, il est recommandé de le faire en les plaçant verticalement pour éviter que des restes de nourriture ne se déposent dessus.

Le fait de laver les filtres dans un lave-vaisselle en utilisant des détergents agressifs ou des brillants à métaux, peut détériorer la surface métallique (en la noircissant) sans pour autant que cela n'ait des répercussions sur leur capacité de rétention de graisses.

Une fois qu'ils sont propres, il faudra les laisser sécher en plein air et ensuite les placer dans la hotte.

Changement des ampoules

Procédez de la façon suivante:

- Enlevez l'ampoule en la dévissant du culot de lampe.
- Changez l'ampoule abîmée/ grillée. La puissance maximum des ampoules est de 20 W (G-4).
- Vissez l'ampoule dans le culot de lampe.

Si quelque chose ne marche pas

Avant d'appeler le Service Technique, procédez aux vérifications suivantes:

Problème	Cause éventuelle	Solution
La hotte ne marche pas.	Le câble d'alimentation de la hotte n'est pas branché sur le réseau. Il n'y a pas de courant sur le réseau.	Branchez le câble d'alimentation sur le réseau. Faites en sorte que le courant arrive au réseau.
La hotte n'aspire pas assez ou vibre.	Filtres saturés de graisse. Obstruction dans le conduit d'échappement d'air.	Remplacez ou nettoyez les filtres à charbon actif et/ou métalliques selon le cas. Enlevez l'obstruction.
Les lampes n'éclairent pas.	Les ampoules sont grillées. Les ampoules sont déserrées.	Remplacez les ampoules. Serrez les ampoules.

Dimensions Caractéristiques

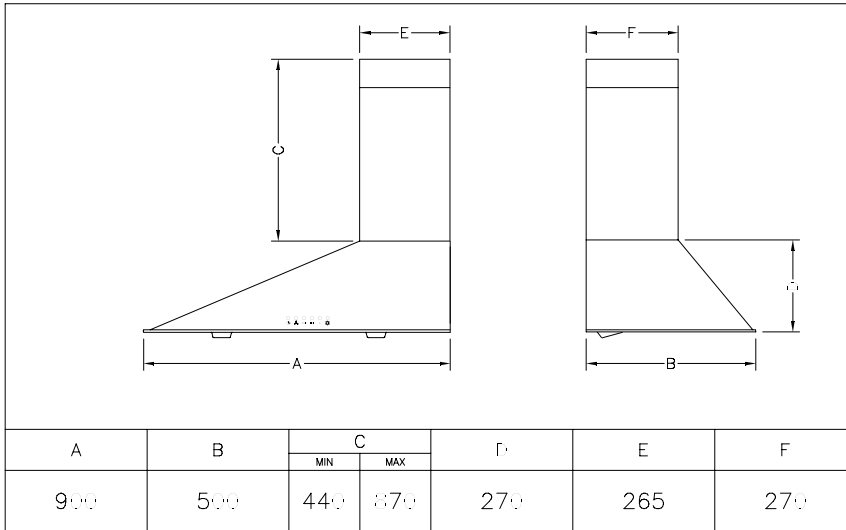

<p>TEKA INDUSTRIAL S.A. SANTANDER (E) Campana decorativa Código Técnico *</p>	<p>Serial n°: A-00000 N° ΚΑΤΑΣΚΕΥΗΣ:</p>
<i>ELECT: *</i>	
<p>Potencia nom. lámpara: Potència nom. làmpada: Puissance lampes.: 2x20W max. Lamps rate:</p>	
ΜΕΓΙΣΤΗ ΟΝΟΜΑΣΤΗ ΙΣΧΥΣ:	

Code Technique	Tension (V) Réseau	Fréquence (Hz) Réseau	Puissance (W) Lumières / Moteur	Débit Moteur
114321DA	220 - 240	50	2 x 20/ 250	800 m ³ /h
134321DA	110 - 127	60	2 x 20/ 280	750 m ³ /h

La Société **TEKA INDUSTRIAL S.A.** se réserve le droit d'introduire dans ses appareils les modifications qu'elle jugera opportunes sans pour autant modifier leurs caractéristiques fondamentales.

Accessoires livrés

- 1 Réduction 150 / 125 mm.
- 1 Soupape anti-retour.
- 2 Support pour couvre-tuyau.
- 2 Supports mur.
- 6 Sabot de retenue (Ø8 x 40).
- 6 Vis à bois (Ø5 x 45).
- 4 Sabot de retenue (Ø6 x 30).
- 4 Vis à bois (Ø4 x 30).
- 2 Rondelles (Ø6.4 x Ø12).
- 2 Rondelles (Ø6.4 x Ø18).
- 4 Vis M4 x 12.
- 2 Vis (Ø3.9 x 13).
- 2 Agrafes.

Installation

Fig. 1 (Page 25)

Faites tout pour respecter les Instructions de Sécurité indiquées à la page 20 au moment d'installer la hotte.

Pour obtenir un meilleur rendement, la conduite située à l'extérieur ne devra pas dépasser les QUATRE MÈTRES et ne devra pas non plus avoir plus de deux angles de 90°. Par contre, elle devra avoir au moins Ø120 de diamètre.

- 1) En utilisant le guide ci-joint, tracez et percez dans le mur les points pour fixer les sabots de retenue (P) (Ø8 x 40) et (J1) (Ø6 x 30).
- 2) Centrez le support (H) sur le point marqué (J1); tracez et percez le point de fixation de sabot (J2) (Ø6 x 30).
- 3) Vissez les supports (O) au mur à l'aide des vis à bois (Q) (Ø5 X 45) et le support (H) à l'aide des vis à bois (I) (Ø4 x 30), comme cela est indiqué sur la figure 1.
- 4) Accrochez la hotte dans les supports installés (O). Nivelez l'appareil en serrant les vis (L) (M4 x 12).
- 5) Tracez la situation des vis à bois (S) (Ø5 x 45).
- 6) Décrochez la hotte.
- 7) Percez le mur et accrocher les sabots (R) (Ø8 x 40).

8) Accrochez la hotte, serrez les vis (M) (M4 x 12) au moyen des rondelles (A3) (Ø6.4 x Ø12) et à l'aide des vis à bois (S) (Ø5 x 45) au moyen des rondelles (T) (Ø6.4 x Ø18).

9) Montez les couvre-tuyaux. En fixant la partie inférieure sur le support (H) comme cela est indiqué sur le croquis de la figure 1. Élevez le couvre-tuyau supérieur jusqu'à l'endroit souhaité et marquez son contour sur le mur. Enlevez les couvre-tuyaux.

10) Placez les agrafes (F) dans le support (C).

11) Centrez le support (C) sur le contour marqué; tracez et percez les points de fixation des sabots (E) (Ø6 x 30). Fixez le support (C) avec des vis à bois (D) (Ø4 x 30).

12) Placez la pièce (A) si le tuyau intérieur (non livré) est Ø150 ou (A) + (B) s'il est Ø120.

13) Fixez le tuyau intérieur avec un collier (non livré) à (A) ou (B) selon le cas.

14) Une fois que le tuyau intérieur est placé, placez le couvre-tuyau inférieur sur la hotte et fixez le couvre-tuyau supérieur avec des vis (G) (Ø3.9 x 13).

Filtres à charbon actif (facultatif)

Dans le cas où il serait impossible d'évacuer le gaz à l'extérieur, la hotte peut être placée pour purifier l'air en le faisant passer à nouveau dans les filtres à charbon actif.

Les filtres à charbon actif peuvent durer entre trois et six mois, selon la façon dont ils sont utilisés par tout un chacun. Ces filtres ne sont pas lavables et ne peuvent pas être régénérés non plus. Une fois qu'ils sont abîmés, il faut les remplacer.

Fig. 2 (Page 25)

- 1) Placez les écrous-support (F) dans le corps de la hotte.
- 2) Fixez les supports (B) avec des vis (E) (M4 x 12) sur les écrous (F).
- 3) Montez les filtres à charbon (A) en introduisant les ancrages dans les fentes des supports (B).
- 4) Retirez les couvre-tuyaux (H). Placez les écrous-support (G) dans le diffuseur (C).
- 5) Placez le diffuseur (C) à l'intérieur en utilisant des vis (D) (M4 x 12). Placez à nouveau les couvre-tuyaux (H).

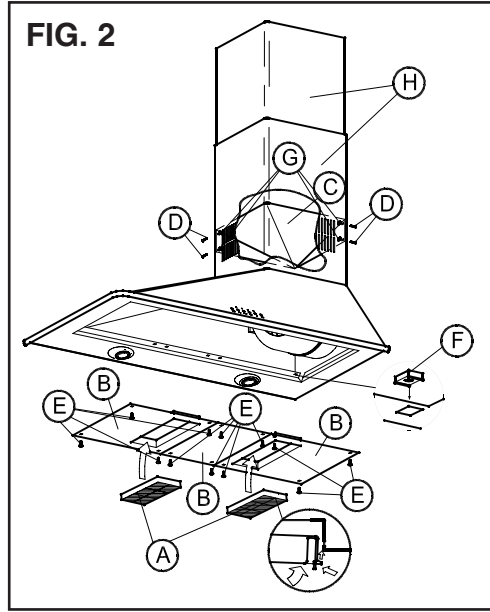
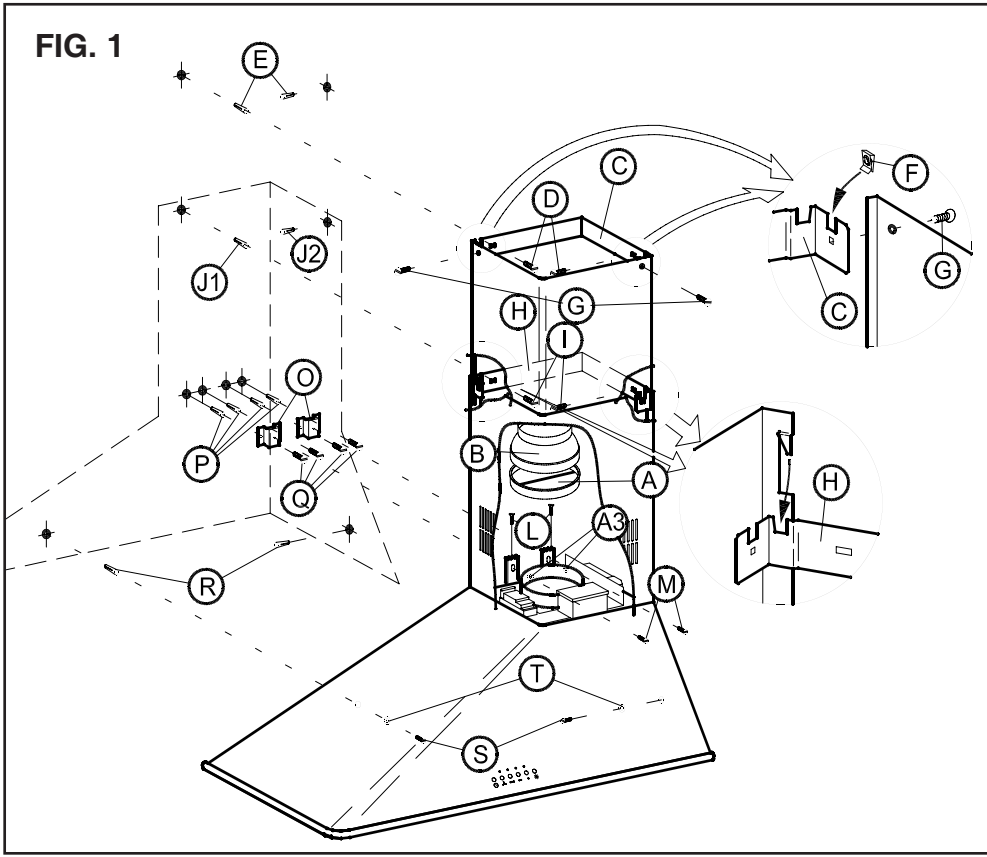

FR

Estimado cliente:

Parabéns pela sua preferência. Estamos certos que este aparelho, moderno, funcional e prático, construído com materiais de primeira qualidade, irá satisfazer plenamente as suas necessidades.

Leia todas as secções deste MANUAL DE INSTRUÇÕES antes de utilizar o exaustor de campânula pela primeira vez, a fim de obter o máximo rendimento do aparelho e evitar avarias provocadas por uma utilização incorrecta, permitindo-lhe ainda solucionar pequenos problemas.

P Guarde este manual, pois fornecer-lhe-á informações úteis sobre o seu exaustor em qualquer altura e facilitará a utilização do mesmo por outras pessoas.

Instruções de Segurança

- Respeite as normas locais em vigor que regulam as instalações eléctricas domésticas e evacuação de gases.
- Certifique-se que a tensão e frequência da rede correspondem às indicadas na etiqueta situada no interior do exaustor.
- O aparelho deve ser conectado à rede por meio de um interruptor de corte onipolar, com uma separação mínima de contactos de 3 mm.
- Uma vez instalado o exaustor, certifique-se que o cabo de alimentação à rede não está em contacto com arestas metálicas vivas.
- Evite ligar o aparelho a condutas utilizadas para a evacuação de fumos originados por uma energia que não seja eléctrica. Por exemplo: caldeiras, chaminés, etc.
- O compartimento deve estar provido de uma ventilação adequada se o exaustor for utilizado, simultaneamente, com aparelhos alimentados por uma energia que não seja eléctrica. Por exemplo: cozinhas a gás.
- A acumulação excessiva de gordura no exaustor e filtros metálicos aumenta o risco de incêndio e saturação, sendo, por isso, necessário lavar a parte interior do exaustor e os filtros metálicos pelo menos uma vez por mês.
- A parte inferior do exaustor deve estar, no mínimo, a 50 cm de altura das placas de fogão eléctricas e a 65 cm das placas a gás ou mistas. **OBSERVE AS INDICAÇÕES MÍNIMAS DO FABRICANTE DO FOGÃO.**
- Nunca deixe os bicos do fogão acesos sem que tenham um recipiente a cobri-los. A gordura acumulada nos filtros pode escorrer ou inflamar-se devido ao aumento de temperatura.
- Evite cozinhar por baixo do exaustor se os filtros metálicos não estiverem colocados, por exemplo: enquanto estiverem a ser lavados na máquina de lavar a loiça.
- Não deve flamejar debaixo do exaustor.
- Desligue o aparelho antes de efectuar qualquer manipulação no seu interior. Por exemplo: durante a limpeza ou manutenção.
- Recomendamos o uso de luvas e extrema precaução durante a limpeza do interior do exaustor.
- O seu exaustor destina-se a uso doméstico e unicamente para a extracção e purificação dos gases provenientes da preparação de alimentos. A sua utilização para outros fins é da sua inteira responsabilidade e pode ser perigosa. O fabricante não se responsabiliza por danos causados por uma utilização indevida do aparelho.
- Para qualquer reparação, deverá dirigir-se ao Serviço de Assistência Técnica da **TEKA** mais próximo e utilizar sempre peças originais. As reparações ou modificações realizadas por pessoal não qualificado podem originar danos no aparelho ou um mau funcionamento, colocando em perigo a sua segurança.

Índice

	Página
Descrição do aparelho	27
Instruções de utilização	27
Programação de tempo de aspiração	27
Limpeza e manutenção	28
Em caso de alguma avaria	28
Dimensões e características	29
Acessórios fornecidos	30
Instalação	30
Filtros de carbono activo	30

Descrição do Aparelho

- A** Comando electrónico de programação com botões para controlar a velocidade, luz e indicadores de potência em utilização.
- B** Filtros metálicos.
- C** Lâmpada com dois pontos de luz - 20 W (G-4).
- D, E** Conduatas, reguláveis em altura.

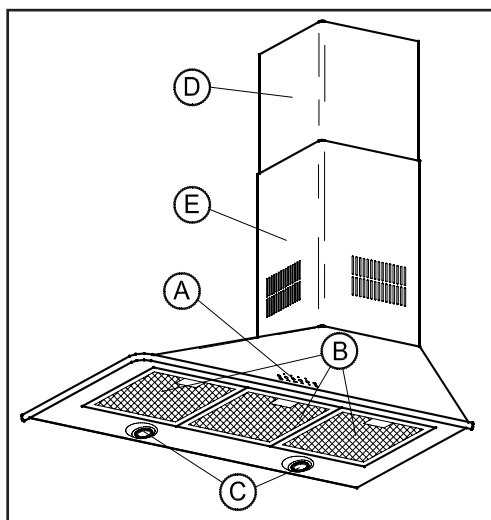

Instruções de Utilização

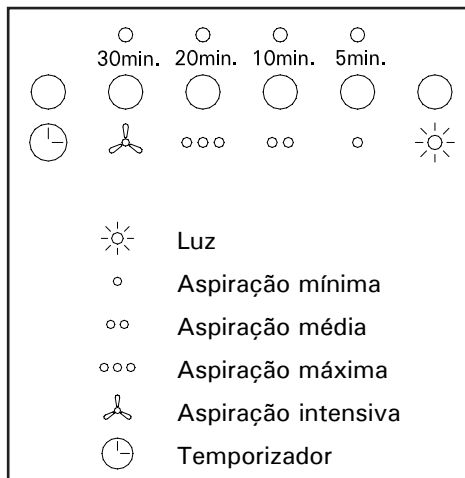

Para conseguir uma melhor aspiração, recomendamos que ponha o exaustor em funcionamento uns minutos antes de cozinhar para que o fluxo de ar seja contínuo e estável no momento de aspirar os fumos.

De igual modo, mantenha o exaustor em funcionamento uns minutos depois de cozinhar para que a totalidade dos fumos e odores sejam aspirados para o exterior.

Programação de tempo de aspiração

1.- Carregando durante mais de 2 segundos em qualquer velocidade, o exaustor permanecerá ligado 10 minutos no nível seleccionado.

Para programar um tempo diferente ao pre-estabelecido (10 minutos):

- Com o exaustor apagado, carregue no botão "Temporizador".
- Seleccione o tempo de aspiração carregando no botão correspondente. (ver figura).
- Volte a carregar no botão "Temporizador".
- Carregue na velocidade desejada durante mais de 2 segundos, a luz começará a piscar.

Limpeza e Manutenção

Ao efectuar os trabalhos de limpeza e manutenção, certifique-se que cumpre as instruções de Segurança indicadas na página 26.

Limpeza do Corpo do Exaustor

- Se o seu exaustor for em aço inoxidável deve utilizar produtos específicos para este material, conforme as instruções do fornecedor do produto.
- Nunca utilize esfregões metálicos nem produtos abrasivos ou corrosivos.
- Seque o exaustor com um pano que não liberte pêlos.

Limpeza dos Filtros Metálicos

Para retirar os filtros faça uma ligeira pressão sobre os encaixes e retire-os.

Os filtros metálicos podem ser limpos deixando-os em água quente e detergente neutro até que a gordura se dissolva e

enxugando-os debaixo da torneira ou utilizando produtos próprios para gordura. Também podem ser lavados na máquina de lavar a loiça. Neste caso, é aconselhável colocar os filtros na vertical a fim de evitar que se depositem restos de comida nos mesmos.

A lavagem dos filtros na máquina de lavar loiça com detergentes agressivos ou abrillantadores pode deteriorar a superfície metálica (enegrecendo-a), no entanto não afecta a sua capacidade de retenção de gorduras.

Uma vez limpos, deixe os filtros secar ao ar e depois volte a colocá-los no exaustor.

Substituição de Luzes

Proceda do seguinte modo:

- Desenrosque a lâmpada do casquilho.
- Troque a lâmpada avariada/fundida. A potência máxima das lâmpadas é de 20 W (G-4).
- Enrosque a lâmpada no casquilho.

Em caso de Alguma Avaria

Antes de telefonar ao Serviço Técnico, faça as seguintes verificações:

Problema	Possível causa	Solução
O exaustor não funciona.	O cabo de alimentação do exaustor não está ligado à rede. Não há corrente na rede.	Ligue o cabo de alimentação à rede. Certifique-se que a rede tem corrente.
O exaustor não aspira o suficiente ou vibra.	Filtros saturados de gordura. Obstrução na conduta de saída de ar.	Substitua ou limpe os filtros de carbono activo e/ou metálicos consoante o caso. Elimine a obstrução.
As lâmpadas não acendem.	As lâmpadas estão fundidas. As lâmpadas estão frouxas.	Substitua as lâmpadas. Aperte as lâmpadas.

Dimensões e Características

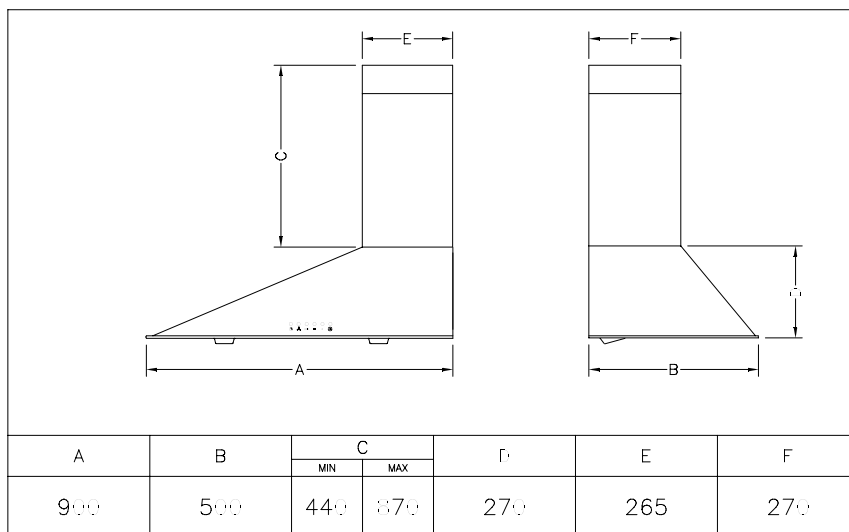

<p>teka INDUSTRIAL S.A.</p> <p>Campana decorativa</p> <p>Código Técnico *</p>	<p>SANTANDER (E)</p> <p>Serial n°: A-00000</p> <p>Ν°ΚΑΤΑΣΚΕΠΤΗ:</p>
<i>ELECT: *</i>	
<p>Potencia nom. lámpara: Potência nom. lâmpada: Puisseance lampes.: Lamps rate: 2x20W max.</p>	
ΜΕΤΣΤΗ ΟΝΟΜΑΣΤΗ ΙΣΧΥΣ:	

Code Technique	Tension (V) Réseau	Fréquence (Hz) Réseau	Puissance (W) Lumières / Moteur	Débit Moteur
114321DA	220 - 240	50	2 x 20/ 250	800 m ³ /h
134321DA	110 - 127	60	2 x 20/ 280	750 m ³ /h

A **TEKA INDUSTRIAL S.A.** reserva-se o direito de introduzir nos seus aparelhos as alterações que considerar necessárias sem prejuízo das suas características básicas.

Acessórios Fornecidos

- | | |
|---|---|
| 1 | Redutor de 150 / 125 mm. |
| 1 | Válvula anti-retorno. |
| 2 | Suporte para conduta. |
| 2 | Suportes parede. |
| 6 | Buchas (Ø8 x 40). |
| 6 | Tira-fundos (parafuso de cabeça hexagonal) (Ø5 x 45). |
| 4 | Buchas (Ø6 x 30). |
| 4 | Tira-fundos (parafuso de cabeça hexagonal) (Ø4 x 30). |
| 2 | Anilhas Ø6.4 x Ø12. |
| 2 | Anilhas Ø6.4 x Ø18. |
| 4 | Parafusos M4 x 12. |
| 2 | Parafusos (Ø3.9 x 13). |
| 2 | Ganchos. |

Instalação

Fig. 1 (Pag. 31)

Durante a instalação do exaustor certifique-se que cumpre as Instruções de Segurança indicadas na página 26.

Para obter o máximo rendimento, a conduta para o exterior não deverá ser superior a QUATRO METROS, ter mais de dois ângulos de 90°, e o seu diâmetro deve ser de pelo menos Ø120.

- 1) Utilizando molde em anexo, marque e fure na parede os pontos de fixação das buchas (P) (Ø8 x 40) e (J1) (Ø6 x 30).
- 2) Centre o suporte (H) no ponto marcado (J1); marque e fure o ponto de fixação do bucha (J2) (Ø6 x 30).
- 3) Fixe os suportes (O) à parede com os tira-fundos (Q) (Ø5 x 45) e o suporte (H) com os tira-fundos (I) (Ø4 x 30), conforme indicado na figura 1.
- 4) Coloque o exaustor nos suportes que foram montados (O). Nivele o aparelho, apertando os parafusos (L) (M4 x 12).
- 5) Marque a localização dos tira-fundos (S) (Ø5 x 45).
- 6) Retire o exaustor.
- 7) Fure a parede e coloque as buchas (R) (Ø8 x 40).

8) Coloque o exaustor, aperta os parafusos (M) (M4 x 12) com as anilhas (A3) (Ø6.4 x Ø12) e os tira-fundos (S) (Ø5 x 45) com as anilhas (T) (Ø6.4 x Ø18).

9) Monte as condutas, fixando a conduta inferior no suporte (H), conforme indicado no detalhe da figura 1. Suba a conduta superior até ao local desejado e marque o seu contorno na parede. Retire as condutas.

10) Coloque os ganchos (F) no suporte (C).

11) Centre o suporte (C) no contorno marcado; marque e fure os pontos de fixação das buchas (E) (Ø6 x 30). Fixe o suporte (C) com os tira-fundos (D) (Ø4 x 30).

12) Coloque a peça (A) se o tubo interior (não fornecido) for Ø150 ou (A) + (B) se for Ø120.

13) Fixe o tubo interior com uma braçadeira (não fornecida) a (A) ou (B) consoante o caso.

14) Uma vez colocado o tubo interior, coloque a conduta inferior sobre o exaustor e fixe a conduta superior com os parafusos (G) (Ø3.9 x 13).

Filtros de Carbono Activo (Opcional)

Quando não for possível a evacuação de gases para o exterior, o exaustor pode ser configurado para purificar o ar fazendo-o circular de novo através de filtros de carbono activo.

A duração dos filtros de carbono activo varia entre três e seis meses, dependendo das condições particulares de utilização. Estes filtros não são laváveis nem reutilizáveis, pelo que devem ser substituídos sempre que termina a sua vida útil.

Fig. 3 (Pag. 31)

- 1) Coloque a porca de suporte (F) no corpo do exaustor.
- 2) Fixe os suportes (B) com os parafusos (E) (M4 x 12) sobre as porcas (F).
- 3) Monte os filtros de carbono (A) introduzindo os pontos de fixação nas ranhuras dos suportes (B).
- 2) Retire as condutas (H). Coloque os porca de suporte (G) no difusor (C).
- 3) Coloque o difusor (C) no interior da conduta inferior com os parafusos (D) (M4 x 12). Volte a colocar as condutas (H).

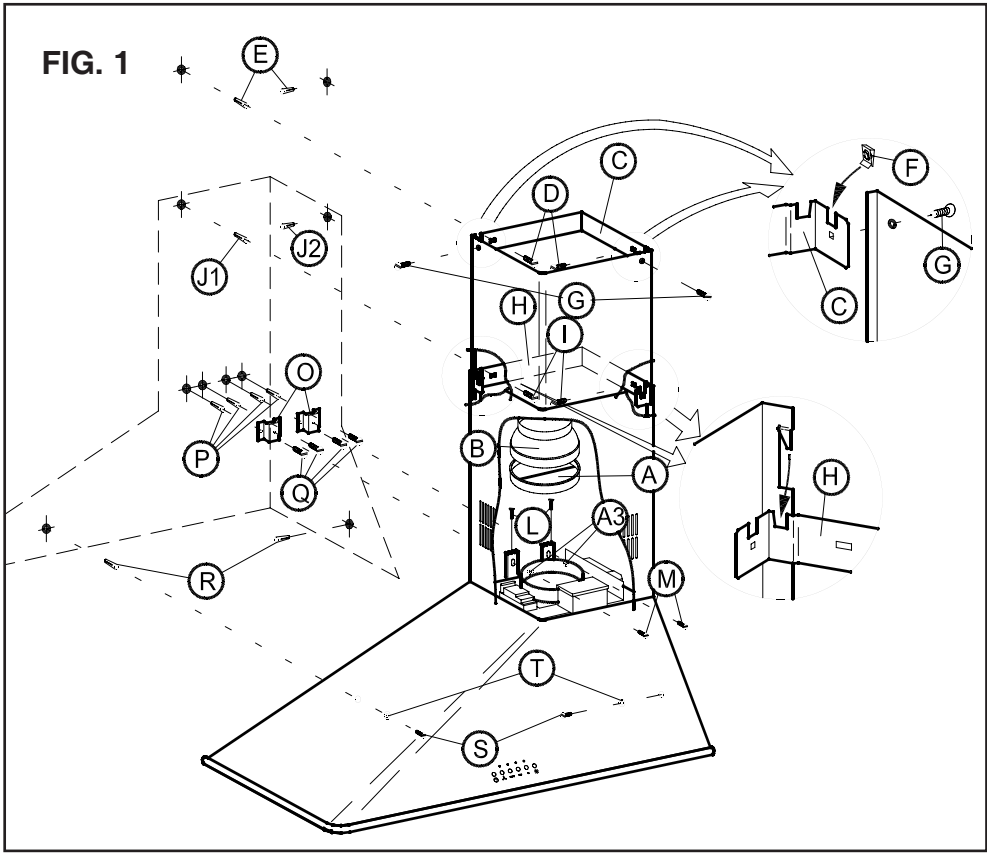

P

