

---



**INSTRUCTIONS FOR INSTALLATION AND USE  
MONTAGE- UND GEBRAUCHSANWEISUNG  
INSTRUCTIONS POUR L'INSTALLATION ET L'UTILISATION  
ISTRUZIONI PER L'INSTALLAZIONE E L'USO  
INSTRUCCIONES PARA INSTALACIÓN Y USO  
INSTRUÇÕES DE INSTALAÇÃO Y UTILIZAÇÃO  
AANWIJZING VOOR GEBRUIK EN INSTALLATIE  
ИНСТРУКЦИИ ПО ПОЛЬЗОВАНИЮ**

## ENGLISH

If the supply cord is damaged, it must be replaced by the manufacturer, its service agent or similarly qualified persons in order to avoid a hazard.

The 4th speed (intensive) is automatically lowered to 3rd speed after 5 minutes of operation to optimise energy consumption.

- If the hood is left on (lights and/or motor), after 10 hours in the absence of commands from the user, it will automatically switch to OFF condition with all services switched off.
- The Buzzer emits a "beep" each time that a command is set from the keyboard or remote control (optional).
- In the event of interruption of power during the hood, if you restore the hood in the OFF state, then the engine must be reactivate manually.

## DESCRIPTION

This apparatus has been projected to be assembled in a corner; it includes a hood and a telescopic flue that must be set onto the upper part of the hood to cover the air evacuation pipe.

This apparatus can be a filtering version one or an ducting version one.

In the **Filtering version** the air and the kitchen fumes that are conveyed by the apparatus are depurated by the charcoal filters and put back into the room through the small grilles of the ventilation telescopic flue (Fig. 1).

In the **Ducting version** the kitchen fumes and odours are conveyed directly to the outside, by air evacuation pipe. The evacuation operation can be done through the wall, or even through the ceiling (Fig. 2).

## INSTALLATION

Before assembling fix the supporting upper bracket of the telescopic flue onto the ceiling by means of the supplied screws, as indicated in Fig.7.

**Wall fixing with brackets** (Fig. 3) Before assembling, in order to manoeuvre the appliance more easily, take off the **anti-grease filters**: at the handle, push the stop inwards and pull the filter downwards (Fig.12).

By means of the proper boring template, make all the holes that are indicated on it into the wall. Set the supplied brackets onto the wall by means of the supplied screws and screw anchors. Drive the hood along the brackets as indicated in Figure 3A. Make the security fixing by means of the supplied screws and screw anchors (Fig.15) in order that it is in the same axis as the supporting upper bracket of the telescopic flue you have fixed beforehand (Fig.4).

For assembling it is essential to:

- Prepare the connection to the mains within the telescopic flue.
- Prepare the hole for evacuating the air if your apparatus is to be installed as an ducting version one.

Connect the flange of the hood to the venting hole on the wall/ceiling, by means of a proper pipe.

Connect the hood to the mains.

If the unit is the filtering version, first fit the baffle to the upper bracket by means of the screws (Fig. 5A) provided.

Then fit the upper bracket complete with baffle to the ceiling using the screws provided (Fig. 8A). Connect a suitable flexible tube to the baffle and the hood flange.

Fix the telescopic flue by means of the supplied side fixing screws (Fig. 6), minding that concerning the filtering version the air evacuation grilles must be placed at the top (Fig. 1).

Also remember that charcoal filter must be used in the case of the filtering version; check to see whether such filter is already fitted: then fit the charcoal filter (Fig. 13) by inserting the two charcoal filter clips in the slots and turning the filter towards the inside of the hood.

## OPERATION

Depending on the model, the unit is equipped with the following controls:

### CONTROLS shown in Fig.9:

P1) Turns the LIGHTS on and off.

P2) min and MAX LIGHT intensity.

P3) Reduces the motor speed until reaching zero. If pressed for 2" the motor is turned off.

P4) Activates the motor (calling the last speed used) and increases the speed until reaching maximum..

P5) FILTER ALARM/TIMER RESET: when pressing the key during display of the filter alarm (motor off) it resets the hour counter. When pressing the key when the motor is running, the TIMER is activated and the hood will automatically be switched off after 5 minutes.

L1) The 4 green LEDs indicate the running speed.

L2) When the LED is red (motor off) it indicates the FILTER ALARM. When the LED is green (flashing) it indicates that the TIMER has been activated with the key P5.

### FILTER ALARM:

After 30h of operation, the LED L2 turns RED. It indicates that the grease filters need to be cleaned.

After 120h of operation, the LED L2 turns RED and flashes; it indicates that the grease filters need to be cleaned and

the charcoal filters replaced.

After cleaning the grease filters (and/or replacing the charcoal filters), restart the hour counter (RESET) by pressing the key P5 during display of the filter alarm.

**CONTROLS shown in Fig. 10:** Key A = switches off lights; if the key is pressed while the lights are on, light intensity drops as far as zero; if the key is kept pressed for a few seconds, the lights go out.

Key B = turns light on. The lights come on according to the last level of intensity set. By pressing the key while the lights are on, light intensity increases; by keeping the key pressed for a few seconds, light intensity goes directly to maximum level.

Display C = - indicates the selected speed of the motor (the letter H indicates intensive speed); - indicates triggering of the Timer when the point flashes; - indicates the filter alarm when the letter "F" appears (with motor off).

Key D = motor stop / filter alarm reset / timer; by pressing the key while the motor is running: motor speed drops to zero; by keeping the key pressed for about 2 seconds (until the speed number disappears off the screen), the motor stops; by keeping the key pressed for about 5 seconds, the TIMER is engaged, and consequently after 5 minutes the motor stops (the point flashes on the screen). By pressing the key with the motor off, during alarm display, the filter alarm is RESET, and the hour count starts again.

Key E = starts the motor (at 3rd speed because this is considered best); by pressing the key while the motor is running, the motor speed increases; by keeping the key pressed for a few seconds, the motor goes directly to top speed. Grease filter alarm: the letter "F" appears on the screen, after which the alarm goes off and reappears when the motor is switched off again. This indicates 30 hood operating hours have passed and the grease filters need cleaning. Charcoal filter alarm: the letter "F" flashes on the screen, after which the alarm goes off and reappears when the motor is switched off again. This indicates 120 hours of hood operation have passed and the charcoal filters need replacing (filter version appliances) and the grease filters need cleaning.

**CONTROLS shown in Fig. 11:**

Button A = turns the lights on/off.

Button B = turns the TIMER on/off: press once to turn the timer on, therefore, after 5 minutes, the motor cuts out (at the same time the selected speed blinks on the display); the timer remains on if the motor speed is changed.

Display C =

- indicates the selected motor speed (from 1 to 4);

- indicates Timer On when the number blinks;

- indicates Filter Alarm when the central segments is on or blinking.

Button D = makes the motor work (at the last speed selected); pushing the button again, the speeds of the motor are sequentially selected from 1 to 4; keeping this button pressed for about 2 seconds shuts down the motor.

Button R = Filter alarm RESET; to start the hour count again, keep key 2 pressed for 2 seconds during alarm display.

Grease filter alarm: the central part of the screen lights up (with motor off), meaning the grease filters need cleaning (30 operating hours have passed).

Charcoal filter alarm: the central part of the screen flashes (with motor off), meaning that the charcoal filters need replacing (for filter version models) and the grease filters need cleaning (120 hours of operation have passed).

**Grease filters:** special attention must be given to the grease filters which must be periodically cleaned, whenever the grease filter alarm trips. For instructions of the filter Alarm, refer to the Controls paragraph. Remove the filters as shown in para. 1 and wash with neutral detergent.

**Charcoal filter:** if the filtering version appliance is used, the charcoal filter will have to be periodically replaced when the charcoal filter alarm trips. For instructions on the filter Alarm, refer to the Controls paragraph.

Removing the charcoal filter: Remove the grease filters: pull the handle outwards and release the filter (Fig.12). Then remove the charcoal filter: push the catch towards the inside and turn the filter so that the 2 filter clips slip out of their seats (Fig.13).

#### Lighting:

- To change the halogen bulbs open the cover levering from the proper slots (Fig. 14). Replace with bulbs of the same type. **CAUTION: Do not handle glass bulb with bare hands. If, after replacing the halogen lights, these fail to work, allow the appliance to cool and then interrupt power for a few seconds.**

- If the light spot is damaged, it must be replaced only by the manufacturer, its service agent or similarly qualified persons in order to avoid a hazard.

## DEUTSCH

Ist das Versorgungskabel beschädigt, ist es vom Hersteller oder dessen technischen Kundendienst oder von einer ähnlichen Fachkraft zu ersetzen, um jedem Risiko vorzubeugen.

Die 4. Geschwindigkeit (die höchste) wird automatisch nach 5 Minuten Betrieb auf die 3. Geschwindigkeit herabgesetzt, um den Stromverbrauch zu optimieren.

- Wenn die Dunstabzugshaube eingeschaltet bleibt (Licht bzw. Motor), wird diese nach 10 Stunden fehlender Anweisungen

seitens des Benutzers automatisch in den OFF-Modus versetzt und alle Funktionen deaktiviert.

- Jedes Mal, wenn ein Befehl mithilfe der Tastatur oder Fernbedienung (optional) gegeben wird, ertönt ein Tonsignal - „Beep“.

- Wenn während der Betriebsdauer der Dunstabzugshaube eine Unterbrechung der Stromversorgung eintritt, schaltet die Dunstabzugshaube sich automatisch aus und die Taste geht in die OFF-Position über. Der Motor ist somit von Hand erneut zu betätigen.

## BESCHREIBUNG

Dieses Gerät ist dazu bestimmt, in der Ecke installiert zu werden und besteht aus einer Haube und einem Teleskopkamin, welcher als Überzug des Abluftschlauches am Haubenoberteil anzubringen ist.

Man kann das Gerät zum Abluftbetrieb oder zum Umluftbetrieb bestimmen.

Bei **Umluftausführung** werden die durch das Gerät beförderten Dünste und die Abluft durch die Kohlefilter gereinigt und durch die Lüftungsgitterchen des Rohres wieder in den Raum zurückgeführt (Abb. 1).

Bei **Abluftausführung** werden Dämpfe und Küchengerüche durch ein Abluftrohr direkt ins Freie geleitet. Die Entlüftung kann sowohl durch die Wand als auch durch die Zimmerdecke erfolgen (Abb. 2).

## MONTAGE DES GERÄTS

Vor dem Installieren befestigt man den oberen Haltebügel des Teleskopkamins mittels der mitgelieferten Schrauben (wie auf Abb. 7) an der Zimmerdecke.

**Wandbefestigung mit Haltebügeln** (Abb. 3) Vor dem Montieren und zur leichten Handhabung des Gerätes die **Entfettungsfilter** entfernen: in Übereinstimmung mit dem Handgriff den Feststeller nach innen stossen und den Filter nach unten ziehen (Abb. 12). Mit Hilfe der speziellen Bohrschablone alle darauf vorgeschriebenen Löcher in die Wand bohren. Die **Ausstattungs-Haltebügel** mit den mitgelieferten Schrauben und Dübeln an der Wand befestigen. Haube wie auf Abb. 3A längs der Wand-Haltebügel einführen. Dann führt man die endgültige Sicherheitsbefestigung mit den **Ausstattungs-Schrauben** und **-Dübeln** (Abb. 15) so aus, dass das Ganze mit dem bereits angebrachten oberen Haltebügel des Teleskopkamins gleichgerichtet ist (Abb. 4).

Wichtige Vorbedingungen für das Montieren:

- Die elektrische Zuführung im Raumbedarf des Zierrohres vorbereiten.

- Soll das Gerät im Abluftbetrieb installiert werden, so ist ein Abluftloch vorzubereiten.

Haubenflansch und Abluftloch an Wand oder Zimmerdecke mit einem geeigneten Rohr verbinden.

Die elektrische Verbindung der Haube mit dem Zuführungskabel ausführen.

Falls es sich um ein Gerät in der filternden Ausführung handelt, zuerst anhand der mitgelieferten Schrauben (Abb. 5A) das Leitblech am oberen Bügel befestigen.

Dann den oberen Bügel gemeinsam mit dem Leitblech anhand der mitgelieferten Schrauben (Abb. 8A) an der Decke befestigen. Einen für das Leitblech und den Flansch der Abzugshaube geeigneten Schlauch anschließen.

Mit den mitgelieferten seitlichen Befestigungsschrauben (Abb. 6) den Teleskopkamin festmachen und bedenken, dass bei Umluftbetrieb die Abluftgitter am Oberteil angebracht werden müssen (Abb. 1).

Beachten Sie, dass bei der **Umluftversion der Gebrauch von Kohlefiltern erforderlich ist**; überprüfen Sie, ob die Filter bereits installiert sind: Mit der Montage des Kohlefilters fortfahren (Abb. 13), indem die beiden Laschen am Kohlefilter in die entsprechenden Schlitzte eingesteckt werden und der Filter in Richtung Geräteinnenraum gedreht wird.

## FUNKTIONSWEISE

Je nach Version ist das Gerät mit folgenden Bedienung ausgestattet:

**BEDIENUNG gemäß Abb. 9:**

P1) An- und Abschalten der LICHTER.

P2) min und MAX LICHTINTENSITÄT.

P3) Verlangsamen der Motorgeschwindigkeit bis Null. Bei 2 Sek. langem Drücken wird der Motor abgeschaltet.

P4) Betätigung des Motors (mit der zuletzt verwendeten Geschwindigkeit) und Erhöhen der Geschwindigkeit bis zum Maximum.

P5) RESET FILTERALARM / TIMER: Wird diese Taste während der Anzeige des Filteralarms (bei abgeschaltetem Motor) gedrückt, wird der Stundenzähler nullgestellt. Wird die Taste hingegen bei laufendem Motor gedrückt, wird der TIMER aktiviert, der die Abzugshaube nach 5 Minuten automatisch abschaltet.

L1) Die vier GRÜNEN LEDs zeigen die momentane Geschwindigkeit an.

L2) Wenn die LED rot ist (bei abgeschaltetem Motor), zeigt sie FILTERALARM an. Wenn die LED grün ist und blinkt, zeigt sie an, dass der TIMER über die Taste P5 aktiviert worden ist.

FILTERALARM:

Nach einer Betriebszeit von 30h leuchtet LED L2 stets ROT, um anzuzeigen, dass die Fettfilter gereinigt werden müssen. Nach einer Betriebszeit von 120h blinkt LED L2 ROT, um anzuzeigen, dass die Fettfilter gereinigt und die Kohlenfilter ausgetauscht werden müssen.

Nach der Reinigung den Fettfiltern (und/oder dem Austausch der Kohlenfilter) ist zur Rückstellung des Stundenzählers die Taste P5 (RESET) während der Anzeige des Filteralarms zu drücken.

**BEDIENUNG gemäß Abb. 10:**

Taste A = das Licht aus schalten. Wird die Taste gedrückt, während das Licht eingeschaltet ist, verringert sich die Helligkeit bis auf Null. Hält man die Taste ein paar Sekunden lang gedrückt, schaltet sich das Licht aus.

**Taste B** = das Licht ein schaltet. Das Licht schaltet sich mit dem zuletzt eingestellten Helligkeitsniveau ein. Wird die Taste gedrückt, während das Licht eingeschaltet ist, erhöht sich die Helligkeit. Hält man die Taste ein paar Sekunden lang gedrückt, stellt sich die Helligkeit direkt auf das höchste Niveau ein.

**Display C** = - zeigt die ausgewählten Motorgeschwindigkeit an (der Buchstabe H steht für die intensive Geschwindigkeit); - zeigt die Aktivierung des Timers an, wenn der kleine Punkt blinkt; - zeigt den Filteralarm an, wenn der Buchstabe "F" erscheint (bei ausgeschaltetem Motor).

**Taste D** = Anhalten des Motors / Rückstellung des Filteralarms / Timer. Wird die Taste gedrückt, während der Motor läuft, verringert sich die Motorgeschwindigkeit bis auf Null. Hält man die Taste etwa 2 Sekunden lang gedrückt (bis auf dem Display die Zahl der Geschwindigkeit verschwindet), hält der Motor an. Hält man die Taste etwa 5 Sekunden lang gedrückt, wird der Timer aktiviert. Aus diesem Grund hält der Motor nach 5 Minuten an (der kleine Punkt auf dem Display blinkt). Wird die Taste während der Anzeige des Alarms bei ausgeschaltetem Motor gedrückt, wird der Filteralarm zurückgestellt. Deshalb beginnt das Zählen der Stunden.

**Taste E** = schaltet den Motor ein (auf der 3. Geschwindigkeitsstufe, da diese als optimal betrachtet wird). Wird die Taste gedrückt, während der Motor läuft, erhöht sich die Geschwindigkeit des Motors. Hält man die Taste ein paar Sekunden lang gedrückt, stellt sich der Motor direkt auf die höchste Geschwindigkeit ein. **Alarm Fettfilter:** Auf dem Display erscheint der Buchstabe "F". Anschließend schaltet sich der Alarm aus und tritt beim nächsten Ausschalten des Motors wieder auf. Er zeigt an, dass die Haube 30 Stunden in Betrieb war und die Fettfilter gereinigt werden müssen. **Alarm Kohlefilter:** Auf dem Display blinkt der Buchstabe "F". Anschließend schaltet sich der Alarm aus und tritt beim nächsten Ausschalten des Motors wieder auf. Er zeigt an, dass die Haube 120 Stunden in Betrieb war und die Kohlefilter ausgetauscht (für die Geräte in Umluftversion) und die Fettfilter gereinigt werden müssen.

### **BEDIENUNG gemäß Abb. 11:**

**Taste A** = LICHT einschalten/ausschalten.

**Taste B** = TIMER einschalten/ausschalten: durch einmal Drücken wird der Timer aktiviert und nach 5 Minuten kommt der Motor zum Stillstand (wobei gleichzeitig auf dem Display die Zahl für die gewählte Geschwindigkeit blinkt); der Timer bleibt in Funktion, wenn sich die Motorgeschwindigkeit ändert.

**Display C** =

- Anzeige der gewählten Motorgeschwindigkeit (von 1 bis 4);
- Anzeige der Timeraktivierung, wenn die Zahl blinkt;
- Anzeige des Filteralarms, wenn das mittlere Segment sich einschaltet oder blinkt.

**Taste D** = Schaltet den Motor ein (in der zuletzt eingestellten Geschwindigkeit). Wird die Taste nochmals gedrückt, so werden nacheinander die Geschwindigkeiten 1-4 des Motors eingeschaltet. Wird die Taste ungefähr 2 Sekunden lang gedrückt, so kommt der Motor zum Stillstand.

**Taste R** = RÜCKSTELLUNG des Filteralarms. Zum Neustart der Stundenzählung die Taste während der Alarmanzeige 2 Sekunden lang gedrückt halten.

**Alarm Fettfilter:** Wenn sich das mittlere Segment des Displays (bei ausgeschaltetem Motor) einschaltet, sind die Fettfilter zu reinigen (es sind 30 Betriebsstunden verstrichen).

**Alarm Kohlefilter:** Blinkt das mittlere Segment des Displays (bei ausgeschaltetem Motor), sind die Kohlefilter auszuwechseln (für die Geräte in Umluftversion) und die Fettfilter zu reinigen (es sind 120 Betriebsstunden verstrichen).

**Fettfilter:** Besonders ist auf die Fettfilter zu achten. Sie sind regelmäßig zu reinigen, wenn der Alarm Fettfilter erscheint. Für die Hinweise über den Filteralarm wird auf den Abschnitt Bedienung verwiesen. Bauen Sie die Filter wie unter Punkt 1 beschrieben aus und waschen Sie sie mit Neutralreiniger.

**Kohlefilter:** Bei Gebrauch des Geräts in Umluftversion, sind die Kohlefilter regelmäßig auszuwechseln, wenn der Alarm Kohlefilter erscheint. Für die Hinweise über den Filteralarm wird auf den Abschnitt Bedienung verwiesen.

**Demontage des Kohlefilters:** Den Fettfilter herausnehmen: Griff nach außen ziehen und den Filter aushaken (Abb.12). Kohlefilter ausbauen: Halter nach innen drücken und den Filter drehen, wobei die beiden Laschen aus den Schlitzen gezogen werden (Abb.13).

#### **Beleuchtung:**

- Um Halogenlampen zu ersetzen, den Deckel durch Einwirken auf die entsprechenden Schlitze öffnen (Abb.15). Mit Lampen derselben Art ersetzen. **ACHTUNG: Glaskolben nicht mit bloßen Händen anfassen. Falls die Halogenlampen nach dem Auswechseln nicht funktionieren, das Gerät abkühlen lassen und anschließend die Versorgung ein paar Sekunden lang unterbrechen.**

- Wenn das LED-Licht beschädigt ist, sollte es durch den Hersteller, einen autorisierten technischen Dienst oder eine Person mit ähnlichen Qualifikationen ausgetauscht werden, was die Vorbeugung jeglicher Art von Gefahren ermöglicht.

## **FRANCAIS**

Si le câble d'alimentation est endommagé, il doit être remplacé par le constructeur ou son service d'assistance technique, ou toutefois par une personne adéquatement qualifiée, afin d'éviter tout danger.

La 4e vitesse (intensive) diminue automatiquement à la 3e vitesse après 5 minutes de fonctionnement pour optimiser les consommations énergétiques.

- Si la hotte est laissée mise en marche (éclairage et/ou moteur), après 10 heures de fonctionnement, en cas d'absence d'autres commandes par l'utilisateur, elle passera automatiquement en mode OFF, tous les voyants étant désactivées.
- Chaque fois qu'une commande est donnée au clavier ou depuis la télécommande (option), une sonnerie émet un signal sonore « bip ».
- Si pendant la marche de la hotte une coupure d'alimentation électrique se produit, la hotte se met automatiquement hors circuit, et sa touche passe en position OFF. Il faut donc remettre le moteur en marche en mode manuel.

## DESCRIPTION

Cet appareil a été projeté afin de pouvoir être installé dans un angle et il est composé d'une hotte et d'un tuyau télescopique qui doit être appliqué sur le haut de votre hotte en tant que revêtement du conduit d'évacuation.

Cet appareil peut être installé en version recyclant l'air ou en version aspirante.

Dans la version **Recyclage** l'air et les vapeurs convoyés par l'appareil sont épurés par les filtres à charbon et remis en circulation dans la pièce à travers les grilles d'aération du tuyau (Fig. 1).

Dans la version **Aspirante** les vapeurs et les odeurs de cuisine sont transportées directement vers l'extérieur, au moyen d'un tuyau d'évacuation. L'évacuation peut avoir lieu par le mur ou même par le plafond (Fig. 2).

## INSTALLATION

Avant l'assemblage fixez la bride de support supérieure du tuyau télescopique au plafond au moyen des vis qui vous sont fournies comme cela est indiqué Fig. 7.

**Fixation murale avec étriers** (Fig. 3). Avant d'effectuer l'assemblage, pour faciliter les manoeuvres, enlever les **filtres à graisse**: à l'aide de la poignée, pousser l'arrêt vers l'intérieur et tirer le filtre vers le bas (Fig. 12).

Faites, à l'aide du gabarit de perçage, tous les trous qui sont indiqués sur ce dernier dans le mur. Appliquez les étriers qui vous sont fournis avec votre appareil au mur grâce aux vis et aux chevilles qui vous sont fournies, elles aussi.

Enfilez votre hotte le long des étriers qui se trouvent au mur comme cela est indiqué dans la Figure 3A. Effectuez la fixation de sécurité au moyen des vis et des chevilles qui vous sont fournies (Fig. 15) en faisant de sorte que le tout soit dans le même axe que la bride de support supérieure du tuyau télescopique que vous venez de fixer (Fig. 4).

Pour l'assemblage, il est essentiel que:

- vous ayez prévu l'alimentation électrique à l'intérieur du tuyau télescopique.
- si votre appareil doit être installé en tant que version aspirante, faites le trou d'évacuation de l'air.

Reliez la bride de votre hotte au trou d'évacuation qui se trouve dans le mur/plafond, au moyen d'un tuyau approprié. Faites la connexion électrique de votre hotte au moyen du câble d'alimentation.

Si l'appareil est en version filtrante, il faut d'abord fixer le déflecteur à l'étrier supérieur, à l'aide des vis (Fig. 5A) fournies. Il faut ensuite fixer l'étrier supérieur, équipé du déflecteur, au plafond à l'aide des vis fournies (Fig. 8A). Raccorder un tuyau souple adapté au déflecteur et au flasque de la hotte.

Fixez le tuyau télescopique au moyen des vis latérales de fixation qui vous sont fournies (Fig. 6), en faisant attention car pour la version recyclage les grilles d'évacuation de l'air doivent être placées en haut (Fig. 1).

De plus, nous rappelons que, dans la version recyclage, l'utilisation du filtre à charbon est nécessaire; vérifiez s'il est installé: procéder au montage du filtre à charbon (Fig. 13) en introduisant les 2 languettes du filtre à charbon dans les fentes prévues à cet effet et en orientant le filtre vers l'intérieur de l'appareil.

## FONCTIONNEMENT

Selon les modèles, l'appareil est muni des types suivants de commandes:

### COMMANDES de la Fig. 9:

- P1) Eteint et allume les lumières.
- P2) intensité mini et MAXI des ECLAIRAGES.
- P3) Diminue la vitesse du moteur pour arriver à zéro. Si pressée pendant 2" le moteur s'arrête.
- P4) Actionne le moteur (en rappelant la dernière vitesse utilisée) et augmente la vitesse pour arriver à la vitesse maximale.
- P5) RESET ALARME FILTRES / TIMER : si l'on appuie sur la touche pendant l'affichage de l'alarme des filtres (avec le moteur arrêté) on remet à zéro le comptage des heures. En appuyant sur la touche pendant le fonctionnement du moteur, on active le TIMER, la hotte s'éteint donc automatiquement après 5 minutes.
- L1) Les 4 témoins lumineux VERTS signalent la vitesse en cours.
- L2) Quand le témoin lumineux est rouge (avec le moteur arrêté) il indique l'ALARME DES FILTRES. Quand le témoin lumineux est vert (clignotant) il indique que le TIMER a été actionné par la touche P5.

### ALARME FILTRES:

Après 30h de fonctionnement le voyant L2 devient ROUGE. Il signale que les filtres à graisse doivent être nettoyés.

Après 120h de fonctionnement le voyant L2 devient ROUGE et clignote il indique que les filtres à graisse doivent être nettoyés et les filtres à charbon remplacés.

Après avoir nettoyé les filtres à graisse (et/ou remplacé les filtres à charbon), appuyer sur la touche P5 pour faire redémarrer le comptage des heures pendant la visualisation de l'alarme filtres.

### COMMANDES de la Fig. 10:

Touche A = éteint l'éclairage; lorsqu'on presse la touche, alors que l'éclairage est allumé, on diminue l'intensité lumineuse jusqu'à zéro ; en maintenant la touche enfoncée pendant quelques secondes, l'éclairage s'éteint.

**Touche B** = allume l'éclairage. L'éclairage s'allume lorsqu'on rappelle le dernier niveau d'intensité programmé. Lorsqu'on la touche, alors que l'éclairage est allumé, on augmente l'intensité lumineuse; en maintenant la touche enfoncée pendant quelques secondes, l'intensité lumineuse passe directement au niveau maximum.

**Afficheur C** = - indique la vitesse sélectionnée du moteur (la lettre H indique la vitesse intensive); - indique l'activation du minuteur quant le point clignote; - indique l'alarme des filtres quand on visualise la lettre «F» (avec le moteur arrêté).

**Touche D** = arrête moteur / reset alarme des filtres / minuteur; en pressant la touche alors que le moteur fonctionne; on diminue la vitesse du moteur jusqu'à zéro; en maintenant la touche enfoncée pendant environ 2 secondes (jusqu'à ce qu'on visualise sur l'afficheur le chiffre de la vitesse), le moteur s'arrête; en maintenant la touche enfoncée pendant environ 5 secondes on active le MINUTEUR, puis après 5 minutes le moteur s'arrête (le point clignote sur l'afficheur). En pressant la touche avec le moteur arrêté, pendant la visualisation de l'alarme, on a le RESET de l'alarme des filtres, puis le comptage des heures repart.

**Touche E** = actionne le moteur (à la 3ème vitesse parce qu'optimale); en pressant la touche alors que le moteur fonctionne, on augmente la vitesse du moteur; en maintenant la touche enfoncée pendant quelques secondes, le moteur passe directement à la vitesse maximale. **Alarme filtres à graisse**: sur l'afficheur on visualise la lettre "F", puis l'alarme s'arrête et elle repart au prochain arrêt du moteur. Indique que 30 heures de fonctionnement de la hotte sont passées et qu'il faut nettoyer les filtres à graisse. **Alarme filtres à charbon**: La lettre «F» clignote sur l'afficheur, puis l'alarme s'arrête et repart au prochain arrêt du moteur. Indique que 120 heures de fonctionnement de la hotte sont passées et qu'il faut remplacer les filtres à charbon (pour les appareils en version filtrante) et nettoyer les filtres à graisse.

**COMMANDES de la Fig. 11: Touche A** = allume/éteint l'éclairage.

**Touche B** = active/désactive le TIMER: en appuyant 1 fois on active le minuteur, si bien qu'au bout de 5 minutes le moteur s'arrête (en même temps, le numéro de la vitesse sélectionnée clignote sur l'afficheur); le minuteur reste activé si l'on change la vitesse du moteur.

**Afficheur C** = - indique la vitesse sélectionnée du moteur (de 1 à 4); - indique l'activation du minuteur lorsque le numéro clignote; - indique l'alarme des filtres lorsque le segment central s'allume ou clignote.

**Touche D** = met le moteur en marche (à la dernière vitesse utilisée). En appuyant de nouveau sur le bouton, on sélectionne la vitesse du moteur de 1 à 4 en séquence. Si l'on continue d'appuyer sur la touche pendant 2 secondes environ, le moteur s'arrête.

**Touche R** = RESET alarme des filtres; pour faire repartir le comptage des heures, maintenir la touche enfoncée pendant 2 secondes lors de la visualisation de l'alarme.

**Alarme des filtres à graisse**: lorsque le segment central de l'afficheur s'allume (avec le moteur arrêté), il faut nettoyer les filtres à graisse (30 heures de fonctionnement sont passées).

**Alarme des filtres à charbon**: lorsque le segment central de l'afficheur s'allume (avec le moteur arrêté), il faut remplacer les filtres à charbon (pour les appareils en version filtrante) et nettoyer les filtres à graisse (120 heures de fonctionnement sont passées).

**Filtres à graisse**: un soin particulier doit être accordé aux filtres à graisse qui doivent être nettoyés périodiquement, quand intervient l'alarme des filtres à graisse. Pour les instructions, concernant l'alarme des filtres, voir le paragraphe des Commandes. Démontez les filtres comme indiqué au point 1 et les laver avec un détergent neutre.

**Filtre à charbon**: Si l'on utilise l'appareil en version filtrante, il faut remplacer périodiquement le filtre à charbon, quand intervient l'alarme des filtres à charbon. Pour les instructions, concernant l'alarme des filtres, voir le paragraphe des Commandes.

**Démontage du filtre à charbon**: retirer les filtres à graisse: tirer la poignée vers l'extérieur et désengager le filtre (Fig. 12). Démontez ensuite le filtre à charbon: pousser la fixation vers l'intérieur et faire pivoter le filtre de façon à retirer les 2 languettes de leurs logements (Fig.13).

#### **Eclairage:**

- Pour remplacer les lampes halogènes, ouvrez le couvercle en faisant levier grâce aux fissures prévues à cet effet (Fig. 14). Remplacez-les par des lampes ayant les mêmes caractéristiques. **ATTENTION: Ne pas toucher l'ampoule à main nue. Si, après le remplacement des lampes halogènes ces dernières ne fonctionnent pas, faire refroidir l'appareil, puis couper l'alimentation pendant quelques secondes.**

- Si l'éclairage DEL est endommagé, il doit être remplacé par le fabricant, un service technique agréé ou une personne ayant des qualifications professionnelles semblables, pour prévenir tout genre de risque chez l'utilisateur.

## **ITALIANO**

Se il cavo di alimentazione è danneggiato, esso deve essere sostituito dal costruttore o dal suo servizio assistenza tecnica o comunque da una persona con qualifica simile, in modo da prevenire ogni rischio.

La 4ª velocità (intensiva) viene automaticamente abbassata alla 3ª velocità dopo 5' di funzionamento, per ottimizzare i consumi energetici;

- Se la cappa viene dimenticata accesa (luci e/o motore) dopo 10 ore in assenza di comandi da parte dell'utente, automaticamente viene riportata nella condizione di OFF con tutti i servizi spenti.

- Ogni volta che viene impostato un comando da tastiera o da radiocomando (opzionale), il Buzzer emette un "beep".



- In caso di interruzione di alimentazione elettrica durante il funzionamento della cappa, in caso di ripristino la cappa rimane nella condizione OFF, quindi il motore deve essere riattivato manualmente.

## DESCRIZIONE

Il presente apparecchio è progettato per l'installazione ad angolo ed è composto da una cappa e da un tubo telescopico che deve essere applicato sulla parte superiore della cappa quale rivestimento del tubo di scarico.

L'apparecchio può essere in versione filtrante o in versione aspirante.

Nella versione **Filtrante** l'aria e i vapori convogliati dall'apparecchio, vengono depurati dai filtri al carbone e rimessi in circolazione nell'ambiente attraverso le grigliette di areazione del tubo superiore (Fig. 1).

Nella versione **Aspirante** i vapori e gli odori di cucina, vengono convogliati direttamente verso l'esterno, tramite un tubo per evacuazione aria. L'evacuazione può essere a parete, o anche a soffitto (Fig. 2).

## INSTALLAZIONE

Prima dell'installazione fissare a soffitto la staffa superiore di supporto del tubo telescopico mediante le viti in dotazione come indicato in figura 7.

**Fissaggio a muro con staffe** (Fig. 3) Prima di procedere alle operazioni di montaggio, per una più facile manovrabilità dell'apparecchio disinserire i **filtri antigrasso**: in corrispondenza della maniglia, spingere il fermo verso l'interno e tirare il filtro verso il basso (Fig. 12). Per il reinserimento procedere nell'operazione inversa.

Usando l'apposita mascherina di foratura praticare sulla parete tutti i fori indicati nella stessa. Applicare alla parete le staffe fornite a corredo tramite le viti e i tasselli in dotazione. Infilare la cappa lungo le staffe a muro come indicato in Figura 3A. Effettuare il fissaggio di sicurezza tramite le viti e i tasselli in dotazione (Fig. 15) facendo in modo che sia in asse con la staffa superiore di supporto del tubo telescopico fissata in precedenza (Fig. 4).

### Requisiti essenziali per il montaggio:

- Predisporre l'alimentazione elettrica entro l'ingombro del tubo telescopico.
- Se il vostro apparecchio deve essere installato in versione aspirante, predisporre il foro evacuazione aria.

Collegare la flangia della cappa al foro di evacuazione sul muro/soffitto, tramite un tubo adatto.

Effettuare il collegamento elettrico della cappa mediante il cavo alimentazione.

Nel caso in cui l'apparecchio è in versione filtrante fissare prima il deflettore alla staffa superiore, mediante viti (Fig.5A) in dotazione. Poi fissare la staffa superiore completa di deflettore al soffitto mediante le viti in dotazione (Fig.8A). Collegare un tubo flessibile adatto al deflettore e alla flangia della cappa.

Fissare il tubo telescopico tramite le viti di fissaggio laterali in dotazione (Fig. 6), tenendo presente che per la versione filtrante le griglie evacuazione aria devono essere posizionate nella parte superiore (Fig. 1).

Ricordate inoltre che nella versione filtrante è necessario l'uso dei filtri al carbone; verificate se i filtri sono già installati: procedere col montaggio del filtro carbone (Fig. 13) inserendo le 2 linguette del filtro carbone nelle apposite fessure e ruotando il filtro verso l'interno dell'apparecchio.

## FUNZIONAMENTO

A seconda delle versioni l'apparecchio è dotato dei seguenti tipi di comandi:

### **COMANDI di Fig. 9:**

- P1) Spegne ed accende le luci.
- P2) Min e max intensità luci.
- P3) Decrementa la velocità del motore fino ad arrivare a zero. Se premuto per 2" viene spento il motore.
- P4) Aziona il motore (richiamando l'ultima velocità utilizzata) ed incrementa la velocità fino ad arrivare alla massima.
- P5) RESET ALLARME FILTRI / TIMER: premendo il tasto durante la visualizzazione dell'allarme filtri (a motore spento) azzerà il conteggio delle ore. Premendo il tasto durante il funzionamento del motore, si attiva il TIMER, per cui la cappa si spegne automaticamente dopo 5 minuti.
- L1) I 4 led VERDI segnalano la velocità in esecuzione.
- L2) Quando il LED è rosso (a motore spento) indica l'ALLARME FILTRI. Quando il LED è verde (lampeggiante) indica che è stato azionato il TIMER tramite il tasto P5.

### ALLARME FILTRI:

Dopo 30h di funzionamento, il led L2 diviene ROSSO; indica che devono essere puliti i filtri antigrasso.

Dopo 120h di funzionamento, il led L2 diviene ROSSO e lampeggiante; indica che devono essere puliti i filtri antigrasso e sostituiti i filtri carbone.

Una volta puliti i filtri antigrasso (e/o sostituiti i filtri carbone), per far ripartire il conteggio delle ore (RESET) premere il tasto P5 durante la visualizzazione dell'allarme filtri.

### **COMANDI di Fig. 10:**

Tasto A = spegne le luci; premendo il tasto mentre le luci sono accese, diminuisce l'intensità luminosa fino a zero; tenendo il tasto schiacciato per qualche secondo, le luci si spengono.

Tasto B = accende le luci. Le luci si accendono richiamando l'ultimo livello di intensità impostato. Premendo il tasto mentre le luci sono accese, aumenta l'intensità luminosa; tenendo il tasto schiacciato per qualche secondo, l'intensità luminosa va direttamente al massimo livello.

Display C = - indica la velocità del motore selezionata (la lettera H sta ad indicare la velocità intensiva); - indica l'attivazione



del Timer quando il puntino lampeggia; - indica l'allarme filtri quando compare la lettera "F" (a motore spento).  
**Tasto D** = arresto motore / reset allarme filtri / timer; premendo il tasto mentre il motore è in funzione: diminuisce la velocità del motore fino a zero; tenendo il tasto schiacciato per circa 2 secondi (fino a che sul display non scompare il numero della velocità), il motore si arresta; tenendo il tasto schiacciato per circa 5 secondi viene attivato il TIMER, per cui dopo 5 minuti il motore si arresta (lampeggia il puntino sul display). Premendo il tasto a motore spento, durante la visualizzazione dell'allarme, si ha il RESET dell'allarme filtri, per cui riparte il conteggio delle ore.  
**Tasto E** = accende il motore (alla 3ª velocità perché considerata ottimale); premendo il tasto mentre il motore è in funzione, aumenta la velocità del motore; tenendo il tasto schiacciato per qualche secondo, il motore va direttamente alla velocità massima.  
**Allarme filtri antigrasso**: sul display compare la lettera "F", dopodiché l'allarme si spegne e riappare al successivo spegnimento del motore. Indica che sono trascorse 30 ore di funzionamento della cappa ed è necessario pulire i filtri antigrasso.  
**Allarme filtri carbone**: sul display lampeggia la lettera "F", dopodiché l'allarme si spegne e riappare al successivo spegnimento del motore. Indica che sono trascorse 120 ore di funzionamento della cappa ed è necessario sostituire i filtri carbone (per gli apparecchi in versione filtrante) e pulire i filtri antigrasso.

#### COMANDI di Fig. 11:

**Tasto A** = accende/spegne le luci.

**Tasto B** = inserisce/disinserisce il TIMER: premendolo 1 volta si attiva il timer, per cui dopo 5 minuti il motore si arresta (contemporaneamente sul display lampeggia il numero della velocità selezionata); il timer rimane attivo se si cambia la velocità del motore.

**Display C** =

- indica la velocità del motore selezionata (da 1 a 4);
- indica l'attivazione del Timer quando il numero lampeggia;
- indica l'allarme filtri quando il segmento centrale si accende o lampeggia.

**Tasto D** = aziona il motore (all'ultima velocità usata); premendo ancora il tasto, si selezionano le velocità del motore da 1 a 4 in modo sequenziale; tenendo premuto il tasto per 2 secondi circa, il motore si arresta.

**Tasto R** = RESET allarme filtri; per far ripartire il conteggio delle ore, tenere premuto il tasto per 2 secondi durante la visualizzazione dell'allarme.  
**Allarme filtri antigrasso**: si accende il segmento centrale del display (a motore spento), significa che dovete pulire i filtri antigrasso (sono trascorse 30 ore di funzionamento).  
**Allarme filtri carbone**: lampeggia il segmento centrale del display (a motore spento), significa che dovete sostituire i filtri carbone (per gli apparecchi in versione filtrante) e pulire i filtri antigrasso (sono trascorse 120 ore di funzionamento).

**Filtri antigrasso**: una cura particolare va rivolta ai filtri antigrasso che devono essere puliti periodicamente, quando compare l'allarme filtri antigrasso. Per istruzioni sull'Allarme filtri, fare riferimento al paragrafo Comandi. Smontate i filtri come descritto al punto 1 e lavateli con detersivo neutro.

**Filtri carbone**: nel caso d'uso dell'apparecchio in versione filtrante, sarà necessario sostituire il filtro al carbone periodicamente, quando compare l'allarme filtri carbone. Per istruzioni sull'Allarme filtri, fare riferimento al paragrafo Comandi.

**Smontaggio del filtro carbone:**

Togliere i filtri antigrasso: tirare la maniglia verso l'esterno e sganciare il filtro (Fig.12). Smontare quindi il filtro carbone: spingere il fermo verso l'interno e ruotare il filtro facendo sfilare le 2 linguette dalle apposite sedi (Fig.13).

#### Illuminazione:

- Per sostituire le lampade alogene aprire il coperchio facendo leva sulle apposite fessure (Fig.14). Sostituire con lampade dello stesso tipo. **ATTENZIONE: non toccare la lampadina a mani nude. Se, dopo aver sostituito le lampade alogene, se queste non funzionano, far raffreddare l'apparecchio e successivamente togliere l'alimentazione per qualche secondo.**

- Se la luce LED è danneggiata, deve essere sostituito dal costruttore o dal suo servizio assistenza o da persone similmente qualificate, al fine di evitare un pericolo.

## ESPAÑOL

Si el cable de alimentación está dañado, debe ser sustituido por el mismo fabricante o por el servicio de asistencia técnica, o de todos modos por una persona que posea una cualificación similar, de modo de prevenir cualquier tipo de riesgo.

La 4a velocidad (intensiva) baja a la 3a velocidad después de 5' de funcionamiento para optimizar los consumos energéticos.  
- Si el extractor está encendido (luzes y/o motor), después de 10 horas de inactividad por parte del usuario, se activará automáticamente el modo OFF y todas las funciones se desactivarán.

- Cada vez que se envíe un comando desde el teclado o mando (opcional), se emitirá un sonido de pitido "beep".  
- Si durante la operación del extractor se interrumpe la alimentación, éste se apagará automáticamente y el botón pasará a la posición OFF. En este caso, es necesario iniciar el motor manualmente.

## DESCRIPCION

El presente aparato se ha diseñado para la instalación en ángulos y está compuesto por una campana y un tubo

telescópico que se debe aplicar en la parte superior de la campana como revestimiento del tubo de escape.

El aparato puede ser en versión filtrante o en versión aspiradora.

En la versión **Filtrante** el aire y los vapores transportados por el aparato, se depuran mediante los filtros al carbón y se ponen otra vez en circulación en el ambiente mediante las rejillas de aeración del tubo superior (Fig. 1).

En la versión **Aspiradora**, un tubo para la evacuación del aire transporta los vapores y los olores de la cocina directamente hacia el exterior. La evacuación puede ser de pared, o también de techo (Fig. 2).

## INSTALACION

Antes de la instalación, fije en el techo el estribo superior de soporte del tubo telescópico mediante los tornillos en dotación como indicado en la figura 7.

**Fijación a la pared con estribos** (Fig. 3) Antes de efectuar las operaciones de montaje, extraer los **filtros antigrasa** para que el aparato pueda ser manejado más fácilmente: en correspondencia con la manilla, empuje el seguro hacia el interior y tire del filtro hacia abajo (Fig. 12). Para volver a insertarlos efectuar la operación al revés. Usando la máscara adecuada para agujerear, efectúe en la pared todos los agujeros indicados en la máscara. Aplique en la pared los estribos provistos mediante los tornillos y los tacos en dotación. Inserte la campana a lo largo de los estribos de pared como indicado en la Figura 3. Efectúe la fijación de seguridad mediante los tornillos y los tacos en dotación (Fig. 15) comprobando que esté en línea con el estribo superior de soporte del tubo telescópico fijado anteriormente (Fig. 4).

**Requisitos esenciales para el montaje:**

- Disponer la alimentación eléctrica dentro del espacio ocupado por el tubo telescópico.
- Si su aparato se debe instalar en versión aspiradora, disponer el agujero para la evacuación de aire.

Conecte la brida de la campana con el agujero de evacuación en la pared/techo mediante un tubo adecuado.

Efectúe la conexión eléctrica de la campana mediante el cable de alimentación.

En el caso en que el aparato sea de la versión filtrante fije antes el deflector al estribo superior mediante los tornillos (Fig. 5A) en dotación. A continuación, fije el estribo superior con el deflector en el techo mediante los tornillos en dotación (Fig. 8A). Conecte un tubo flexible adecuado al deflector y a la brida de la campana.

Fije el tubo telescópico mediante los tornillos de fijación laterales en dotación (Fig. 6), considerando que para la versión filtrante las rejillas para la evacuación de aire se deben posicionar en la parte superior (Fig. 1).

Recordar además que en la versión filtrante es necesario utilizar filtro de carbón; controlar si el mismo ya se encuentra instalado: proceder con el montaje del filtro de carbón (Fig. 13) introduciendo las 2 lengüetas del mismo en las ranuras correspondientes y girando el filtro hacia el interior del aparato.

## FUNCIONAMIENTO

En base a la versión de la que se trate, el aparato dispone de tres tipos de mandos:

**MANDOS de la Fig. 9:**

P1) Apaga y enciende las LUCES.

P2) mín y MÁX intensidad LUCES.

P3) Disminuye la velocidad del motor hasta llegar a cero. Si se mantiene pulsado durante 2" se apaga el motor.

P4) Acciona el motor (recordando la última velocidad utilizada) y aumenta la velocidad hasta llegar a la máxima.

P5) RESET ALARMAS FILTROS / TIMER: pulsando la tecla durante la visualización de la alarma filtros (con el motor apagado) se pone a cero el conteo de las horas. Pulsando la tecla durante el funcionamiento del motor, se activa el TIMER, con lo cual la campana se apaga automáticamente tras 5 minutos.

L1) Los 4 led VERDES señalan la velocidad en ejecución.

L2) Cuando el LED es rojo (con el motor apagado) indica la ALARMA FILTROS. Cuando el LED es verde (parpadeando) indica que se ha accionado el TIMER mediante la tecla P5.

**ALARMA DE FILTROS:**

Después de 30 h de funcionamiento, el led L2 se vuelve ROJO. indica que se deben limpiar los filtros antigrasa.

Después de 120 h de funcionamiento, el led L2 se vuelve ROJO y parpadea; indica que se deben limpiar los filtros antigrasa y sustituir los filtros de carbón.

En cuanto los filtros antigrasa estén limpios (o sustituidos los filtros de carbón), presione la tecla P5 durante la visualización de la alarma de filtros, para que se reanude el conteo de las horas (RESET).

**MANDOS de la Fig. 10:**

**Botón A** = Apaga las luces. Pulsando el botón con las luces encendidas disminuye la intensidad luminosa hasta su apagado completo, mientras que manteniéndolo pulsado algunos segundos se apagan las luces.

**Botón B** = Enciende las luces. Las luces se encienden con el último nivel de intensidad programado. Pulsando el botón con las luces encendidas aumenta la intensidad luminosa, mientras que manteniéndolo pulsado algunos segundos la intensidad luminosa va directamente al máximo nivel.

**Display C** = Indica la velocidad del motor seleccionada (la letra H indica la velocidad intensiva), así como la activación del Timer cuando el punto está intermitente y la alarma filtro cuando aparece la letra "F" (con el motor apagado).

**Botón D** = Parada motor / reset alarma filtros / timer. Pulsando el botón con el motor en funcionamiento disminuye la velocidad del motor hasta apagarlo, mientras que manteniéndolo pulsado aproximadamente 2 segundos (hasta que en el display desaparezca el número de la velocidad) se apaga el motor y manteniéndolo pulsado aproximadamente 5 segundos se activa el TIMER, con lo cual se apaga el motor tras 5 minutos (el punto en el display se pone intermitente). Pulsando el

botón con el motor apagado y durante la visualización de la alarma, se produce el RESET de la alarma filtros, con lo cual se recomienza la cuenta de las horas.

**Botón E** = Enciende el motor (a la 3ª velocidad porque es la que se considera óptima). Pulsando el botón con el motor en funcionamiento aumenta la velocidad del motor, mientras que teniendo el botón pulsado algunos instantes, el motor va directamente a la velocidad máxima.

**Alarma filtros antigrasa:** En el display aparece la letra "F", tras lo cual la alarma se apaga y vuelve a aparecer al siguiente apagado del motor. Indica que han transcurrido 30 horas de funcionamiento de la campana y es necesario limpiar los filtros antigrasa.

**Alarma filtros carbón:** En el display destella la letra "F", tras lo cual la alarma se apaga y vuelve a aparecer al siguiente apagado del motor. Indica que han transcurrido 120 horas de funcionamiento de la campana y es necesario sustituir los filtros al carbón (para los aparatos en versión filtrante) y limpiar los filtros antigrasa.

#### **MANDOS de la Fig. 11:**

**Botón A** = Enciende/apaga las luces.

**Botón B** = Conecta/desconecta el temporizador. Si se presiona 1 vez se activa el temporizador, por lo cual tras 5 minutos se para el motor (al mismo tiempo en la pantalla destella el número de la velocidad seleccionada); el temporizador permanece activo si se cambia la velocidad del motor.

**Display C** = Indica la velocidad seleccionada del motor (de 1 a 4), así como la activación del Temporizador cuando el número destella y la alarma de los filtros cuando el segmento central se enciende o destella.

**Botón D** = Pone en funcionamiento el motor (en la última velocidad usada). Manteniendo presionado el botón, se seleccionan las velocidades del motor de 1 a 4 de manera secuencial. Manteniendo presionado el botón durante dos segundos aproximadamente, el motor se para.

**Botón R** = RESET alarma filtros. Para hacer retomar la cuenta de las horas, mantener presionado el botón un par de segundos durante la visualización de la alarma.

**Alarma filtros antigrasa:** Se enciende el segmento central de la pantalla (con el motor apagado), lo cual significa que es necesario limpiar los filtros antigrasa porque han transcurrido 30 horas de funcionamiento.

**Alarma filtros carbón:** Destella el segmento central de la pantalla (con el motor apagado), lo cual significa que es necesario sustituir los filtros al carbón (para los aparatos en versión filtrante) y limpiar los filtros antigrasa porque han transcurrido 120 horas de funcionamiento.

**Filtros antigrasa:** Los filtros antigrasa requieren una atención particular ya que deben ser limpiados periódicamente, cuando aparece la alarma correspondiente. Las instrucciones sobre la alarma de los filtros se encuentran en el apartado Mandos. Desmontar los filtros como se describe en el punto 1 y lavarlos con detergente neutro.

**Filtro al carbón:** En caso de aparato con versión filtrante, es necesario sustituir los filtros al carbón periódicamente, cuando aparece la alarma correspondiente. Las instrucciones sobre la alarma de los filtros se encuentran en el apartado Mandos.

**Desmontaje del filtro de carbón:** extraer los filtros antigrasa: tirar el tirador hacia afuera y desenganchar el filtro (Fig.12). Luego, desmontar el filtro de carbón: empujar el retén hacia adentro y girar el filtro haciendo deslizar las 2 lengüetas de sus sitios (Fig.13).

#### **Iluminación:**

- Para cambiar las lámparas halógenas, abrir la tapa haciendo palanca sobre las hendiduras apropiadas (Fig. 14). Sustituirlas por lámparas del mismo tipo. **ATENCIÓN: No tocar el bulbo con las manos desnudas. Si las lámparas halógenas no funcionan tras haberlas sustituido, hacer enfriar el aparato y luego desconectarlo de la red eléctrica algunos segundos.**

- Si el led está dañado, debe ser repuesto por el fabricante, un servicio técnico autorizado o técnico autorizado para minimizar todo tipo de riesgo.

## **PORTUGUÊS**

Se o cabo de alimentação estiver danificado, deverá ser substituído pelo fabricante ou pelo seu serviço de assistência técnica ou, pelo menos, por uma pessoa com uma qualificação semelhante, de forma a prevenir quaisquer riscos.

A 4ª velocidade (intensiva) é automaticamente desactivada após 5 minutos de funcionamento; a 3ª velocidade entra em função a fim de otimizar os consumos energéticos.

- Se o exaustor/coifa permanece ligado (à rede de luz ou/ ao motor) , após 10 horas na ausência do usuário, ele/a é automaticamente configurado para o modo OFF, todas as funções ficam desativadas.

- Cada vez que o comando é emitido através do teclado ou controle remoto (opcional), o alarme dispara "bip".

- Se, durante o funcionamento da coifa há uma interrupção no fornecimento de energia elétrica , o exaustor se desliga automaticamente e o botão vai para a posição OFF. É , necessário então, de re-iniciar/resetar o funcionamento do motor manualmente.

## **DESCRIÇÃO**

O presente aparelho é projectado para instalação em canto e é constituído por uma campânula e por um tubo telescópico que deve ser aplicado na parte superior da campânula como revestimento do tubo de tiragem. O aparelho pode ser montado em versão filtrante ou em versão aspirante.

Na versão **Filtrante** o ar e os vapores conduzidos pelo aparelho são depurados por filtros de carvão e recolocados em circulação no ambiente através das grelhas de ventilação do tubo superior (Fig. 1).

Na versão **Aspirante** os vapores e os odores da cozinha são conduzidos directamente para o exterior através de um tubo de evacuação de ar. A evacuação pode ser na parede ou no tecto (Fig. 2).

## INSTALAÇÃO

Antes da instalação fixar no tecto o estribo superior de suporte do tubo telescópico mediante os parafusos fornecidos como indicado na figura 7.

**Fixação na parede com estribos** (Fig. 3) Antes de proceder às operações de montagem, para um manejo mais fácil do aparelho retirar os **filtros anti-gordura**: na posição correspondente ao manípulo, empurrar a fixação para dentro e puxar o filtro para baixo (Fig. 12). Para voltar a inserir efectuar a operação inversa.

Utilizando o molde de perfuração realizar na parede todos os furos indicados no mesmo. Aplicar na parede os estribos fornecidos mediante os parafusos e buchas fornecidos. Introduzir a campânula ao longo dos estribos de parede como indicado na Figura 3A. Efectuar a fixação de segurança através dos parafusos e buchas fornecidos (Fig. 15) procedendo de modo a ficar alinhada com o estribo superior de suporte do tubo telescópico fixado anteriormente (Fig. 4).

### Requisitos essenciais para a montagem:

- Preparar a alimentação eléctrica dentro do espaço previsto para o tubo telescópico.
- Se o aparelho se destinar a instalação em versão aspirante, preparar o furo de evacuação de ar.

Ligar a boca da campânula ao furo de evacuação na parede/tecto, mediante um tubo adequado.

Efectuar a ligação eléctrica da campânula mediante o cabo de alimentação.

No caso de o aparelho se destinar a versão filtrante, fixar previamente o deflector no estribo superior, mediante os parafusos (Fig. 5A) fornecidos. Em seguida, fixar o estribo superior com deflector ao tecto mediante os parafusos fornecidos (Fig. 8A). Ligar um tubo flexível adequado ao deflector e à boca da campânula.

Fixar o tubo telescópico através dos parafusos de fixação lateral fornecidos (Fig. 6), tendo em conta que para a versão filtrante as grelhas de evacuação de ar devem ficar posicionadas na parte superior (Fig. 1).

Lembrar-se **que na versão filtrante é necessário usar filtro de carvão**. Verificar se o filtro já estão montado: passar à montagem do filtro de carvão (Fig. 13) colocando as 2 linguetas do filtro de carvão nas fendas apropriadas e rodando o filtro para o interior do aparelho.

## FUNCIONAMENTO

Os comandos variam de acordo com a versão do aparelho. Os tipos de comandos existentes são os seguintes:

### **COMANDOS da Fig. 9:**

P1) Desliga e acende as LUZES.

P2) mín e MÁX intensidade das LUZES.

P3) Reduz a velocidade do motor até chegar a zero. Se pressionado durante 2" desliga-se o motor.

P4) Acciona o motor (lembrando a última velocidade utilizada) e aumenta a velocidade até chegar à máxima.

P5) RESET ALARME FILTROS/TEMPORIZADOR: pressionando a tecla durante a visualização do alarme filtros (com o motor desligado) reinicia a contagem das horas. Pressionando a tecla durante o funcionamento do motor, activa-se o TEMPORIZADOR, razão pela qual o exaustor desliga-se automaticamente após 5 minutos.

L1) Os 4 LED VERDES indicam a velocidade em execução.

L2) Quando o LED é vermelho (com o motor desligado) indica o ALARME FILTROS. Quando o LED é verde (intermitente) indica que foi accionado o TEMPORIZADOR através da tecla P5.

### ALARME DOS FILTROS:

Ao fim de 30h de funcionamento, o Led L2 passa a VERMELHO. indica que os filtros anti-gordura devem ser limpos.

Ao fim de 120h de funcionamento o Led L2 passa a VERMELHO intermitente; indica que os filtros anti-gordura devem ser limpos e os filtros de carvão devem ser substituídos.

Terminada a limpeza dos filtros anti-gordura (e/ou substituídos os filtros de carvão), para reiniciar a contagem das horas (RESET) premir a tecla P5 durante a visualização do alarme dos filtros.

### **COMANDOS da Fig. 10:**

**Botão A** = apaga as luzes; pressionando o botão enquanto as luzes estiverem acesas, a intensidade luminosa diminui até zero; mantendo o botão premido durante uns segundos, as luzes apagam.

**Botão B** = acende as luzes. As luzes acendem com o último nível de intensidade luminosa definido. Pressionando o botão enquanto as luzes estiverem acesas, a intensidade luminosa aumenta; mantendo o botão pressionado durante uns segundos, a intensidade luminosa passa directamente para o nível máximo.

**Display C** = - indica a velocidade do motor que está seleccionada (a letra H indica a velocidade intensiva); - indica activação do Temporizador quando o ponto pisca; - indica alarme dos filtros quando aparece a letra "F" (com o motor desligado).

**Botão D** = paragem do motor / reset do alarme dos filtros / temporizador; pressionando o botão enquanto o motor estiver a funcionar, diminui a velocidade do motor até a zero; mantendo o botão premido durante cerca de 2 segundos (até desaparecer do display o número da velocidade), o motor pára; mantendo o botão premido durante cerca de 5 segundos, o TEMPORIZADOR activa-se e, portanto, ao fim de 5 segundos o motor pára (o ponto no display pisca). Pressionando o botão com o motor desligado, durante a visualização do alarme verifica-se o RESET do alarme dos filtros e recomeça, portanto, a contagem das horas.

**Botão E** = acende o motor (na 3ª velocidade porque é a velocidade considerada ideal); pressionando o botão enquanto o motor estiver a funcionar, a velocidade do motor aumenta; mantendo o botão premido durante uns segundos, o motor passa directamente para a velocidade máxima.

**Alarme dos filtros anti-gordura:** no display aparece a letra "F", depois o alarme desliga-se e reaparece na próxima vez que o motor se desligar. Indica que já passaram 30 horas de funcionamento do exaustor e que é necessário limpar os filtros anti-gordura.

**Alarme dos filtros de carvão:** a letra "F" pisca no display, a seguir o alarme desliga-se e reaparece na próxima vez que o motor se desligar. Indica que já passaram 120 horas de funcionamento do exaustor e que é necessário substituir os filtros de carvão (para os aparelhos na versão filtrante) e limpar os filtros anti-gordura.

#### COMANDOS da Fig. 11:

**Botão A** = liga/desliga as luzes.

**Botão B** = activa/desactiva o TEMPORIZADOR: carregando 1 vez neste botão, o temporizador activa-se e portanto, ao fim de 5 minutos, o motor pára (simultaneamente, começa a piscar no display o número da velocidade seleccionada); o temporizador mantém-se activo se se alterar a velocidade do motor.

**Display C** = - indica a velocidade do motor seleccionada (de 1 a 4); - quando o número está a piscar, indica a activação do Temporizador; - quando o segmento central se acende ou pisca, indica alarme dos filtros.

**Botão D** = acciona o motor (com a última velocidade usada). Pressionando de novo a tecla, seleccionam-se as velocidades do motor de 1 a 4 pela respectiva ordem de sucessão. Mantendo o botão premido durante cerca de 2 segundos, o motor pára.

**Botão R** = RESET do alarme dos filtros; para reiniciar a contagem das horas, manter o botão premido 2 segundos durante a visualização do alarme. **Alarme dos filtros anti-gordura:** o segmento central do display acende (estando o motor desligado) - significa que é necessário limpar os filtros anti-gordura (decorreram 30 horas de funcionamento). **Alarme dos filtros de carvão:** o segmento central do display acende (estando o motor desligado) - significa que é necessário substituir os filtros de carvão (para os aparelhos na versão filtrante) e limpar os filtros anti-gordura (decorreram 120 horas de funcionamento).

**Filtros anti-gordura:** os filtros anti-gordura necessitam de atenção especial, porque devem de ser limpos periodicamente, ou seja, sempre que aparecer o alarme dos filtros anti-gordura. Para instruções sobre o Alarme dos filtros consultar o parágrafo intitulado Comandos. Desmontar os filtros como indicado no ponto 1 e lavá-los com detergente neutro.

**Filtro de carvão:** em caso de utilização do aparelho na versão filtrante, é necessário substituir o filtro de carvão periodicamente, ou seja, sempre que aparecer o alarme dos filtros de carvão. Para instruções sobre o Alarme dos filtros consultar o parágrafo intitulado Comandos. **Desmontagem do filtro de carvão:** retirar os filtros anti-gordura (retirar o manípulo para o exterior e desprender o filtro) - Fig.12.

Desmontar a seguir o filtro de carvão: empurrar o bloqueador para o interior e rodar o filtro deixando sair as 2 linguetas dos seus alojamentos (Fig.13).

#### Iluminação:

- Para substituir as lâmpadas de halogénio abrir a tampa, exercendo uma acção de alavanca nas fendas apropriadas (Fig.14). Substituir por lâmpadas do mesmo tipo. **ATENÇÃO: Não tocar na lâmpada com as mãos desprotegidas. Se depois de ter substituído as lâmpadas de halogénio elas não funcionarem, deixar o aparelho arrefecer e desligar depois a alimentação durante uns segundos.**

- Se a luz do LED estiver danificada, ela deve ser substituída pelo fabricante, técnico de serviço autorizado ou por uma pessoa com qualificações semelhantes, o que impedirá qualquer tipo de ameaça ao produto.

## NEDERLANDS

Als de voedingskabel beschadigd is, moet deze door de fabrikant of de technische assistentie of door een persoon met soortgelijke kwalificatie worden vervangen om elk risico te vermijden.

De 4e (intensieve) snelheid wordt automatisch na 5' functionering verlaagd naar de 3e snelheid om het energieverbruik te optimaliseren.

- Als de afzuigkap ingeschakeld blijft (licht en/of de motor), dan wordt deze na 10 uur, als er geen opdracht van de gebruiker komt, automatisch in de OFF-stand gezet, en alle functies worden uitgeschakeld.

- Elke keer als er een opdracht wordt ingevoerd via het toetsenbord of de afstandsbediening (optioneel), wordt er een geluidssignaal "beep" gegeven door de zoemer.

- Als er tijdens de werking van de afzuigkap de stroomtoevoer wordt onderbroken, zet de afzuigkap zich automatisch uit, en de knop gaat over in de OFF-stand. De motor moet dan weer handmatig aangezet worden.

## BESCHRIJVING

Dit apparaat is ontworpen om te worden geïnstalleerd in een hoek, en bestaat uit een wasemkap en een telescopische buis die aan de bovenkant van de wasemkap moet worden bevestigd ter bekleding van de afvoerpijp.

Het apparaat kan worden geïnstalleerd als filterend apparaat of met afvoer van de lucht naar buiten.

In de **Filterende** uitvoering worden lucht en dampen die door het apparaat worden aangezogen gezuiverd door de koolstoffilters en weer in het vertrek teruggebracht via de luchtroosters in de bovenste buis (afb. 1). In de uitvoering met **Afzuiging van de lucht naar buiten** worden de keukendampen en -geuren rechtstreeks naar buiten afgevoerd, via een

luchtafvoerpip. De afvoer kan door de muur of ook door het plafond worden geleid (afb. 2).

## INSTALLATIE

Bevestig vóór de installatie de bovenste draagbeugel van de telescopische buis met de bijgeleverde schroeven aan het plafond, zoals op afbeelding 7.

**Bevestiging aan de muur met beugels** (afb. 3) Alvorens de montage te gaan verrichten moeten de **vetfilters** worden weggehaald om de wasemkap gemakkelijker te kunnen hanteren: duw de vergrendeling ter hoogte van de handgreep naar binnen en trek het filter naar beneden (afb. 12). Om het filter weer terug te plaatsen voert u deze handelingen omgekeerd uit.

Boor alle gaten in de muur met behulp van de mal waarop zij zijn aangegeven. Monteer de bijgeleverde beugels aan de muur met de bijgeleverde schroeven en pluggen. Plaats de wasemkap aan de beugels op de muur, zoals te zien op afbeelding 3A. Zet de kap veilig vast met de bijgeleverde schroeven en pluggen (afb. 15), zodat hij in lijn is met de eerder gemonteerde bovenste draagbeugel van de telescopische buis (afb. 4).

### Fundamentele eisen voor de montage:

- Zorg voor elektrische voeding binnen het gebied dat in beslag genomen wordt door de telescopische buis.
- Als uw apparaat moet worden geïnstalleerd voor afvoer van de lucht naar buiten, moet er een luchtafvoeropening worden gemaakt.

Verbind de flens van de wasemkap met de afvoeropening in de muur/het plafond door middel van een geschikte buis. Sluit de wasemkap aan op het voedingsnet met behulp van de voedingskabel. Als het apparaat de lucht moet filteren, moet eerst het afbuigrooster worden bevestigd aan de bovenste beugel met de bijgeleverde schroeven (afb. 5A). Zet de bovenste beugel, compleet met afbuigrooster vervolgens met de bijgeleverde schroeven vast aan het plafond (afb. 8A). Verbind een geschikte buigzame buis met het afbuigrooster en met de flens van de wasemkap.

Bevestig de telescopische buis met behulp van de bijgeleverde bevestigingsschroeven aan de zijkant (afb. 6), en bedenk hierbij dat voor de filterende opstelling de luchtafvoerroosters in het bovenste gedeelte moeten worden geplaatst (afb. 1).

Denk er bovendien aan dat in de filterversie de toepassing van koolstoffilter nodig is; controleer of de filters reeds geïnstalleerd zijn: ga verder met het monteren van het koolstoffilter (afb. 13) door de 2 lipjes van het koolstoffilter in de daarvoor bestemde sleuven te plaatsen en het filter naar de binnenkant van het apparaat te duwen.

## WERKING

Afhankelijk van de versies is het apparaat uitgerust met de volgende bedieningselementen:

### **BEDIENINGSELEMENTEN van afb. 9:**

- P1) Doe het LICHT uit en weer aan.
- P2) min en MAX intensiteit LICHTEN.
- P3) Vertraag tot u bijna stilstaat. Indien gedurende 2" ingedruwd, valt de motor stil.
- P4) Start de motor (de laatst gebruikte snelheid wordt opgeroepen) en versnel maximaal.
- P5) RESET FILTERALARM / TIMER: de knop indrukken tijdens de weergave van het filteralarm (bij uitgeschakelde motor) om de timer terug te stellen. De knop indrukken terwijl de motor draait om de TIMER in te schakelen. De kap wordt na 5 minuten automatisch uitgeschakeld.
- L1) De 4 GROENE leds geven de bedrijfssnelheid weer.
- L2) Wanneer de LED rood is (bij uitgeschakelde motor) wijst dit op het FILTERALARM. Wanneer de LED groen is (knipperend) wijst dit erop dat de TIMER werd ingeschakeld met de knop P5.

### FILTERALARM:

Na 30u werking, wordt de led L2 ROOD; betekent dat de vetfilters moeten worden gereinigd.

Na 120u werking, wordt de led L2 ROOD en gaat hij knipperen; betekent dat de vetfilters moeten worden gereinigd en de koolstoffilters moeten worden vervangen.

Wanneer de vetfilters gereinigd zijn (en/of de koolstoffilters vervangen zijn), wordt tijdens de weergave van het filteralarm gedrukt op de knop P5 om de UREN-telling opnieuw te starten (RESET).

### **BEDIENINGSELEMENTEN van Afb. 10:**

**Toets A** = schakelt de verlichting uit; door op de toets te drukken terwijl de lampen branden neemt de lichtsterkte af tot nul; door de toets enkele seconden ingedrukt te houden gaan de lampen uit.

**Toets B** = schakelt de verlichting in. De lampen gaan branden met de als laatste ingestelde lichtsterkte. Door op de toets te drukken terwijl de lampen branden neemt de lichtsterkte toe; door de toets enkele seconden ingedrukt te houden wordt de lichtsterkte onmiddellijk maximaal.

**Display C** = - geeft de ingestelde motorsnelheid aan (de letter H staat voor de intensieve snelheid); - geeft aan dat de timer geactiveerd is wanneer de punt knippert; - geeft het alarm betreffende de filters aan wanneer de letter "F" verschijnt (terwijl de motor uit staat).

**Toets D** = stopzetting motor / reset alarm filters / timer; door op de toets te drukken terwijl de motor in werking is, neemt de motorsnelheid af tot nul; door de toets ongeveer 2 seconden ingedrukt te houden (tot op het display het nummer van de snelheid verdwijnt) stopt de motor; door de toets ongeveer 5 seconden ingedrukt te houden wordt de TIMER geactiveerd, zodat de motor na 5 minuten stopt (de punt op het display knippert). Door op de toets te drukken terwijl de motor uit staat, tijdens weergave van het alarm, wordt het filteralarm gereset, waardoor de telling van de uren weer van voren af aan begint.



**Toets E** = schakelt de motor in (op de 3<sup>e</sup> snelheid, aangezien dat de optimale snelheid wordt geacht); door op de toets te drukken terwijl de motor in werking is, neemt de motorsnelheid toe; door de toets enkele seconden ingedrukt te houden gaat de motor onmiddellijk over op de maximumsnelheid.

**Alarm vetfilters:** op het display verschijnt de letter "F", waarna het alarm uitgaat en opnieuw verschijnt wanneer de motor vervolgens uitgeschakeld wordt. Geef aan dat er 30 bedrijfsuren van de wasemkap verstreken zijn en dat de vetfilters schoongemaakt moeten worden.

**Alarm koolstoffilters:** op het display knippert de letter "F", waarna het alarm uitgaat en opnieuw verschijnt wanneer de motor vervolgens uitgeschakeld wordt. Geef aan dat er 120 bedrijfsuren van de wasemkap verstreken zijn, en dat het nodig is de koolstoffilters te vervangen (voor apparaten in de filterversie) en de vetfilters schoongemaakt moeten worden.

#### **BEDIENINGSELEMENTEN van Afb. 11:**

**Toets A** = lampjes aan/uit.

**Toets B** = TIMER inschakelen/uitschakelen: door 1 keer op deze toets te drukken wordt de timer ingeschakeld, zodat de motor na 5 minuten stopt (tegelijktijd zal op het display het nummer van de gekozen snelheid knipperen); de timer blijft werken als de snelheid van de motor veranderd wordt.

**Display C** = - laat de gekozen motorsnelheid zien (van 1 tot 4); - laat als het nummer knippert zien dat de timer ingeschakeld is; - geeft als het middelste gedeelte brandt of knippert aan dat de filters in alarm zijn.

**Toets D** = schakelt de motor in (in de laatst gebruikte snelheid). Door de toets nogmaals in te drukken, worden de motorsnelheden in volgorde gekozen van 1 tot en met 4. Houd de toets circa 2 seconden ingedrukt, dan zal de motor stoppen.

**Toets R** = RESET filteralarm; om de telling van de bedrijfsuren weer te laten starten, moet de toets ongeveer 2 seconden ingedrukt gehouden worden tijdens weergave van het alarm.

**Alarm vetfilters:** het middelste segment van het display gaat branden (terwijl de motor uit staat), dit wil zeggen dat de vetfilters moeten worden afgewassen (er zijn 30 bedrijfsuren verstreken).

**Alarm koolstoffilters:** het middelste segment van het display knippert (terwijl de motor uit staat), dit wil zeggen dat de koolstoffilters moeten worden vervangen (voor de apparaten in de filterversie) en de vetfilters moeten worden afgewassen (er zijn 120 bedrijfsuren verstreken).

**Vetfilters:** bijzondere zorg dient te worden besteed aan de vetfilters die regelmatig moeten worden schoongemaakt, wanneer het alarm "vetfilters" verschijnt. Voor instructies over het alarm van de filters, zie de paragraaf Bedieningselementen. Demonteer de filters zoals beschreven onder punt 1 en was hen af met een neutraal reinigingsmiddel.

**Koolstoffilters:** als het apparaat gebruikt wordt in de filterversie, moeten de koolstoffilters periodiek worden vervangen, wanneer het alarm "koolstoffilters" verschijnt. Voor instructies over het alarm van de filters, zie de paragraaf Bedieningselementen. **Demontage van het koolstoffilter:** verwijder de vetfilters: trek de grendel naar buiten en haak het filter los (afb.12). Demonteer vervolgens het koolstoffilter: duw de grendel naar binnen en draai het filter terwijl u de 2 lipjes uit de sleuven schuift (afb.13).

#### **Verlichting:**

- Voor vervanging van de halogeen lampen de deksel openen door het op te lichten in de daarvoor bestemde opening (afb.14). Vervangen met lampen van hetzelfde type. **LET OP: het lampje niet met de blote hand aanraken. Als de halogeenlampjes na vervanging nog niet werken, moet u het apparaat laten afkoelen en de voeding enkele seconden wegnemen.**

- Als het LED licht kapot is, hoort het vervangen te worden door de producent, een erkende technische dienst of een persoon met vergelijkbare kwalificaties, waardoor elke vorm van gevaar voorkomen kan worden.

## **РУССКИЙ**

### **ОПИСАНИЕ**

Настоящий прибор сконструирован для угловой установки и состоит из собственно вытяжки и телескопической трубы, монтируемой на верхней части вытяжки для обшивки трубы вывода воздуха.

Прибор может работать в режиме рециркуляции или отвода воздуха наружу.

В исполнении с **Рециркуляцией**, вытягиваемый воздух с кухонными парами очищается угольными фильтрами и возвращается в помещении через вентиляционные решетки верхней трубы (Рис. 1).

В исполнении с **отводом воздуха**, пары и запахи кухни выбрасываются непосредственно наружу по трубе для вывода воздуха, через выводное отверстие, продельяемое в стене или потолке (Рис.2).

### **УСТАНОВКА**

До установки прибора закрепите к потолку верхний опорный кронштейн под телескопическую трубу при помощи шурупов, включенных в комплект прибора, как показано на Рис. 7.

**Крепление к стене на кронштейнах** (Рис.3). Прежде чем приступить к выполнению операций по монтажу, для удобства обращения с прибором отсоедините **фильтры задержки жира**: в соответствии с ручкой, нажмите фиксатор фильтра внутрь и тяните фильтр книзу (Рис. 12). Для повторного включения фильтров выполните операцию в обратной последовательности.

Приклеив шаблон к стене, проделайте все отмеченные отверстия. Закрепите к стене комплектующие кронштейны имеющимися шурупами и дюбелями. Наденьте вытяжку на кронштейн по стене, как показано на Рис. 3А. Выполните запасное крепление вытяжки имеющимися шурупами и дюбелями (Рис. 15), убедившись в том, что она расположена



по оси верхнего опорного кронштейна под телескопическую трубу, ранее закрепленного (Рис. 4).

#### Основные требования по установке:

- Подготовьте систему электрического питания в внутреннем пространстве телескопической трубы.

- Если прибор будет работать в режиме отвода воздуха, прорежьте отверстие вывода воздуха.

Надлежащей трубой, подведите вытяжную втулку вытяжки к выводному отверстию в стене/потолке.

Подсоедините вытяжку к сети проводом питания.

Если прибор предназначен для работы в режиме рециркуляции, закрепите сначала дефлектор к верхнему кронштейну шурупами, имеющимися в комплекте (Рис.5А), затем закрепите верхний кронштейн с дефлектором в сборе к потолку имеющимися шурупами (Рис.8А).

Подсоедините надлежащую гибкую трубу к дефлектору и вытяжной втулке прибора.

Закрепите телескопическую трубу шурупами бокового крепления (Рис. 6), имев в виду, что при работе в режиме рециркуляции решетки для вывода воздуха должны находиться сверху (Рис.1).

Помните, что **в исполнении с рецирку-ляцией следует использовать угольные фильтры;**

Проверит, если фильтры уже установлены: Выполните установку угольного фильтра (Рис. 13), вставляя 2 лепестка угольного фильтра в специальные вырезы и поворачивая фильтр внутрь прибора.

## **ФУНКЦИОНИРОВАНИЕ**

В зависимости от его исполнения, прибор снабжен следующими командами:

### **Команды, отображенные на рис. 9:**

P1) Включает и выключает ПОДСВЕТКУ.

P2) миним. и макс. освещенность подсветки

P3) Уменьшает скорость мотора до достижения нуля. Нажатие клавиши на 2 сек вызывает останов мотора.

P4) Включает мотор (при последней использованной скорости) и увеличивает скорость до максимальной.

P5) СБРОС АВАРИЙНОГО СОСТОЯНИЯ ФИЛЬТРОВ / ТАЙМЕР: нажатие клавиши при отображении аварийного состояния фильтров (мотор остановлен) вызывает зануление подсчета часов. При нажатии клавиши, когда мотор работает, происходит активация ТАЙМЕРА, вследствие чего вытяжка автоматически отключается по истечении 5 минут.

L1) 4 ЗЕЛЕНЫХ светодиода показывают текущую скорость.

L2) КРАСНЫЙ светодиод (мотор остановлен) указывает на АВАРИЙНОЕ СОСТОЯНИЕ ФИЛЬТРОВ.

ЗЕЛЕНЫЙ (мигающий) светодиод отображает активацию ТАЙМЕРА клавишей P5.

### **АВАРИЙНОЕ СОСТОЯНИЕ ФИЛЬТРОВ:**

По истечении 30 часов работы светодиод L2 становится КРАСНЫМ; это дает знать, что необходимо зачищать фильтры задержки жира.

По истечении 120 часов работы светодиод L2 становится КРАСНЫМ и мигающим; это дает знать, что необходимо зачищать фильтры задержки жира и заменять угольные фильтры.

После зачистки фильтров задержки жира (и/или замены угольных фильтров), для повторного запуска подсчета часов (СБРОСА) нажмите клавишу P5 при отображении аварийного состояния фильтров.

### **Команды, отображенные на рис. 10:**

**Клавиша А** = включает подсветку; нажатием клавиши при включенной подсветке можно снизить до нуля степень освещенности; удержание клавиши на несколько секунд вызывает выключение подсветки.

**Клавиша В** = включает подсветку. Подсветка включается с последней степенью освещенности, которая была набрана. Нажатие клавиши при включенной подсветке приводит к увеличению степени освещенности; при нажатии на клавишу на несколько секунд достигается непосредственно наибольшая степень освещенности.

**Дисплей С** =

- показывает набранную скорость мотора (буква "Н" указывает на интенсивный режим);

- показывает срабатывание Таймера, при мигающей точке;

- показывает аварийное состояние фильтров появлением буквы "F" (при выключенном моторе).

**Клавиша D** = стоп мотора / сброс аварийного состояния фильтров / таймера; нажатие клавиши при работающем моторе приводит к снижению скорости мотора до нуля; нажатие клавиши на 2 секунды приблизительно (пока на дисплее не исчезнет число скорости) вызывает останов мотора; нажатие клавиши на 5 секунд приблизительно вызывает включение ТАЙМЕРА, вследствие чего по истечении 5 минут мотор останавливается (при этом на дисплее мигает точка). Нажатие клавиши когда мотор выключен и дисплей отображает аварийное состояние фильтров вызывает СБРОС аварийного состояния и повторный запуск счетчика часов. **Клавиша E** = включает мотор (на 3-5й скорости, которая считается оптимальной); нажатие клавиши при работающем моторе вызывает увеличение скорости мотора; при удержании клавиши на несколько секунд мотор переводится непосредственно на максимальную скорость.

**Аварийное состояние фильтров задержки жира:** на дисплее появляется буква "F", после чего аварийное состояние гаснет и повторно появляется при очередном выключении мотора. Это дает знать о том, что вытяжка проработала 30 часов и необходимо зачищать фильтры задержки жира.

**Аварийное состояние угольных фильтров:** на дисплее мигает буква "F", после чего аварийное состояние гаснет и повторно появляется при очередном выключении мотора. Это дает знать о том, что вытяжка проработала 120 часов и необходимо заменять угольные фильтры (это относится к режиму рециркуляции) и зачищать фильтры задержки жира.

### **Команды, отображенные на рис. 11:**

Клавиша А = ВКЛ/ВЫКЛ подсветки;

Клавиша В = ВКЛ/ВЫКЛ таймера; нажимая ее 1 раз, вы включаете таймер, а по истечении 5 минут мотор останавливается (одновременно с этим, на дисплее мигает число скорости, которая была набрана). Таймер остается включенным, если скорость мотора изменяется.

Дисплей С =

- отображает выбранную скорость мотора (с 1-ой по 4-ую);

- отображает срабатывание таймера, когда мигает число скорости.

- отображает насыщение фильтров, когда загорается или мигает центральный сегмент.

Клавиша D = включает мотор (на последнюю набранную скорость). При повторном нажатии на клавишу можно набирать скорости мотора, с 1-ой по 4-ую, последовательно. Удержание кла-виши на 2 секунды приблизительно вызовет останов мотора.

Клавиша R = СБРОС аварийного состояния фильтров; для повторного запуска подсчета, нажмите клавишу на 2 секунды при индикации аварийного состояния фильтров.

Аварийное состояние фильтров задержки жира: загорается центральный сегмент дисплея (при выключенном моторе), указывающий на то, что следует зачищать фильтры задержки жира (вытяжка проработала 30 часов).

Аварийное состояние угольных фильтров: мигает центральный сегмент дисплея (при выключенном моторе), указывающий на то, что следует заменять угольные фильтры (это относится к режиму рециркуляции) и зачищать фильтры задержки жира (вытяжка проработала 120 часов).

**Фильтры задержки жира**: уделяйте особое внимание фильтрам задержки жира, обеспечивая их периодическую очистку, когда отображается аварийное состояние. Инструкции по Аварийному состоянию фильтров приведены в разделе "Клавиши Управления". Снимите фильтры, как было описано ранее (Рис. 13) и помойте их нейтральными моющими средством.

**Угольные фильтры**: при работе прибора в режиме рециркуляции потребуется периодически заменять угольные фильтры, когда отображается аварийное состояние угольных фильтров. Инструкции по Аварийному состоянию приведены в разделе "Клавиши Управления".

Демонтаж угольного фильтра: снимите жирулавливающие фильтры: потяните ручку наружу и отсоедините фильтр (Рис. 12). Снимите угольный фильтр: протолкните стопор внутрь и поверните фильтр, вынимая 2 язычка из специальных гнезд (Рис. 13).

### **Подсветка:**

- для замены галогенных ламп откройте крышку, действуя на соответствующие щели (Рис. 14). Заменяйте перегоревшую лампу лампой того же типа. **ВНИМАНИЕ! Не прикасайтесь к лампам голыми руками. Если галогенная лампа после замены не будет работать, дайте прибору остыть, затем выключите электропитание на несколько секунд.**

- Если светодиод поврежден, во избежание любому типу угрозы, он должен быть заменен производителем, его уполномоченным техническим специалистом или лицом с аналогичными квалификациями.

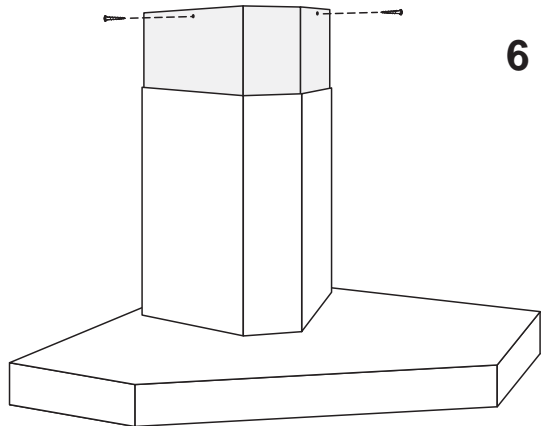
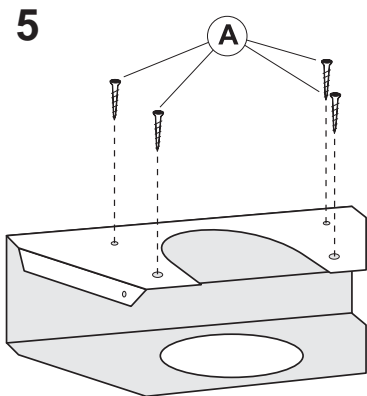
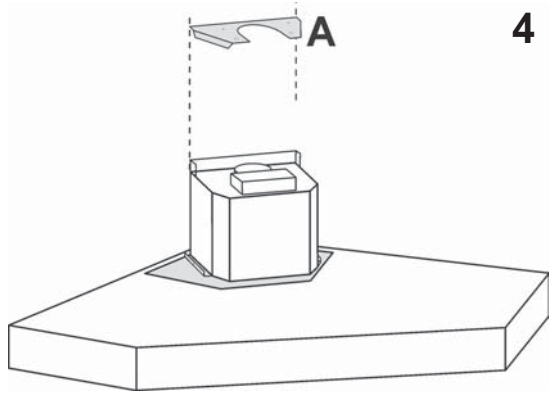
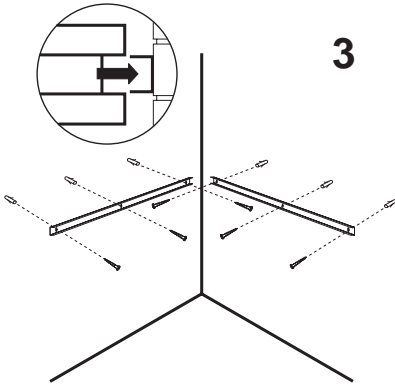
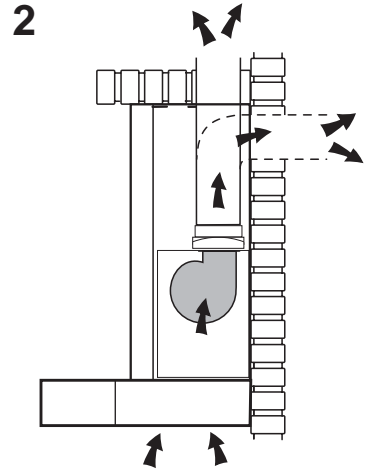
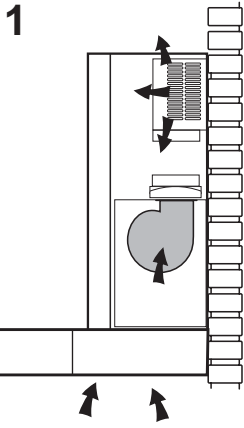

7

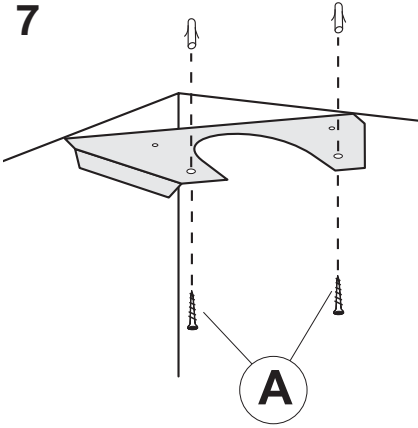

8

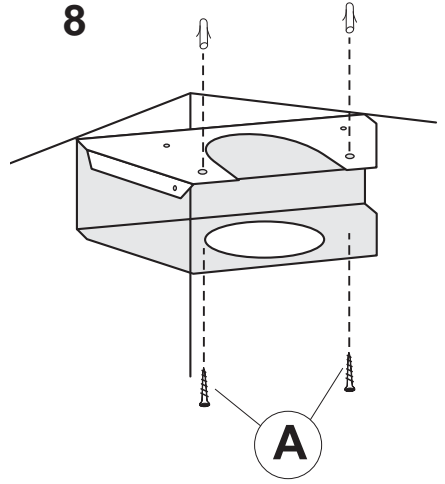

9

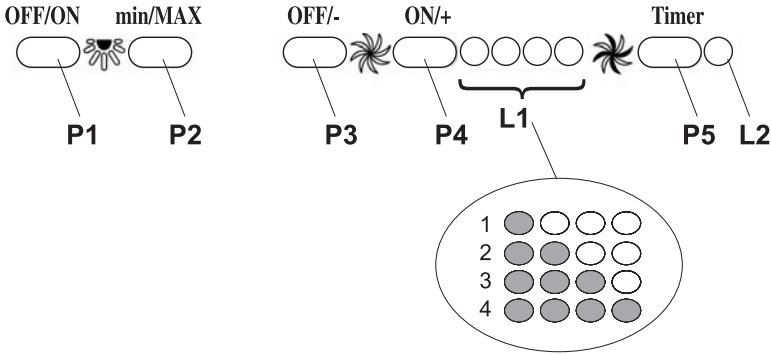

10

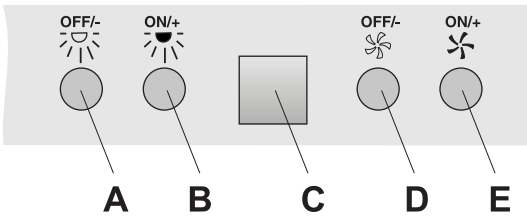

11

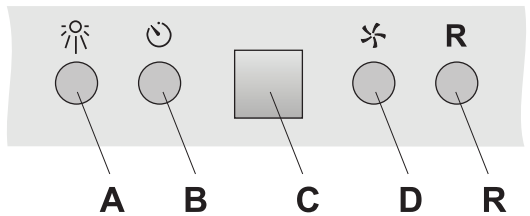

12

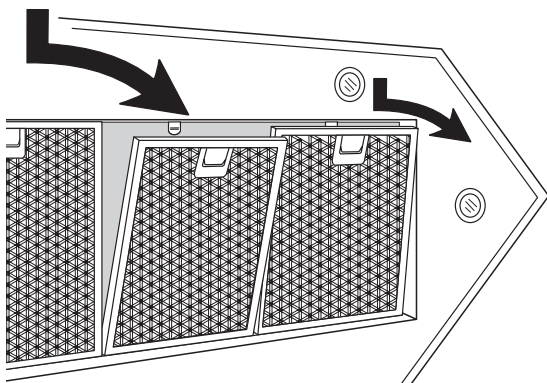

13

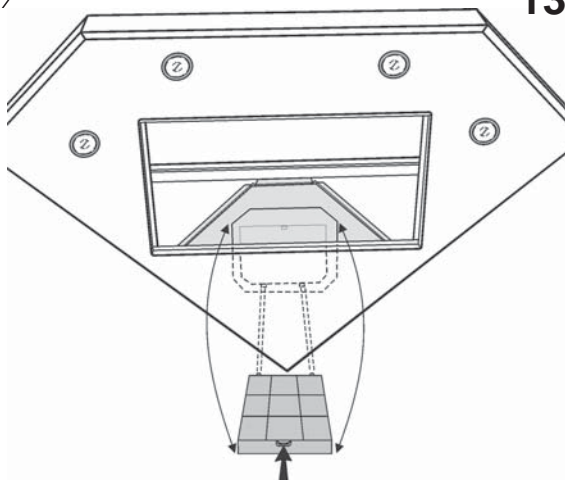

14

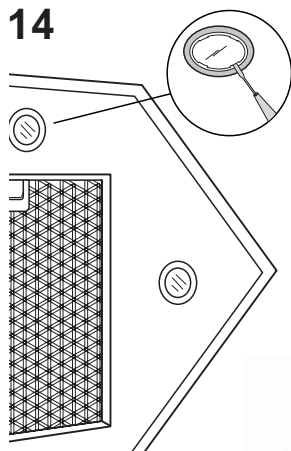

15

