

MANUAL DE UTILIZAÇÃO E MANUTENÇÃO

CALDEIRA “OLIVA”



**Esta informação é propriedade de Industrias Hergóm.
Fica totalmente proibida a reprodução ou comunicação sem prévia autorização.**

ÍNDICE

1. PREMISSAS	4
1.1. Língua oficial do manual	4
1.2. Simbologia utilizada no manual	4
1.3. Referente ao Manual de Instruções Gerais e às Instruções de colocação em marcha	4
1.4. Introdução	4
1.5. Conselhos úteis	4
2. SEGURANÇA	5
2.1. Descrição dos símbolos de segurança	5
2.2. Utilização correcta, incorrecta e involuntária	5
2.3. Descrição de zona perigosa e risco relativo	6
2.4. Advertência para a segurança do operador	7
2.5. Informação para utilização com segurança	7
3. INFORMAÇÃO GERAL	8
3.1. Descrição da caldeira	8
3.2. Painel de comando digital	9
4. INSTALAÇÃO	9
4.1. Implantação do equipamento	9
4.2. Posicionamento da caldeira	10
4.3. Instalação de ar externo	10
4.4. Montagem da caldeira	11
4.4.1. Montagem da chaminé	12
4.4.2. Exemplo de montagem da chaminé	12
4.4.3. Ligações hidráulicas	13
4.4.4. Circuito aberto	14
4.4.5. Circuito fechado	15
4.5. Ligação termóstato ambiente / relógio horário	16
4.6. Montagem silo de 400 litros	16
5. UTILIZAÇÃO E FUNCIONAMENTO	17
5.1. Primeiro acendimento	17
5.1.1. Antes do primeiro acendimento	17
5.1.2. Carga de combustível	17
5.1.3. Alimentação de combustível	17
5.1.4. Acendimento	17
5.1.4.1. Acendimento manual	17
5.1.4.2. Acendimento automático (opcional)	18

5.1.4.3. Funcionamento a lenha	18
5.2. Limpeza automática de passagem de fumos (opcional)	19
5.3. Extracção de cinzas na base (opcional)	20
5.4. Temporizador (opcional)	20
5.4.1. Selecção escala de tempo	21
6. MANUTENÇÃO	21
6.1. Manutenção ordinária	21
6.2. Manutenção geral	22
6.3. Lubrificação	22
6.4. Diagnóstico de anomalias	23
7. PLACA DIGITAL	24
7.1. O display	24
7.1.1. Descrição do display	24
7.1.2. Siglas do display	24
7.1.3. Mensagens de erro no display	24
7.2. Os leds	24
7.2.1. Descrição dos leds	24
7.3. O teclado	25
7.3.1. Descrição do teclado	25
7.4. Esquema eléctrico	26
8. MENÚ UTILIZADOR	27
8.1. Regulação do sem-fim	27
8.2. Regulação do ventilador	27
8.3. Regulação da bomba	27
8.4. Regulação da temperatura máxima da água	27
8.5. Regulação em automático / manual	27
8.6. Controlo da temperatura de fumos	27
9. DIMENSÕES E CARACTERÍSTICAS TÉCNICAS	28
10. REGULAMENTO E NORMAS	31
11. DESCRIÇÃO DA GARANTIA	31
11.1. Condições gerais da garantia	31
12. TIPOLOGIA DE INSTALAÇÃO	32

1. PREMISSAS

1.1. Língua oficial do manual

A língua oficial do manual é o italiano, e este manual foi traduzido ao idioma do país de destino do equipamento.

1.2. Simbologia utilizada no manual



- ATENÇÃO

O não ter em conta este símbolo, pode provocar lesões pessoais, morte ou danos a terceiros.



- NOTA

A presença deste símbolo indica o modo de actuar durante uma operação de maneira a facilitar a mesma.

1.3. Referente ao Manual de Instruções Gerais e às Instruções de colocação em marcha

Para a primeira posta em marcha, é necessário ler atentamente este manual.

1.4. Introdução

Uma parte importante de toda a energia produzida é para uso doméstico, para o aquecimento, aquecimento de água e proporcionar electricidade para fazer funcionar as luzes e os equipamentos eléctricos. Até 79% da energia total consumida em casa é para o aquecimento, 15% para o fornecimento de água quente e o resto para electrodomésticos e iluminação. Poupar energia não significa renunciar à comodidade, mas consegue-se a mesma comodidade através de uma utilização mais racional e poupança de energia.

Com o uso de combustíveis alternativos, tais como aparas de madeira, caroço de azeitona, cascas de amêndoa ou pellets, as caldeiras Hergóm poupam até 80%. Além disso, a caldeira permite o uso de lenha. Cada combustível, em função da sua pureza ou da forma da queima, pode ser contaminante ou não. A contaminação no nosso caso, significa superar as emissões standard impostas pelos valores existentes para um combustível correcto. As caldeiras HERGOM constroem-se de acordo com a norma EN 303-5: 1999 e como tal, cumprem todos os valores impostos nela.

1.5. Conselhos úteis

- O sistema deve ser purgado periodicamente para evitar a presença de ar no circuito e portanto, uma menor transmissão de calor.
- Se o emissor de calor está instalado sob uma janela, num pequeno murete, é aconselhável colocar um material isolante para evitar fugas de calor ao exterior.
- Para um melhor funcionamento, é aconselhável limpar as incrustações e resíduos de combustão periodicamente.



ATENÇÃO:

Manter a temperatura da água sempre por cima de 65°C (Min 65º - Max 90º).



NOTA:

Para uma boa combustão é necessário que o combustível esteja limpo e seco.

2. SEGURANÇA

2.1. Descrição dos símbolos de segurança



PERIGO - Sempre quente

Só aceder às partes onde este símbolo esteja presente, usando luvas térmicas. Como segurança adicional, desligue a máquina electricamente.



PERIGO - Peças em movimento



PERIGO - Perigo genérico



PERIGO - Tensão eléctrica

Para evitar riscos relativos à energia eléctrica, é necessário não operar no ponto indicado com a presença de tensão eléctrica. Em caso necessário, será imprescindível, a intervenção de pessoal técnico especializado.



É imprescindível o respeito por estas advertências.

A falta de respeito sobre estas advertências desobriga de toda a responsabilidade o fabricante sobre o cliente.

Será responsabilidade do instalador o colocar os símbolos de segurança adicionais, sempre que a instalação assim o requeira.

2.2. Utilização correcta, incorrecta e involuntária

INDUSTRIAS HERGOM não assume nenhuma responsabilidade por danos a pessoas ou propriedade como resultado de mau uso.

As matérias-primas utilizadas na caldeira são inflamáveis. O cliente tomará todas as medidas necessárias para a prevenção dos riscos de incêndio.

2.3. Descrição de zona perigosa e risco relativo

DESCRIÇÃO DO PERIGO	DÍSTICO	LUGAR DE APLICAÇÃO
Componente de caldeira		Porta da caldeira



DESCRIÇÃO DO PERIGO	DÍSTICO	LUGAR DE APLICAÇÃO
Ventilador em movimento		Queimador



DESCRIÇÃO DO PERIGO	DÍSTICO	LUGAR DE APLICAÇÃO
Ventilador em movimento		Ventilador



DESCRIÇÃO DO PERIGO	DÍSTICO	LUGAR DE APLICAÇÃO
Corrente eléctrica		Ventilador



DESCRIÇÃO DO PERIGO	DÍSTICO	LUGAR DE APLICAÇÃO
Corrente eléctrica		Ligação eléctrica queimador



ATENÇÃO

Não retirar os dísticos de segurança. Será da responsabilidade do utilizador o respeito por esta obrigação.

2.4. Advertência para a segurança do operador



NOTA

Qualquer intervenção sobre o equipamento, deve ser feita por pessoal devidamente instruído e qualificado.

2.5. Informação para utilização com segurança

Fica completamente proibida a limpeza, manutenção e reparação da caldeira, enquanto esta está em funcionamento.

Comprovar o correcto desenvolvimento da chama e o bom funcionamento do queimador.

Comprove a dureza da água e se necessário faça um tratamento adequado para evitar a corrosão e a calcificação.

Comprove sempre os dispositivos de segurança instalados na instalação e na caldeira. Comprovar a eficácia do termóstato de trabalho e do termóstato de bloqueio de rearme manual, periodicamente.

Durante a fase de «posta em marcha», assegure-se do enchimento da caldeira e instalação e assegure-se de que as válvulas de corte estão abertas.

Não abrir nunca, as portas da câmara de combustão com a caldeira em funcionamento.

Proteger a caldeira e a instalação contra a congelação em caso de inactividade invernal.

Durante o funcionamento normal da caldeira vigiar que a temperatura da água no interior da mesma, não super os 90°C.

Nas instalações em que seja necessário o esvaziamento da instalação, vigiar de fazer um enchimento novo com água com baixo conteúdo de cal e livre de sólidos.

3. INFORMAÇÃO GERAL

3.1. Descrição da caldeira

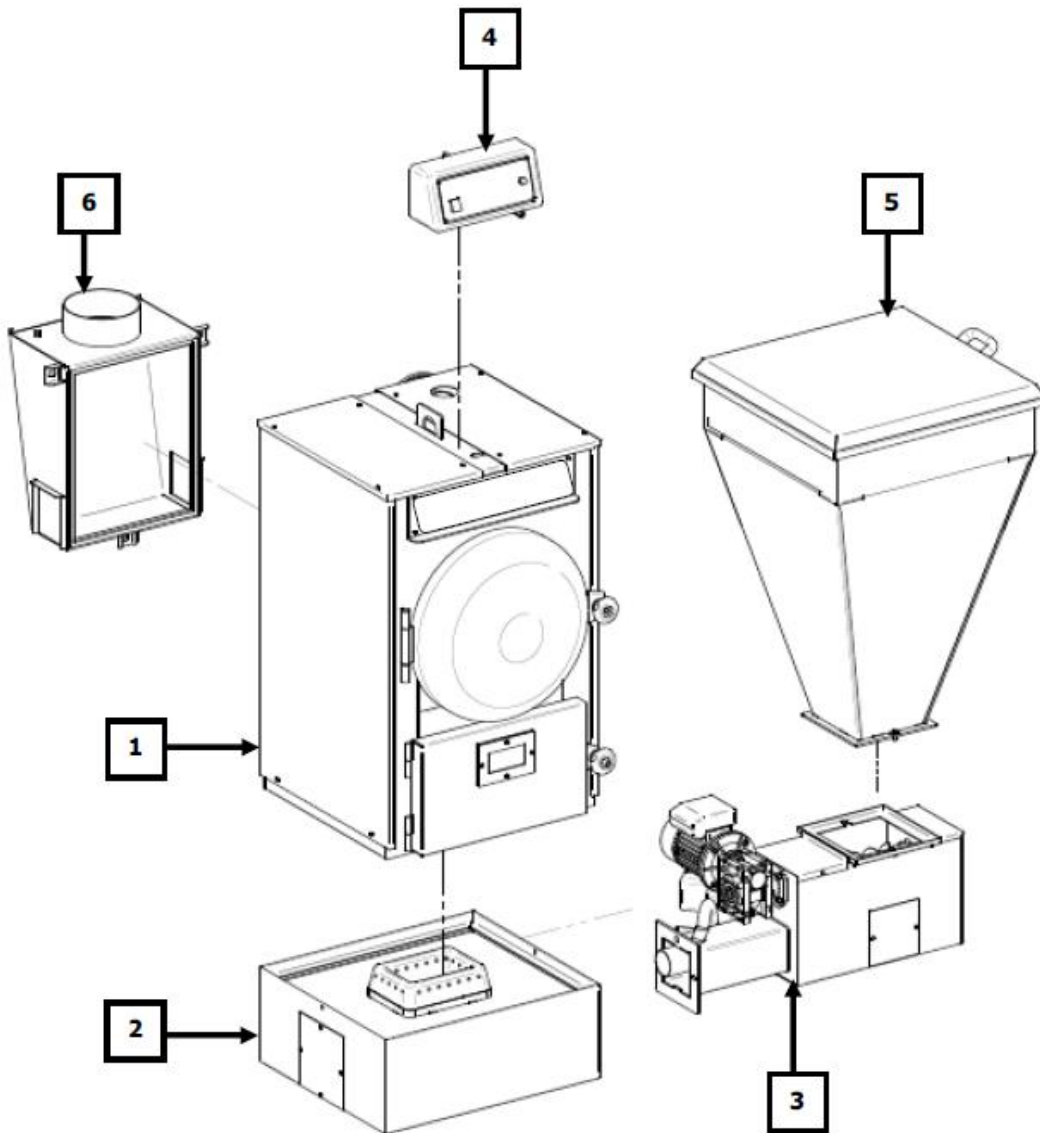

1	Corpo da caldeira
2	Base
3	Alimentador
4	Placa digital
5	Silo
6	Caixa de fumos

3.2. Painel de comando digital

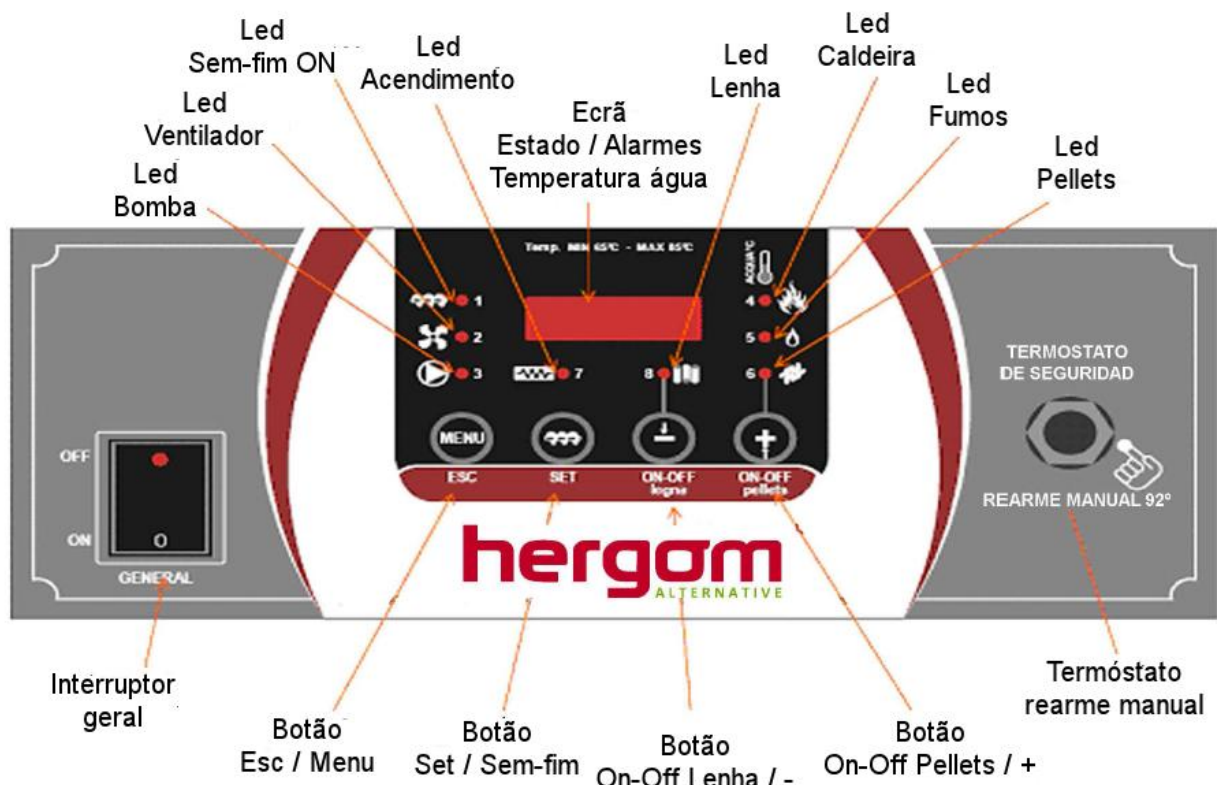

4. INSTALAÇÃO

4.1. Implantação do equipamento

O peso da caldeira varia em função do tamanho da mesma. O seu levantamento e o seu movimento deve ser feito com ajuda de um equipamento de elevação apropriado (cabos, correias, correntes, etc.)



- A unidade deve elevar-se somente pelo suporte de elevação especialmente desenhado para tal.
- A unidade pode-se elevar com a ajuda de um toro de elevação, grua, etc. Sempre com equipamentos adequados ao peso do equipamento.

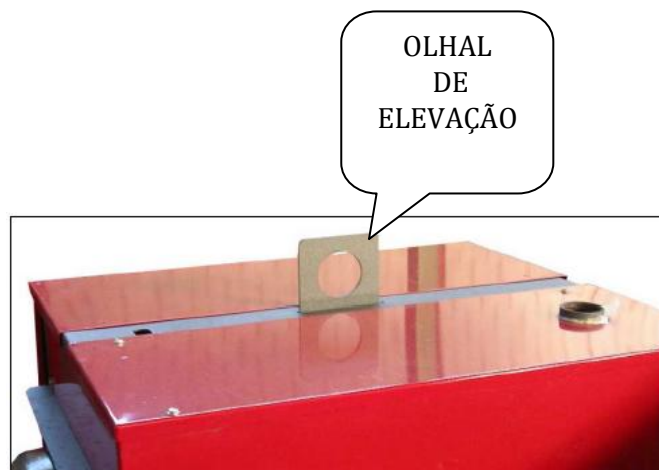

4.2. Posicionamento da caldeira

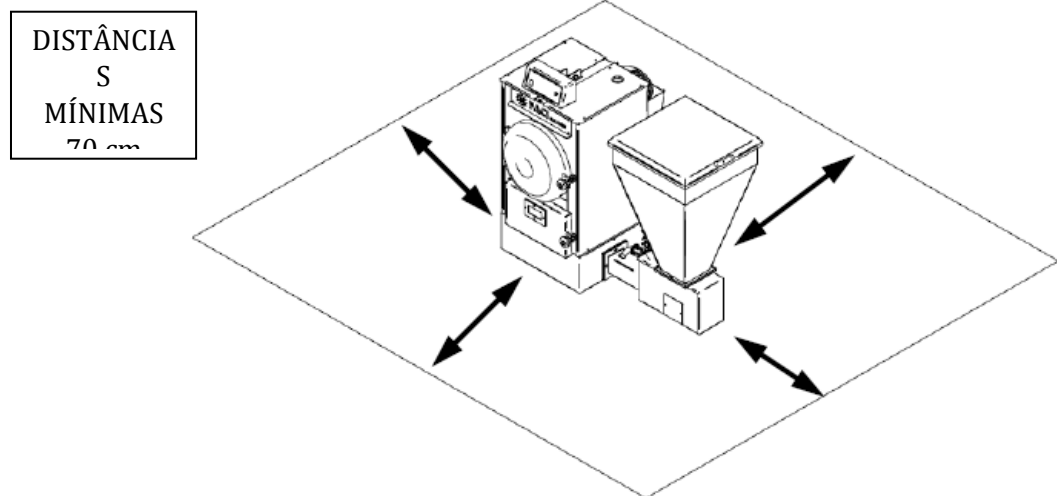

A caldeira deve ter um espaço mínimo de 70 cm em cada lado, para que se possa proceder aos trabalhos de inspecção e manutenção.

NOTA



Recomenda-se não instalar a caldeira em salas subterrâneas para evitar problemas com a tiragem do fumo produzido na combustão.

No caso de que seja necessário instalar a caldeira numa cave, o cliente encarregar-se-á da construção de uma chaminé adequada, capaz de retirar os fumos produzidos pela combustão.



ATENÇÃO

Para a instalação da caldeira terá que se cumprir com a normativa vigente. De qualquer das formas, a sala de caldeira deve ter o seu próprio acesso desde o exterior.

4.3. Instalação de ar externo

O dispositivo deve dispor da quantidade de ar externo para garantir o bom funcionamento do mesmo. As grelhas de ventilação devem cumprir com os seguintes requisitos:

- Deve haver uma secção livre total de pelo menos 80 cm².
 - Devem ser protegidas por uma rede, malha de arame ou outra protecção adequada, proporcionada para não reduzir a secção mínima.
 - O fluxo de ar também se pode obter desde um espaço adjacente à instalação, sempre que flua livremente, através de aberturas permanentes que comuniquem com o exterior.
- O local adjacente à instalação não deve estar em depressão, como consequência do funcionamento de algum tipo de dispositivo de sucção. As aberturas permanentes na sala ao lado devem cumprir com os requisitos anteriormente descritos. O local adjacente não pode ser utilizado como uma garagem, para o armazenamento de materiais combustíveis ou actividades com fogo.

4.4. Montagem da caldeira

Acoplar o corpo do alimentador à caldeira, através da flange de ligação.



Montar o pé na parte posterior do corpo do alimentador, para regular / nivelar a altura.

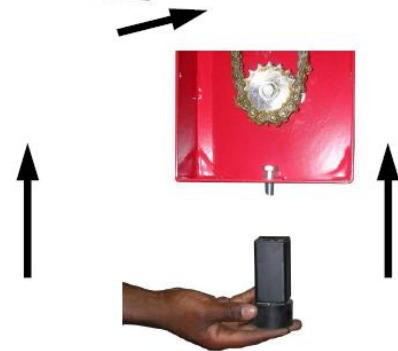

Posicionar o silo sobre o alimentador e fixá-lo com os parafusos fornecidos.



Ligar o cabo de alimentação eléctrica no quadro de comando.



Ligar o cabo de alimentação do ventilador e do motor diferencial e o cabo do acendedor (opcional).



Para a montagem hidráulica, ver esquemas pág. 14 e 15

4.4.1. Montagem da chaminé

ATENÇÃO



A tiragem de fumos ideal para a caldeira HERGÓM está entre 1 e 2 mm de coluna de água. Um valor mais baixo não permitirá uma combustão eficiente e como consequência, formará depósitos de carvão e a produção excessiva de fumo não pode fluir para o exterior, com o que poderá sair pelas portas no acendimento. Também pode acontecer uma excessiva acumulação de gases que inexoravelmente aumenta a temperatura da caldeira. Um valor de tiragem demasiado elevado, dá como resultado uma rápida perda de calor pela chaminé, e em consequência, um rendimento baixo de queima. Os sintomas de uma tiragem insuficiente podem ser detectados pelo sujar do vidro, pela saída de água fervendo e pela presença de fumo entre a base e o corpo da caldeira.

NOTA



QUANDO A CHAMINÉ INSTALADA É EM AÇO SEM ISOLAR, É OBRIGATÓRIA A INSTALAÇÃO DO REGULADOR DE TIRAGEM OU HAVERÁ PERDA DE GARANTIA. A INSTALAÇÃO DO REGULADOR DEVE SER FEITA NO PRIMEIRO METRO DE CHAMINÉ.

NOTA



Utilizar material adequado, segundo normativa, com diâmetro adequado e respeitando em qualquer caso, o diâmetro de saída da caldeira.

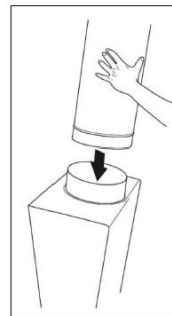

4.4.2. Exemplo de montagem da chaminé

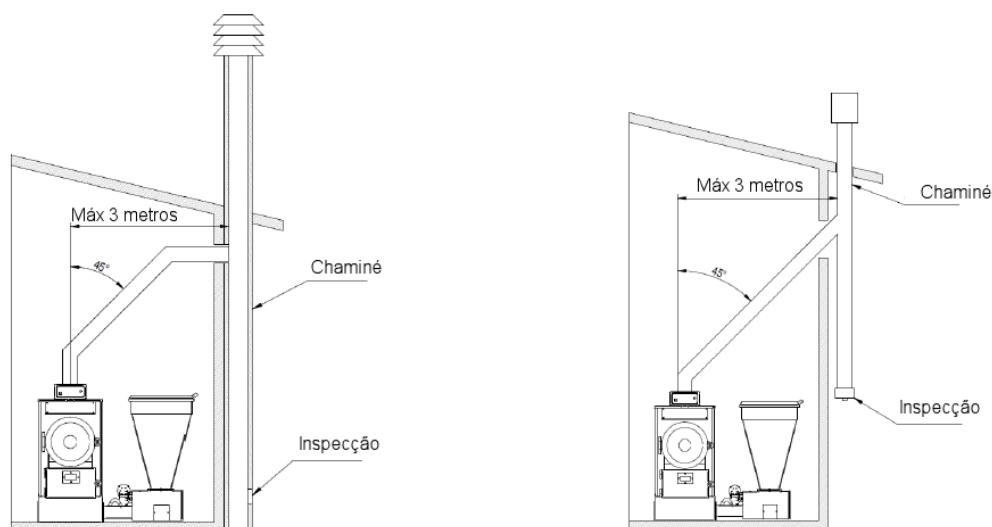

NOTA

Quando a chaminé se encontra perfeitamente perpendicular à caixa de fumos existente na traseira da caldeira, deve instalar os acessórios necessários como, curva com inspeção, para poder inspeccionar a chaminé periodicamente e limpá-la.

NOTA

A chaminé deve passar o cume do telhado em pelo menos 50 a 150 cm. Em qualquer caso, respeitar a normativa vigente. O chapéu é uma espécie de perfis de vento que proporcionam o efeito de "Venturi", ou seja, arrastam o fumo da chaminé na presença de vento horizontal.

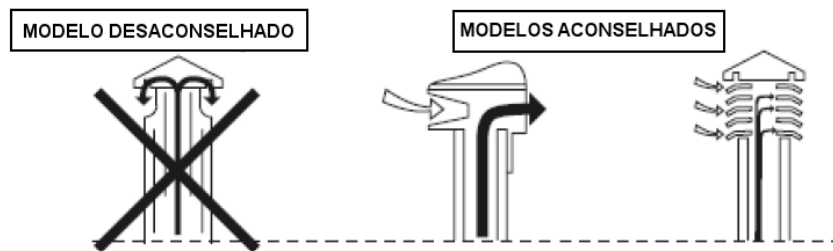
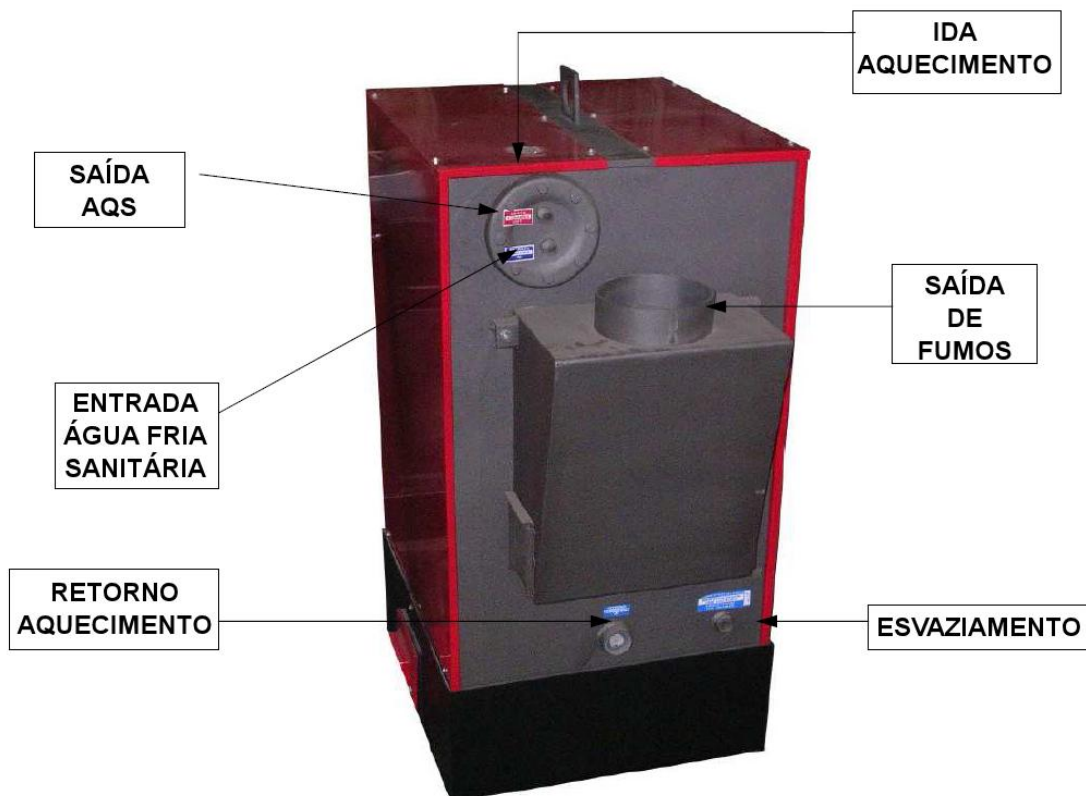
**4.4.3. Ligações hidráulicas**

4.4.4. Circuito aberto

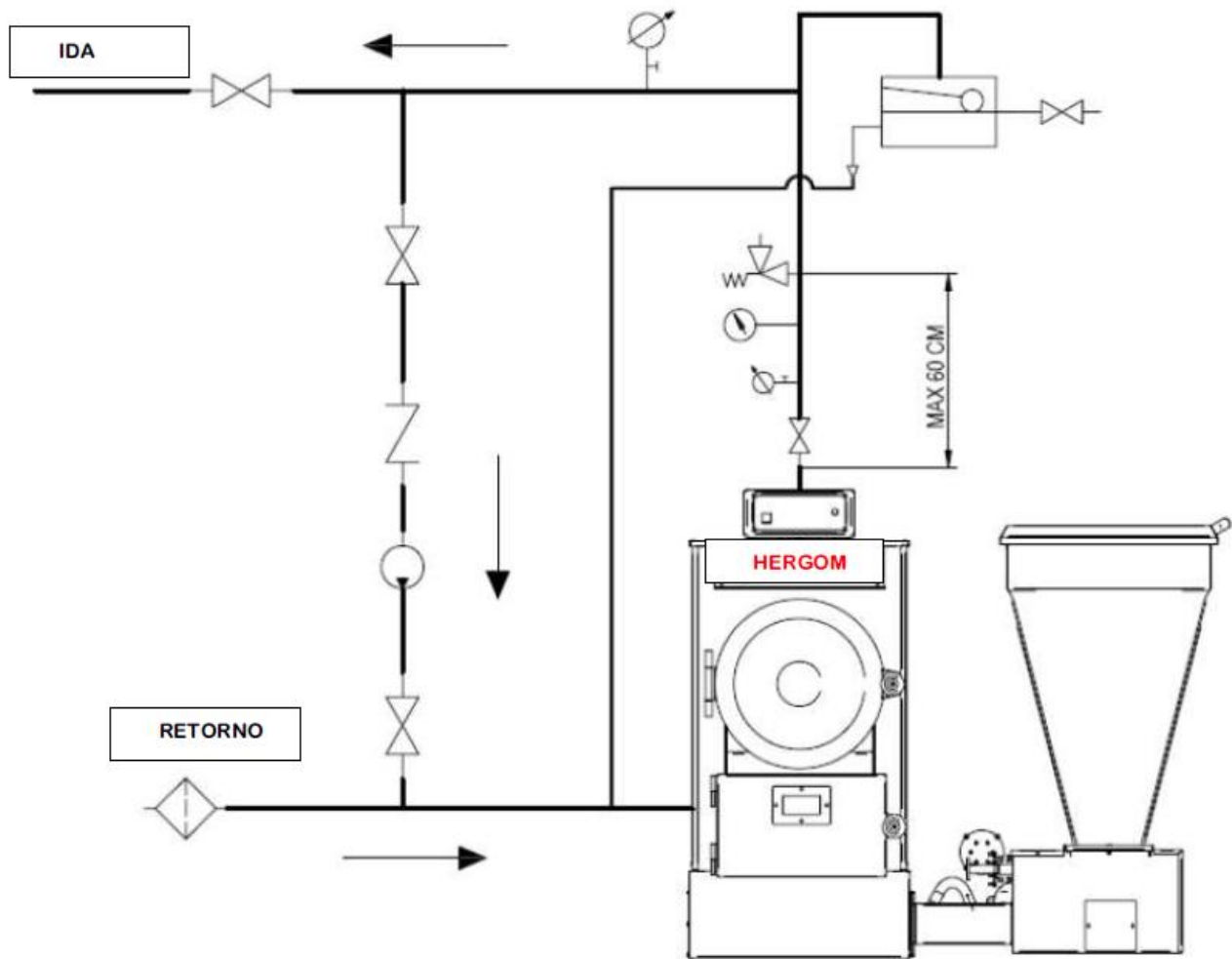

SÍMBOLO

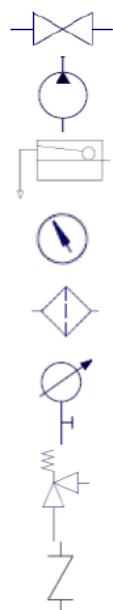

DESCRIÇÃO

Válvula de corte

Bomba anti-condensação

Vaso de expansão aberto

Pressóstato de segurança

Filtro

Manómetro

Válvula de segurança a 2,5 bar

Válvula anti-retorno

4.5. Ligação termóstato ambiente / relógio horário

Para fazer a ligação do termóstato ambiente ou relógio, desligar a ficha de quatro pólos, retirar a tampa, a ponte eléctrica que corresponda e ligue a ligação livre de potencial do termóstato ou relógio horário.

**LIGADOR
TERMÓSTATO AMBIENTE
RELÓGIO HORÁRIO**



NOTA



Uma vez ligado o termóstato ambiente e / ou o relógio horário, não retirar a ficha do seu alojamento.

4.6. Montagem silo de 400 litros

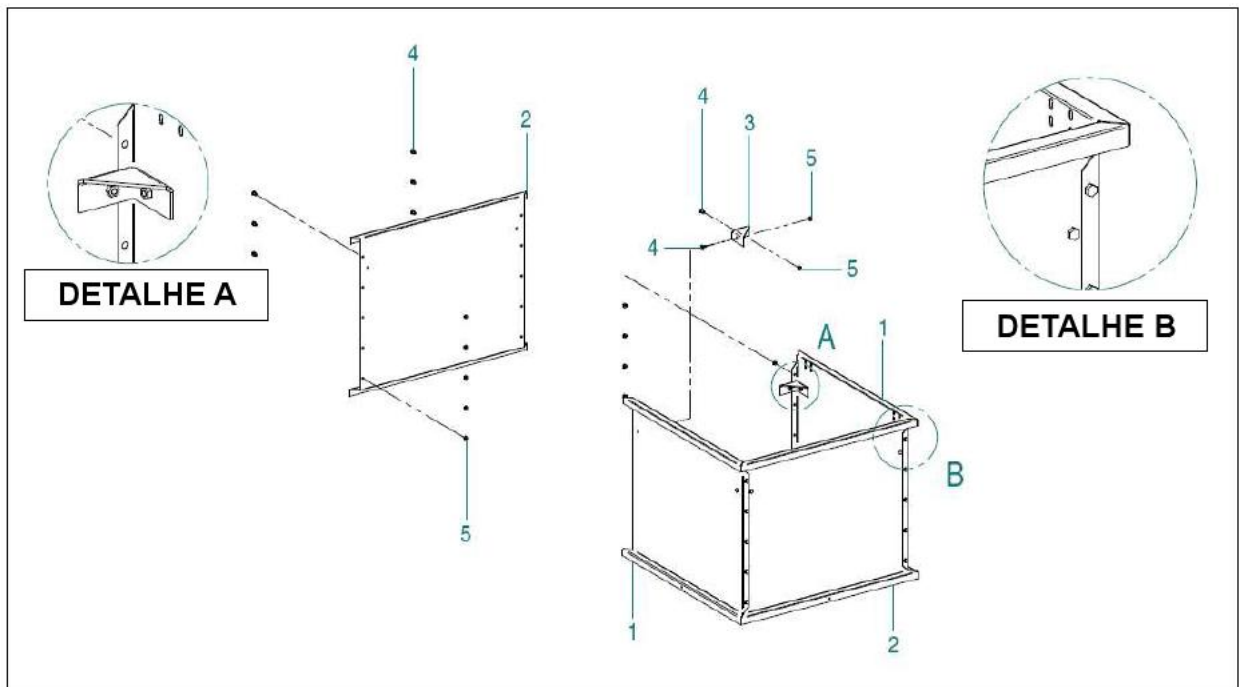

Fixar o angular n.º 3 sobre o lateral através dos parafusos fornecidos. Unir os quatro laterais e montar sobre o silo standard fixando com os parafusos fornecidos.



5. UTILIZAÇÃO E FUNCIONAMENTO

5.1. Primeiro acendimento

NOTA



O primeiro acendimento deve ser feito por um centro de assistência técnica (SAT), autorizado por Hergóm. Esta posta em marcha inclui a regulação e afinação da caldeira. De igual modo, NÃO inclui a instalação hidráulica e a instalação eléctrica, a qual, se necessário, será paga em separado.

5.1.1. Antes do primeiro acendimento

Assegure-se de que todos os elementos que se incluem tenham sido instalados correctamente e que foi ligado o cabo de alimentação eléctrica.

5.1.2. Carga de combustível

Carregue o combustível escolhido no silo previsto para o efeito.



NOTA

Mantenha sempre a tampa do silo fechada.

5.1.3. Alimentação de combustível

Colocar o interruptor geral em ON (fig. 3 – botão 1). Manter pressionado o botão SET (fig. 3 – botão 3) até ao enchimento total do braseiro. Isto só se pode fazer com a caldeira desligada.

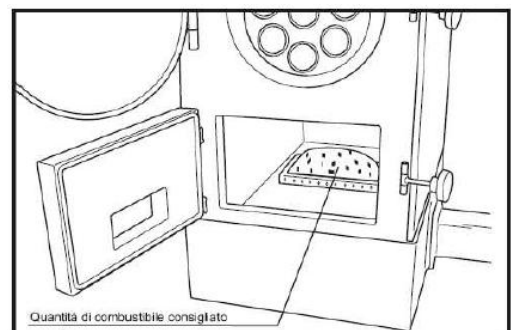

5.1.4. Acendimento

5.1.4.1. Acendimento manual

Coloque materiais inflamáveis, tais como pastilhas de acendimento, no braseiro cheio de material anteriormente carregado, inflame as pastilhas, espere uns minutos para permitir que o combustível inflame e depois de fechar a porta inferior, proceder à posta em marcha da regulação.



ATENÇÃO

Não utilizar álcool, gasolina, etc.

5.1.4.2. Acendimento automático (opcional)

A caldeira pode ser equipada com um acendedor automático de combustível. O acendedor localizado na base da caldeira efectuará o acendimento, repetindo-o se necessário, um máximo de três vezes.

Para iniciar o acendimento automático, proceder da seguinte maneira:

Pulse ON-OFF/PELLET (fig 3. – botão 5) durante uns três segundos para activar o dispositivo de acendimento automático. Assegure-se de que o sem-fim trabalha em intervalos curtos de ON e longos de OFF.



ATENÇÃO

Não efectuar esta operação com a porta aberta. Podem saltar faúlhas.



NOTA

Controlar periodicamente o tubo de aço de insuflação de ar, para que não esteja obstruído.



NOTA

O acendimento automático não se pode ligar com o relógio horário, portanto nesses caso, proceda como se descreve no acendimento manual.

5.1.4.3. Funcionamento a lenha

Utilização da caldeira exclusivamente com lenha:

- Desactive a função “pellet”.
- Abra a porta inferior, limpe de resíduos de combustível o braseiro, o conduto de transporte e o silo.
- Posteriormente, colocar no braseiro a placa metálica que se fornece.
- Coloque a madeira dentro da câmara de combustão.
- Pulverizar com líquido inflamável adequado (NÃO álcool, gasolina, etc.), esperar um minuto.
- Inflamar o combustível.
- Fechar a porta de carga e pulsar o botão de lenha no quadro de comandos.

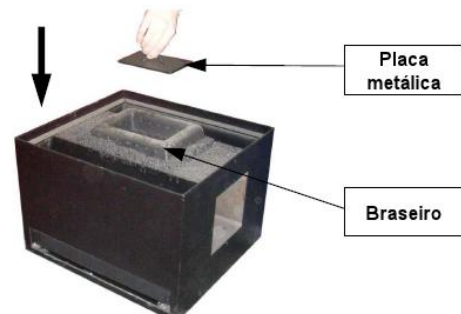
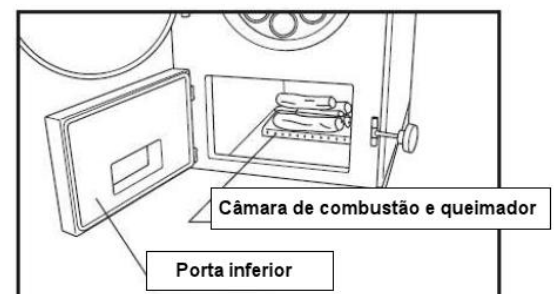

ATENÇÃO

Assegure-se ao acender com lenha, que não ficam resíduos nem combustível no braseiro, conduto sem-fim e silo.

5.2. Limpeza automática de passagem de fumos (opcional)

A caldeira pode ser equipada com um sistema de limpeza automática dos tubos de fumos, controlado por temporizador. O motor, colocado na caixa de fumos, activa as molas através dos tubos para eliminar os depósitos de resíduos e cinzas, optimizando assim, a transferência de calor. Para regular o tempo de trabalho e de paragem do sistema, actuar nos parâmetros T10 (tempo de trabalho) e T11 (tempo de permanência) no menu protegido.



Para extrair as molas de auto-limpeza, deve girar para a esquerda e puxá-las para fora.

O procedimento inverso é o adequado para a montagem das molas.



ATENÇÃO

Não manipular os sem-fins da limpeza enquanto estejam em funcionamento.



ATENÇÃO

Manipular os sem-fins da limpeza exclusivamente com a caldeira desligada electricamente e fria.

Na parte posterior da caldeira é onde está alojado o motor de limpeza.



5.3. Extracção de cinzas na base (opcional)

A caldeira pode ser equipada com um sistema de extracção automática de cinzas controlado por temporizador.

O motor e os sem-fins estão localizados na base, para eliminar os resíduos de cinzas e a sujidade.

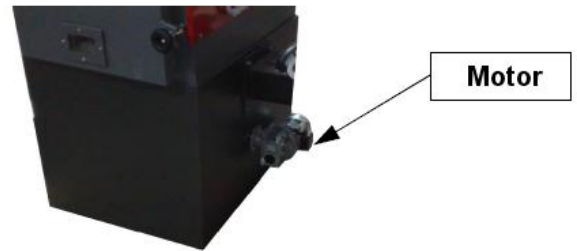

Os resíduos transportam-se através do sem-fim à caixa de recolha. Periodicamente esvaziar esta caixa evitando que fique cheia.

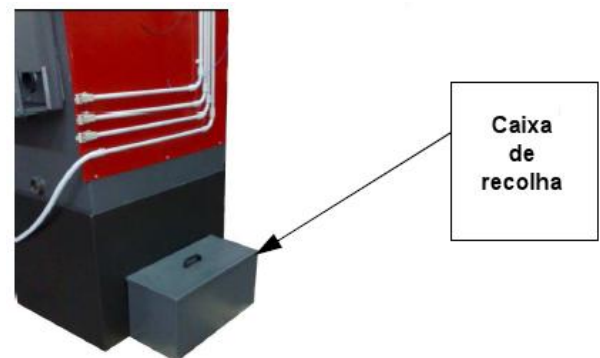

NOTA

Inspeccione periodicamente as grelhas na base para eliminar os depósitos e resíduos.



ATENÇÃO

Retire as grelhas unicamente com a caldeira apagada e fria.

5.4. Temporizador (opcional)

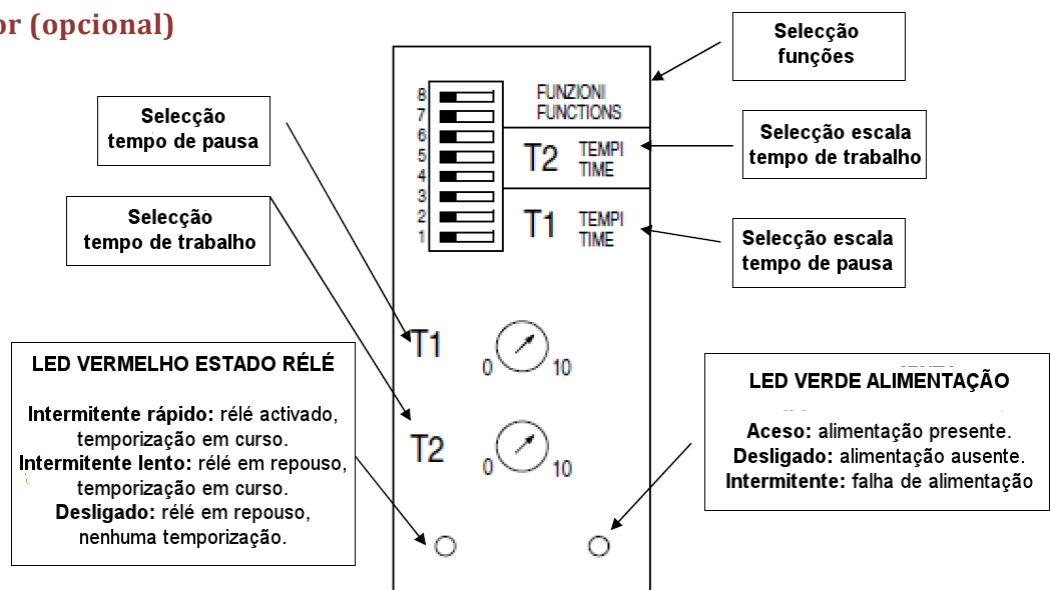

5.4.1. Selecção escala de tempo

Existem outras possibilidades de escala de tempo, tanto para o tempo de pausa como para o tempo de trabalho.

As escalas seleccionam-se do seguinte modo:

	0.2s ~ 2s	1s ~ 10s	10s ~ 100s	1 min ~ 10min	10min ~ 100 min	1h ~ 10h	6h ~ 60h	1gg ~ 10 gg
T1	6 ■ □ 5 ■ □ 4 ■ □	6 ■ □ 5 ■ □ 4 ■ □	6 ■ □ 5 ■ □ 4 ■ □	6 ■ □ 5 ■ □ 4 ■ □	6 □ ■ 5 ■ □ 4 ■ □	6 □ ■ 5 ■ □ 4 ■ □	6 □ ■ 5 ■ □ 4 ■ □	6 □ ■ 5 ■ □ 4 ■ □
T2	→ ON	→ ON	→ ON	→ ON	→ ON	→ ON	→ ON	→ ON

6. MANUTENÇÃO

6.1. Manutenção ordinária

Abra a porta superior da caldeira e utilize a ferramenta especial (raspador) para limpar os depósitos nos tubos da caldeira. Empurre e puxe este utensílio dentro do tubo várias vezes, até que elimine completamente as cinzas.

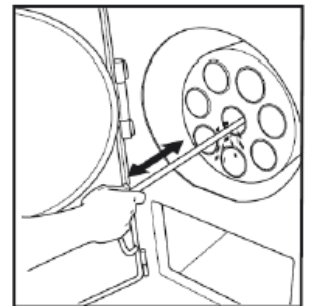

Finalizada a limpeza dos tubos, levante a tampa da bandeja da caixa posterior de fumos e retire o material depositado.

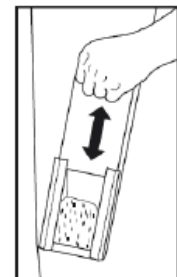

NOTA

Siga estes passos cada 15-20 dias para garantir o bom funcionamento da caldeira.

Abra a porta inferior da caldeira e através de um raspador (NÃO FORNECIDO), limpar a câmara de combustão de incrustações dos resíduos de cinzas, para permitir uma boa combustão do material e um maior contacto com as paredes da chama.

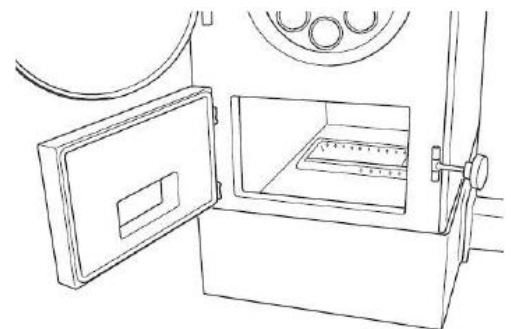

6.2. Manutenção geral

Diária ou ao acender a caldeira

- Controlar e ajustar a quantidade de ar e o combustível requerido pelo queimador.

Semanal

- Retirar a cinza da câmara de combustão.
- Esvaziar o depósito de cinzas (se necessário).
- Limpar os tubos de fumos, com o utensílio fornecido para o efeito.
- Limpar a caixa de fumos.

Mensal

- Esvaziar o resíduo das grelhas e assegurar uma limpeza a fundo da câmara de combustão.
- Limpar os resíduos no braseiro.



Anual ou no fim da temporada

- Limpar a conduta de fumos.
- Comprovar que a junta de fibra de vidro, colocada nas portas frontais, está totalmente compatível com o aro da mesma, o que as torna estanques. Em caso contrário substituí-las.
- Limpar o braseiro de resíduos.

6.3. Lubrificação

Os pontos a lubrificar apresentam-se na tabela seguinte.

6.3.1. Tabela com os pontos de lubrificação

	Descrição	Tipo de lubrificante	Frequência de lubrificações			
			Diário	Semanal	Mensal	Anual
	Pinhão	Massa lubrificante VANGUARD LIKO2				✓
	Corrente	Massa lubrificante VANGUARD LIKO2				✓
	Chumaceira	Massa lubrificante MOLYGUARD Molytef2				✓

Depois de lubrificar é importante colocar a caldeira em marcha por uns minutos, para garantir a eficácia da lubrificação.

6.4. Diagnóstico de anomalias

ANOMALIAS	CAUSAS	SOLUÇÕES
O QUEIMADOR NÃO FUNCIONA	Fusível danificado.	Substituir fusível danificado na ficha de entrada de corrente 220V da caldeira.
	Termóstato de segurança activado.	Esperar a que a temperatura da água desça, desenroscar a tampa e pressionar até ao fundo o botão de rearme manual. Pulsar o botão ON-OFF pellet para reacender a caldeira.
	Incrustações ou corpos estranhos no conduto sem-fim ou no braseiro.	Extraír o queimador, limpá-lo e rever o conduto sem-fim.
O VENTILADOR NÃO FUNCIONA	Temperatura máxima alcançada.	----
	Motor ventilador avariado.	Substituir ventilador.
	Cabo eléctrico do ventilador desligado.	Controlar a ligação do ventilador.
O PAINEL DE CONTROLO NÃO LIGA	Fusível danificado.	Substituir fusível danificado na ficha de entrada de corrente 220V da caldeira.
	Fusível interno danificado.	Substituir fusível danificado no interior do painel de comandos.
A CALDEIRA NÃO AQUECE	Falta de combustível.	Aumentar a carga e a consigna de trabalho.
	Material não idóneo para a combustão (percentagem de humidade superior a 30%).	Substituir combustível.

7. PLACA DIGITAL

7.1. O display

7.1.1. Descrição do display

O display (Fig. 1) mostra a temperatura interior da caldeira, o símbolo do estado em que está nesse momento e o sistema de alarmes.



Fig.1

7.1.2. Siglas do display

As siglas visualizadas na regulação são as seguintes:

Off	Paragem
Acc	Acendimento
Rec	Recuperação do acendimento
Mod	Modulação
Man	Manutenção
Sic	Segurança
Alt	Sinalização de caldeira parada e com alarme.

7.1.3. Mensagens de erro no display

<u>Tsic</u>	Termóstato de segurança activado
<u>Sic</u>	Excesso temperatura da água
<u>ALT Acc</u>	Falha de acendimento
<u>Spac</u>	Apagado accidental

7.2. Os leds

7.2.1. Descrição dos leds

Os leds (fig. 2) indicam o estado do sem-fim, ventilador, bomba, temperatura, manutenção, fumos, acendimento electrónico e relógio horário.



Fig.2

1	Led sem-fim	ON sem-fim em funcionamento, OFF sem-fim parado.
2	Led ventilador	ON ventilador em funcionamento, OFF ventilador parado.
3	Led bomba	ON bomba em funcionamento, OFF bomba parada, INTERMITENTE bomba desactivada por termóstato ambiente.
4	Led caldeira	ON temperatura inferior à consignada, OFF temperatura superior à consignada.
5	Led fumos	ON temperatura superior à consignada, INTERMITENTE em fase de apagado.
6	Led pellet	Está aceso em funcionamento a pellet.
7	Led acendedor	Está aceso com o acendedor activo.
8	Led lenha	Está aceso em funcionamento a lenha.

7.3. O teclado

7.3.1. Descrição do teclado

Na figura seguinte (Fig. 3) podemos ver a imagem do painel com a explicação da função dos pulsadores.

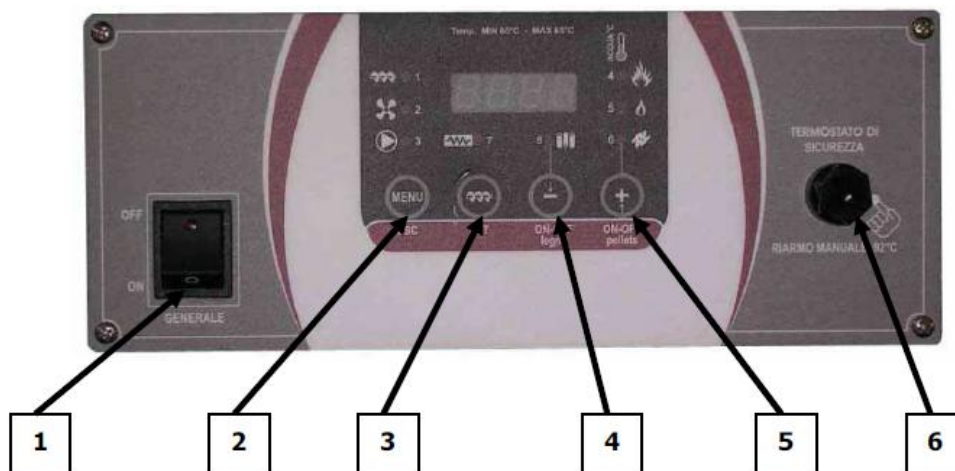
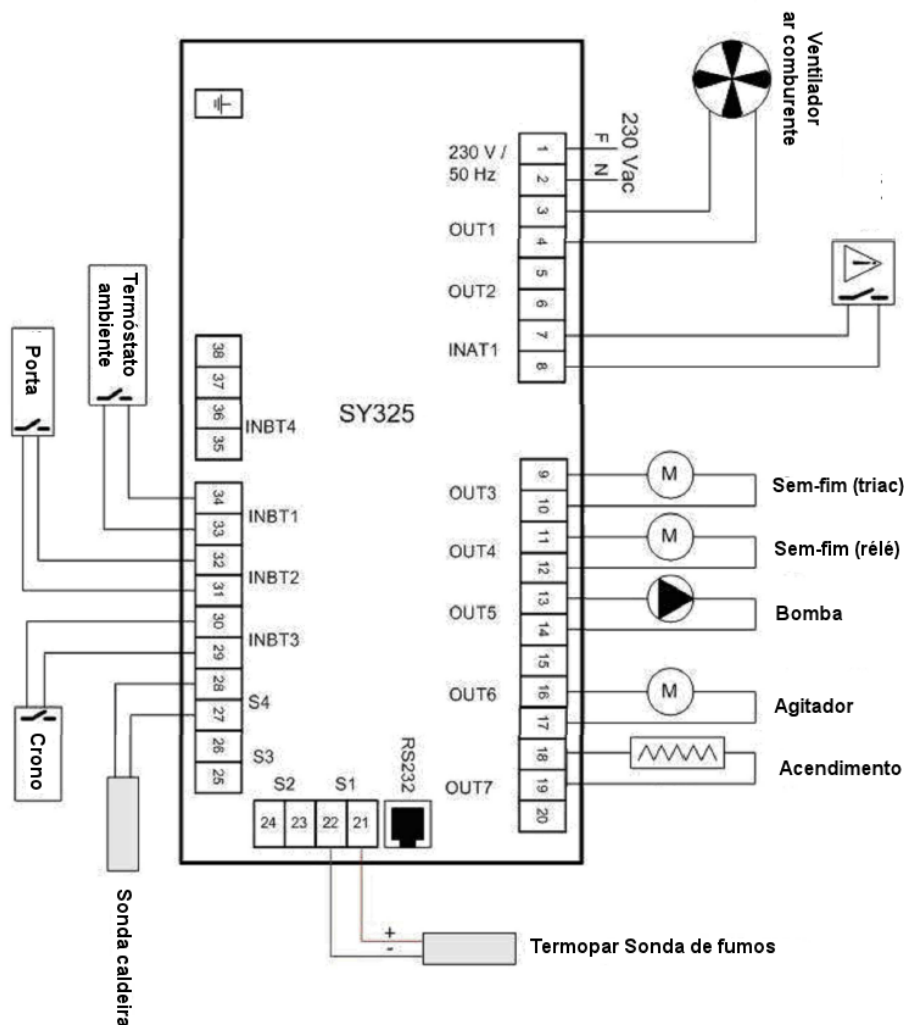

Fig.3

1	Interruptor geral
2	Tecla Esc/Menu Pulse esta tecla para entrar ou sair do menu de controlo em qualquer momento, sem importar o estado de funcionamento da caldeira. Dentro do menu pode-se encontrar uma lista de todos os parâmetros de funcionamento que se podem alterar.
3	Tecla SET / Sem-fim Ao pressionar esta tecla pode fazer a carga manual dos pellets na câmara de combustão da caldeira. Este procedimento pode ser realizado só, se a caldeira está no estado OFF. O material segue sendo carregado, enquanto a tecla está pressionada. Na parametrização, a tecla serve para mostrar o valor dos parâmetros e de o guardar.
4	Tecla ON-OFF lenha / - A tecla pressionada durante 5 segundos permite o acendimento / apagado do sistema a lenha. Em menu, permite a diminuição do valor do parâmetro.
5	Tecla ON-OFF / + A tecla pressionada durante 5 segundos permite o acendimento / apagado do sistema a pellet. Em menu, permite o incremento do valor do parâmetro.
6	Termóstato de segurança de rearme manual

7.4. Esquema eléctrico



8. MENÚ UTILIZADOR

8.1. Regulação do sem-fim

- Pulsar a tecla MENU/ESC (nº 2, fig.3)
- Pulsar a tecla SET/SEM-FIM (nº3, fig.3)
- Alterar o valor com a tecla + e - (n.º 4 e 5, fig.3)
- Confirmar com a tecla SET/SEM-FIM (nº2, fig.3)

8.2. Regulação do ventilador

- Pulsar a tecla MENU/ESC (nº2, fig.3)
- Com a tecla + (nº4, fig.3) colocar o led intermitente sobre o símbolo do ventilador (led nº2, fig.2)
- Pulsar a tecla SET/SEM-FIM (nº3, fig.3)
- Alterar o valor com as teclas + e - (nº4 e 5, fig.3)
- Colocar o valor desejado e confirmar com a tecla SET/SEM-FIM (nº3, fig.3)

8.3. Regulação da bomba

- Pulsar a tecla MENU/ESC (nº2, fig.3)
- Com a tecla + (nº5, fig.3) colocar o led intermitente sobre o símbolo da bomba (led nº3, fig.2)
- Pulsar a tecla SET/SEM-FIM (nº3, fig.3)
- Alterar o valor com as teclas + e - (nº4 e 5, fig.3)
- Colocar o valor desejado e confirmar com a tecla SET/SEM-FIM (nº3, fig.3)

8.4. Regulação da temperatura máxima da água

- Pulsar a tecla MENU/ESC (nº2, fig.3). O led do sem-fim fica intermitente.
- Com a tecla + (nº5, fig.3) colocar o led intermitente sobre o símbolo da água (led nº4, fig.2)
- Pulsar a tecla SET/SEM-FIM (nº3, fig.3)
- Alterar o valor com as teclas + e - (nº4 e 5, fig.3)
- Colocar o valor desejado e confirmar com a tecla SET/SEM-FIM (nº3, fig.3)

8.5. Regulação em automático / manual

- Pulsar a tecla MENU/ESC (nº2, fig.3).
- Com a tecla + (nº5, fig.3) colocar o led intermitente sobre o símbolo automático/manual (led nº5, fig.2)
- Pulsar a tecla SET/SEM-FIM (nº3, fig.3)
- Alterar o valor com as teclas + e - (nº4 e 5, fig.3)
- Colocar o valor desejado e confirmar com a tecla SET/SEM-FIM (nº3, fig.3)

8.6. Controlo da temperatura de fumos

- Pulsar a tecla MENU/ESC (nº2, fig.3)
- Com a tecla + (nº5, fig.3) colocar o led intermitente sobre o símbolo de fumos (led nº6, fig.2)
- Pulsar a tecla SET/SEM-FIM (nº3, fig.3), o display central fica intermitente, indicando o valor da temperatura de fumos actual

9. DIMENSÕES E CARACTERÍSTICAS TÉCNICAS

<i>Mod.</i>	<i>Potência útil (kW)</i>	<i>Peso (kg)</i>	<i>Potência eléctrica absovida (kW) (*)</i>	<i>Volume silo (m3)</i>	<i>Pressão de trabalho (bar)</i>	<i>Caudal de fumos a 250°C (litros)</i>	<i>Conteúdo de água (litros)</i>	<i>Opcional caudal AQS (l/min a 45°C)</i>
<i>OLIVA 2</i>	28	180	0,7	0,2	2,5	150	50	13
<i>OLIVA 3</i>	35	290	0,7	0,2	2,5	210	77	15
<i>OLIVA 4</i>	44	380	0,7	0,2	2,5	315	99	17
<i>OLIVA 5</i>	57	440	0,7	0,2	2,5	420	135	20
<i>OLIVA 7</i>	81	540	0,9	0,2	2,5	530	190	20
<i>OLIVA 10</i>	115	880	1	0,4	2,5	650	220	--
<i>OLIVA 13</i>	150	920	1	0,4	2,5	855	240	--
<i>OLIVA 16</i>	185	1200	1	0,4	2,5	1130	300	--
<i>OLIVA 20</i>	231	1730	1,2	0,4	2,5	1370	530	--
<i>OLIVA 25</i>	291	2010	1,2	0,4	2,5	1710	750	--
<i>OLIVA 30</i>	349	2130	1,5	0,4	2,5	2060	810	--
<i>OLIVA 40</i>	464	3200	1,7	0,4	2,5	2740	940	--
<i>OLIVA 50</i>	580	3700	1,7	0,4	2,5	3420	1100	--
<i>OLIVA 60</i>	698	4150	2	0,4	2,5	4100	1450	--
<i>OLIVA 70</i>	814	4450	2,5	0,4	2,5	4800	1750	--
<i>OLIVA 80</i>	929	--	3	0,4	2,5	5500	1950	--
<i>OLIVA 100</i>	1163	--	3,5	0,4	2,5	6800	2300	--

(*) Com acendimento automático adicionar 1600 W

DIMENSÕES OLIVA 2 - 3 - 4, COM SILO LATERAL

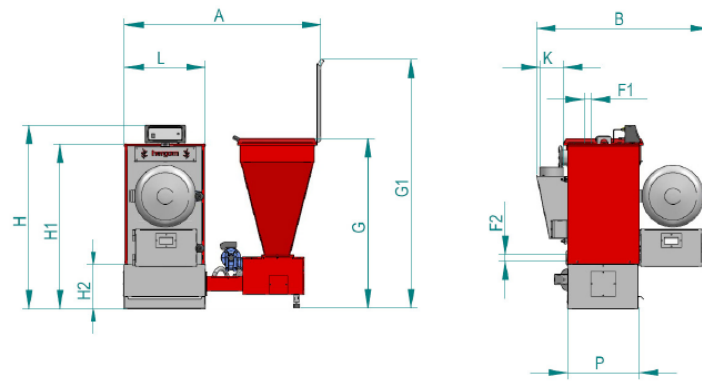

Mod.	A	B	H	H1	H2	G	G1	P	K	L	F1	F2	VERSÃO COM RECOLHA DE CINZAS NA BASE	A	H	H1	H2	G	G1
OLIVA 2	1420	1170	1260	1110	330	1400	2100	550	160	500	1"½	1"½		1720	1530	1380	600	1670	2370
OLIVA 3	1500	1270	1480	1330	330	1400	2100	550	200	630	1"½	1"½		1800	1750	1600	600	1670	2370
OLIVA 4	1500	1370	1480	1330	330	1400	2100	680	200	630	1"½	1"½		1800	1750	1600	600	1670	2370

Na versão com recolha de cinzas na base, considerar as medidas A, H, H1, H2, G e G1 da direita. O tabuleiro de recolha de cinzas encontra-se do lado oposto ao silo.

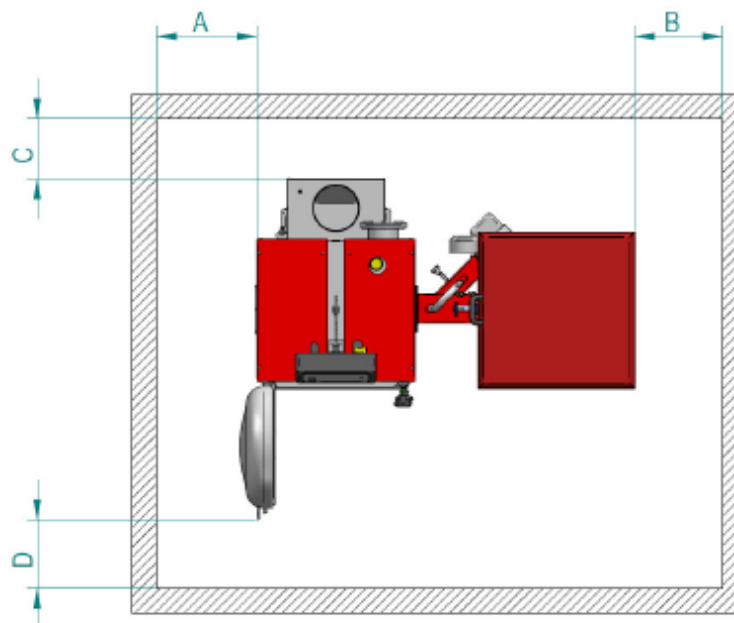

Mod.	A min.	B min.	C min.	D min.
OLIVA 2	700	1000	800	700
OLIVA 3	700	1000	800	700
OLIVA 4	700	1000	800	700

DIMENSÕES OLIVA 5 A 100 COM SILO POSTERIOR

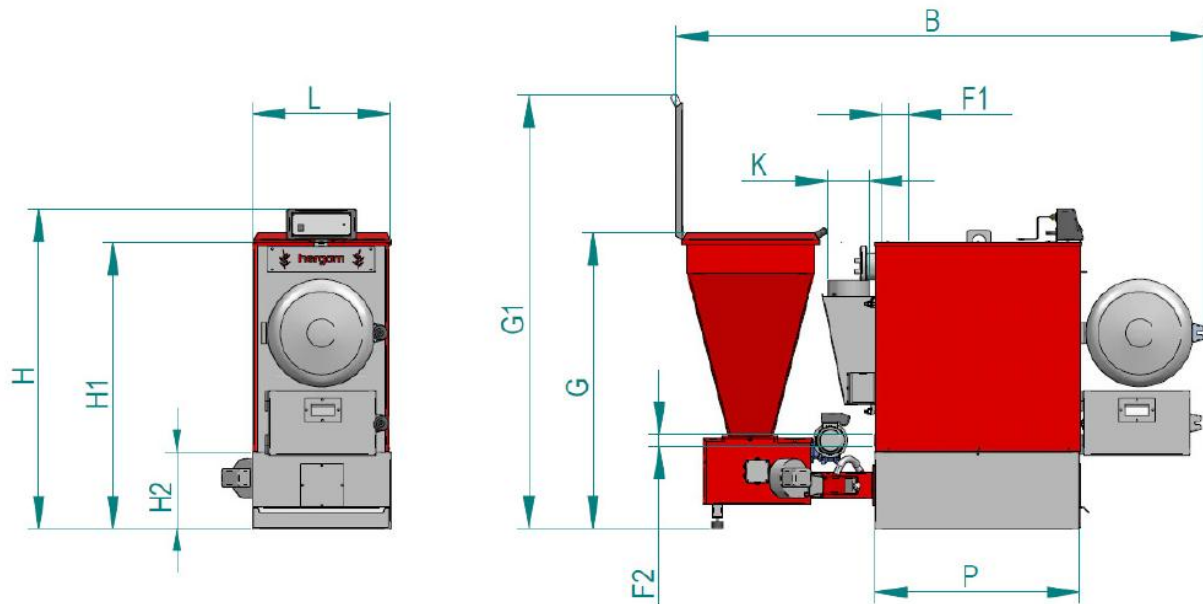

Mod.	B	H	H1	H2	G	G1	P	K	L	F1	F2	VERSÃO COM RECOLHA DE CINZAS NA BASE	B	H	H1	H2	G	G1	
OLIVA 5	2350	1480	1330	330	1400	2100	930	200	630	1"½	1"½			2650	1750	1600	600	1670	2370
OLIVA 7	2450	1600	1450	330	1400	2100	930	200	700	1"½	1"½			2750	1870	1720	600	1670	2370
OLIVA 10	2720	1900	1750	330	1400	2100	1100	220	830	2"	2"			3020	2170	2020	600	1670	2370
OLIVA 13	2880	1900	1750	330	1400	2100	1260	220	830	2"	2"			3180	2170	2020	600	1670	2370
OLIVA 16	3100	1900	1750	330	1400	2100	1460	220	830	2"½	2"½			3400	2170	2020	600	1670	2370
OLIVA 20	3270	-	2350	500	1400	2100	1400	250	1000	2"½	2"½			3570	-	2350	500	1500	2200
OLIVA 25	3700	-	2350	500	1400	2100	1810	250	1000	2"½	2"½			4000	-	2350	500	1500	2200
OLIVA 30	3900	-	2350	500	1400	2100	2010	250	1000	3"	3"			4200	-	2350	500	1500	2200
OLIVA 40	3800	-	2650	500 (*)	1400	2100	1780	250	1250	3"	3"			4200	-	2650	500	1500	2200
OLIVA 50	4130	-	2650	500 (*)	1400	2100	2100	250	1250	4"	4"			4530	-	2650	500	1500	2200
OLIVA 60	4900	-	2970	500 (*)	1400	2100	2100	450	1500	4"	4"			5300	-	2970	500	1500	2200
OLIVA 70	5150	-	2970	500 (*)	1400	2100	2350	450	1500	4"	4"			5500	-	2970	500	1500	2200
OLIVA 80	5400	-	2970	500 (*)	1400	2100	2600	450	1500	4"	4"			5900	-	2970	500	1500	2200
OLIVA 100	4900	-	4320	500 (*)	1400	2100	2100	500	1500	4"	4"			5400	-	4320	500	1500	2200

(*) Com base com câmara a seco, a medida H2 é de 1500 mm.

Na versão com tabuleiro de recolha de cinzas na base, considerar as medidas B, H, H1, G e G1 da direita. O tabuleiro de recolha de cinzas encontra-se no lado oposto ao silo

10. REGULAMENTO E NORMAS

Fazer as instalações sempre, segundo a normativa vigente em cada zona de instalação.

11. DESCRIÇÃO DA GARANTIA

11.1. Condições gerais da garantia

Todos os componentes da caldeira estão garantidos por um período de 24 meses, a partir da data de aquisição da caldeira.

Esta garantia será respeitada sempre que a manutenção da mesma tenha sido realizada de acordo com as indicações referidas neste manual.

A garantia consiste na reparação ou substituição dos componentes da caldeira considerados defeituosos por HERGOM na fabricação do equipamento.

No caso de um mau funcionamento, devido a componentes defeituosos, HERGOM fornecerá gratuitamente as peças de substituição necessárias.

O utilizador deverá enviar dentro dos dez dias posteriores à compra da caldeira, o certificado de garantia que se junta com este manual, devidamente preenchido.

A garantia não se aplicará nos casos de avarias provocadas por deficiente transporte, por mau uso, pelo não respeito às instruções do presente manual, por causas externas (raios, sobre-tensões), incêndio, inundações ou por não respeitar as normas vigentes em cada zona.

HERGOM declina toda a responsabilidade de danos provocados a pessoas ou coisas que possam produzir-se no uso da caldeira.

12. TIPOLOGIA DE INSTALAÇÃO

TIPOLOGIA DE INSTALAÇÃO

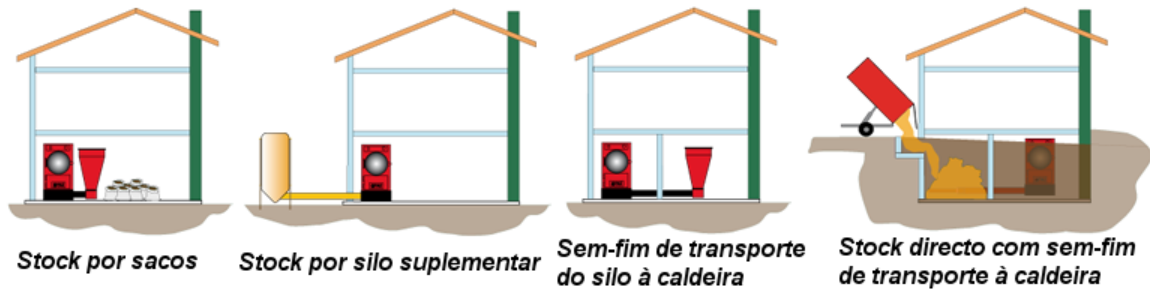

As indicações e ilustrações são a título informativo.
A empresa reserva-se o direito de efectuar eventuais modificações sem aviso prévio.

hergom

(Agosto 2011, V 5 – HPortugal)